

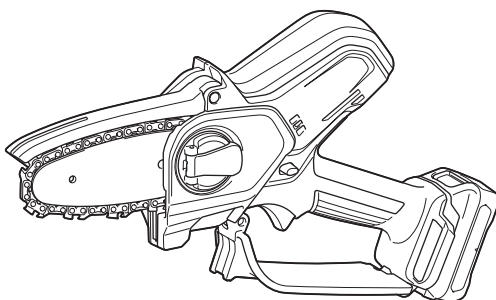

EN	Cordless Pruning Saw	INSTRUCTION MANUAL	8
SL	Brezžična žaga za obrezovanje	NAVODILA ZA UPORABO	18
SQ	Sharrë krasitëse me bateri	MANUALI I PËRDORIMIT	29
BG	Акумулаторен трион за клони	РЪКОВОДСТВО ЗА ЕКСПЛОАТАЦИЯ	40
HR	Bežična pila za obrezivanje	PRIRUČNIK S UPUTAMA	52
MK	Пила за кастрење на батерии	УПАТСТВО ЗА УПОТРЕБА	62
SR	Акумулаторска тестера за орезивање	УПУТСТВО ЗА УПОТРЕБУ	74
RO	Ferăstrău de grădină cu acumulator	MANUAL DE INSTRUCȚIUNI	86
UK	Акумуляторна садова пила	ІНСТРУКЦІЯ З ЕКСПЛУАТАЦІЇ	97
RU	Акумуляторная цепная пила	РУКОВОДСТВО ПО ЭКСПЛУАТАЦИИ	109

UC100D



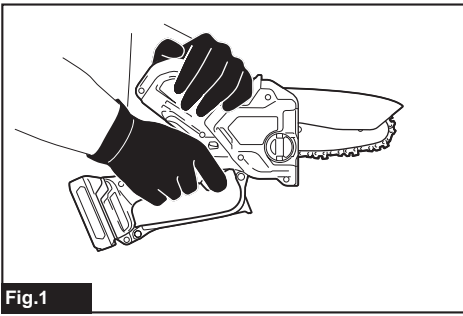

Fig.1

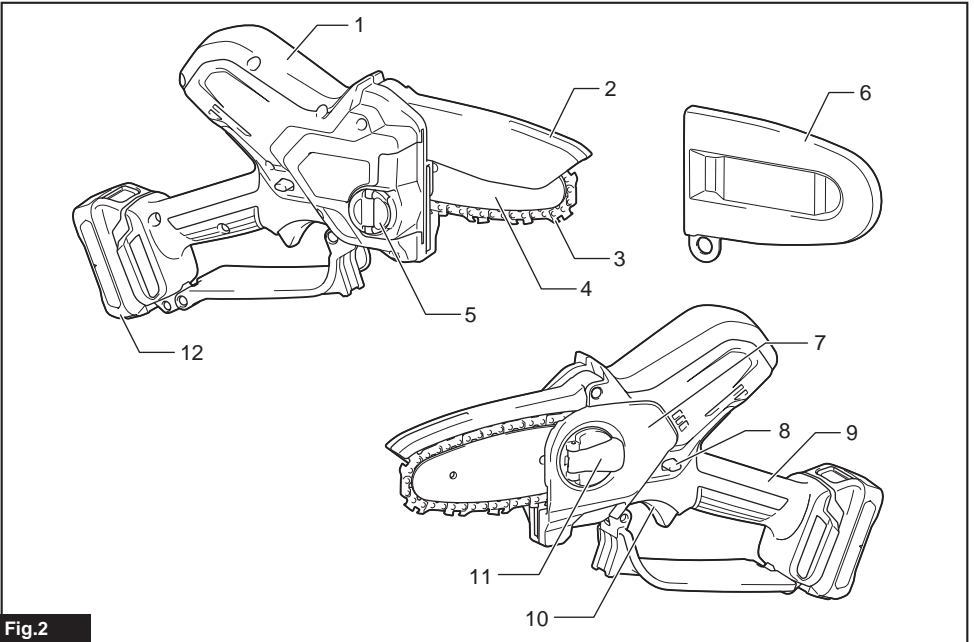

Fig.2

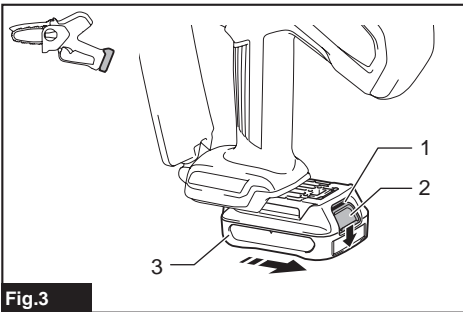

Fig.3

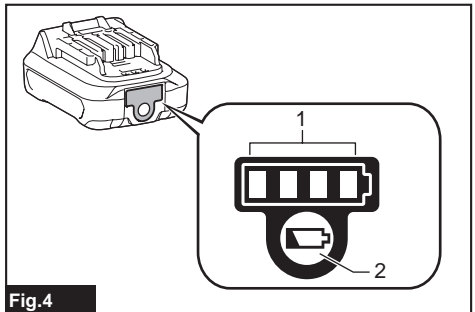

Fig.4

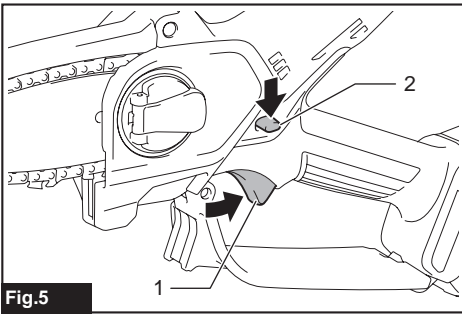

Fig.5

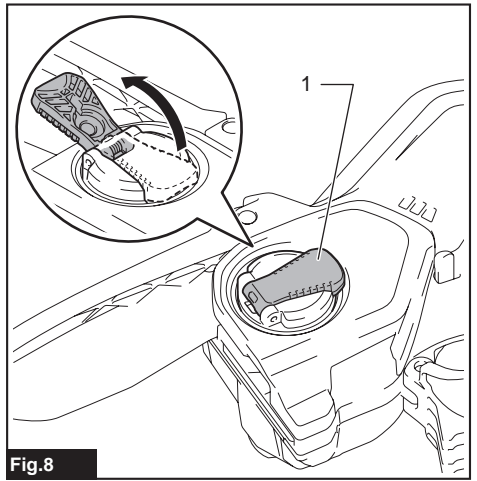

Fig.8

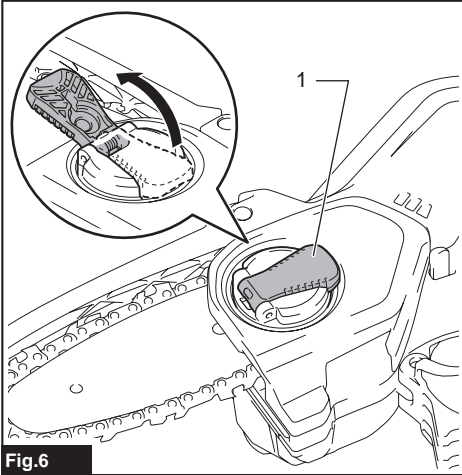

Fig.6

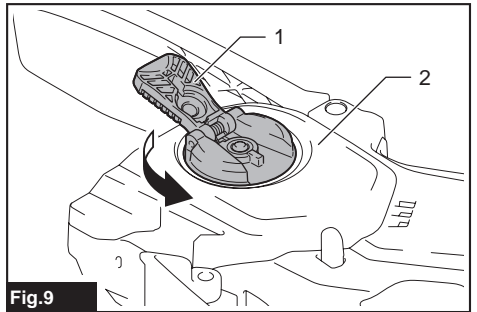

Fig.9

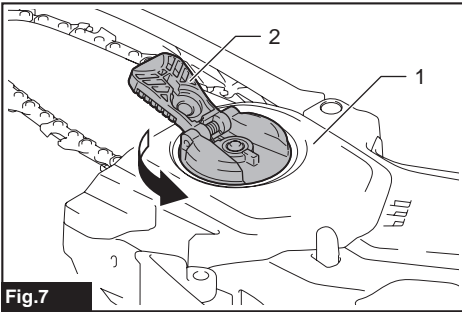

Fig.7

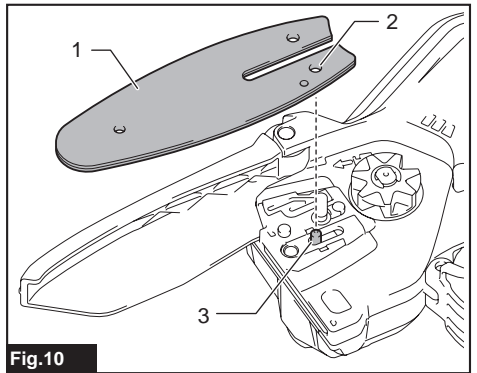
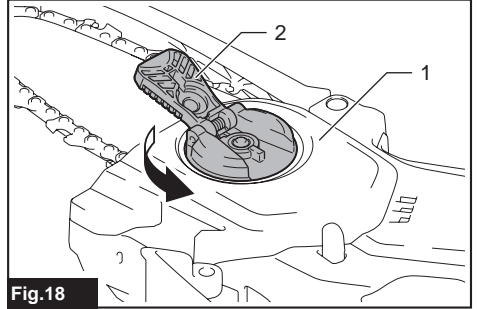
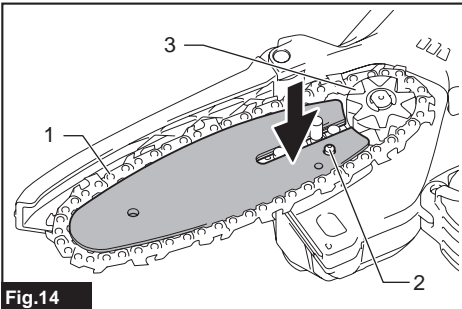
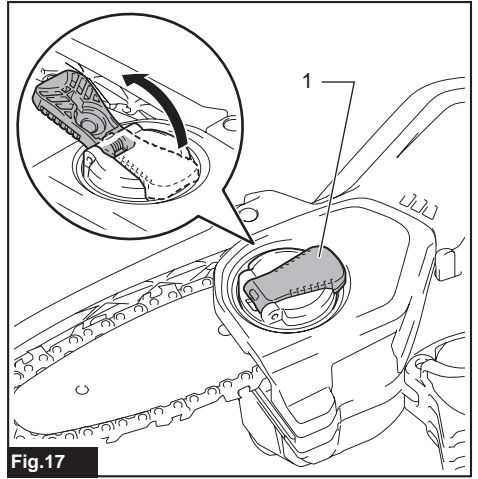
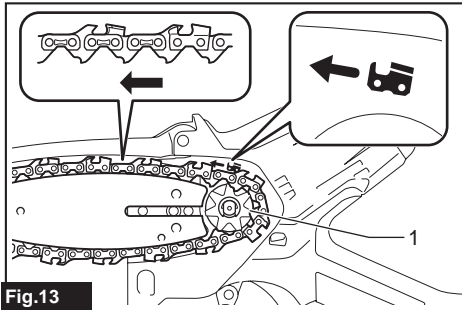
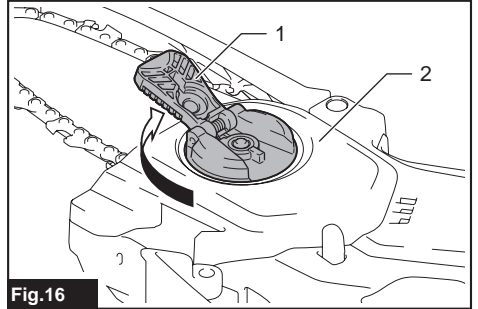
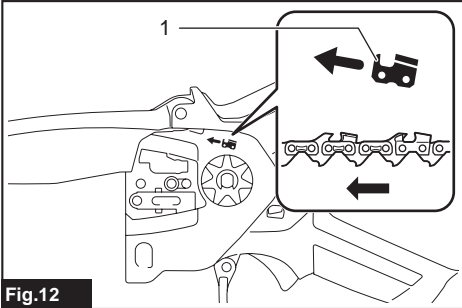
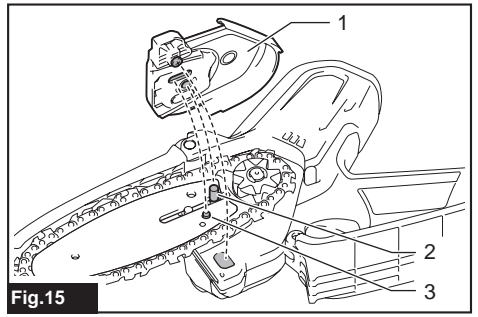
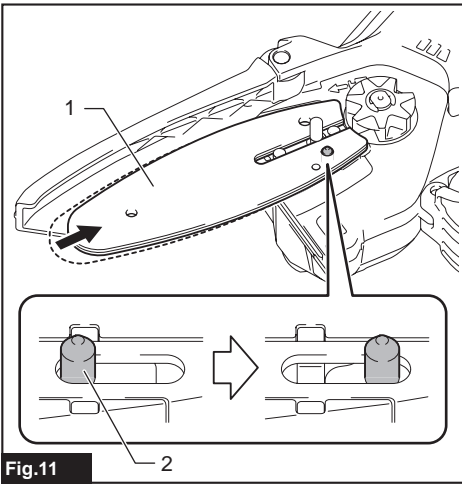
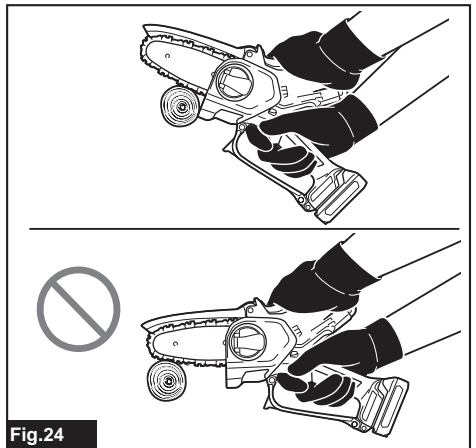
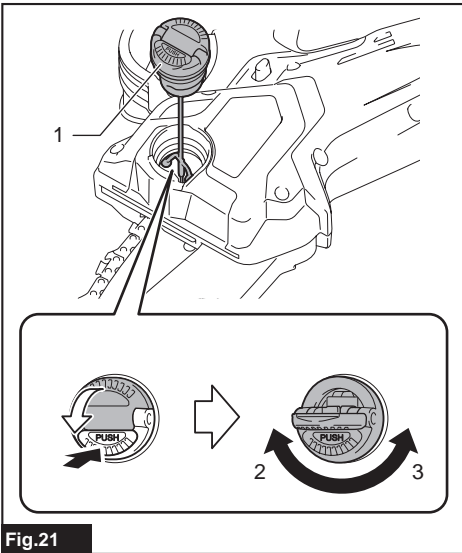
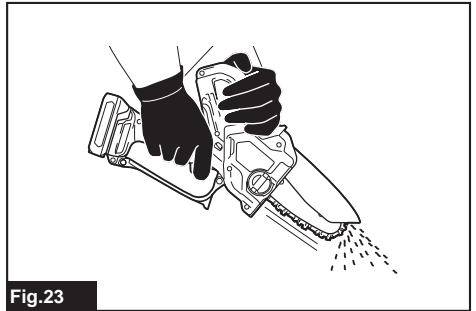
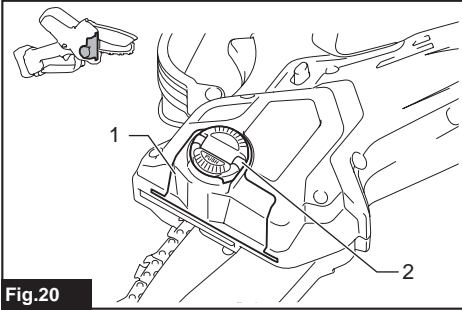
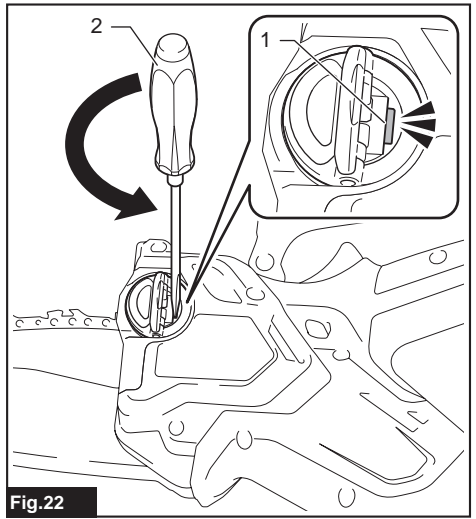
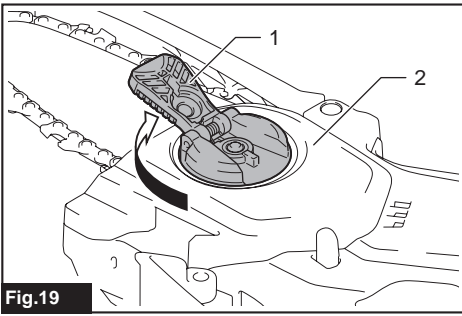

Fig.10





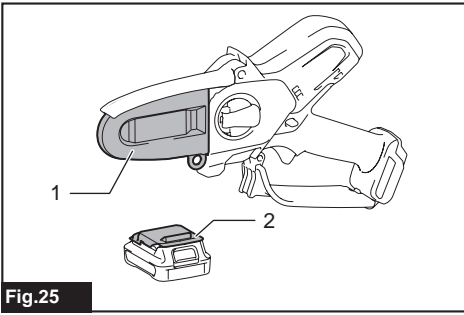

Fig.25

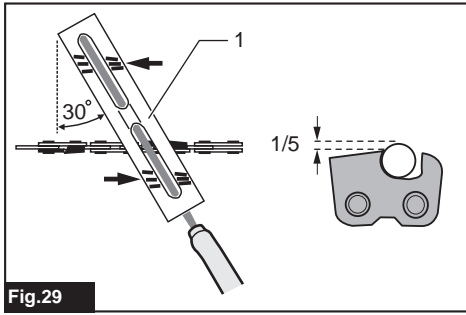

Fig.29

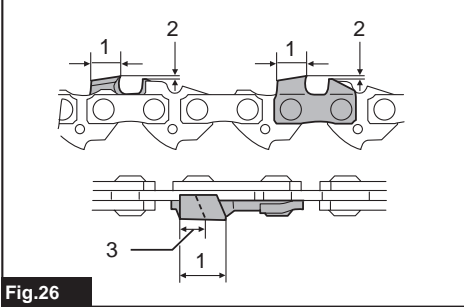

Fig.26

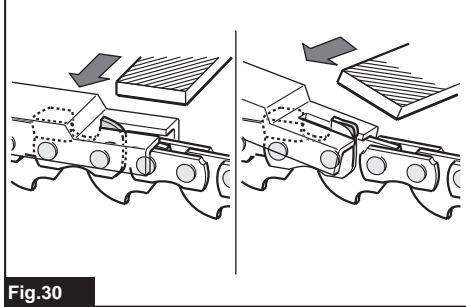

Fig.30

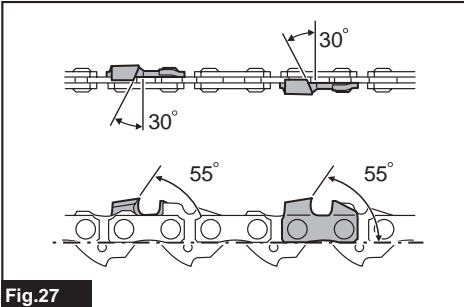

Fig.27

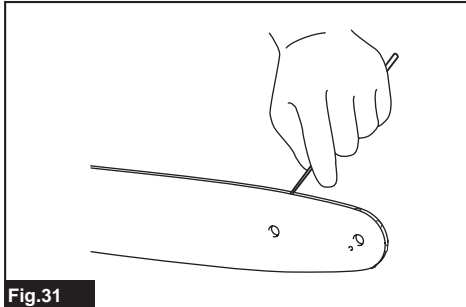

Fig.31

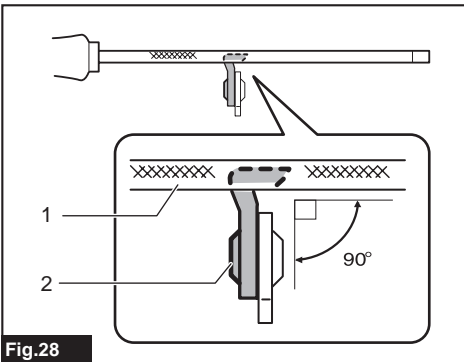

Fig.28

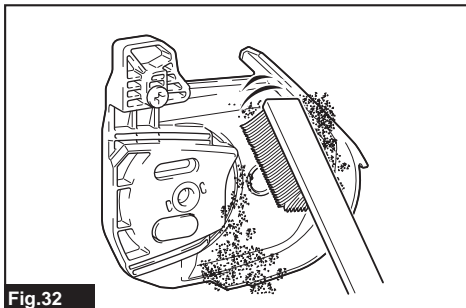
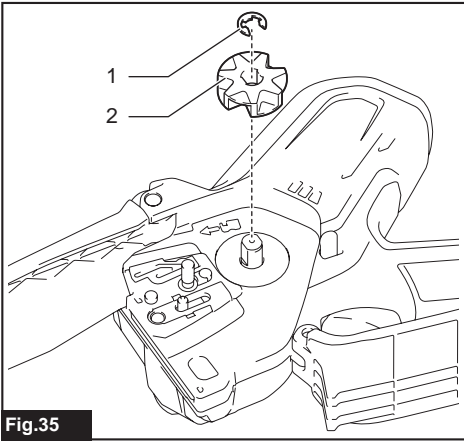
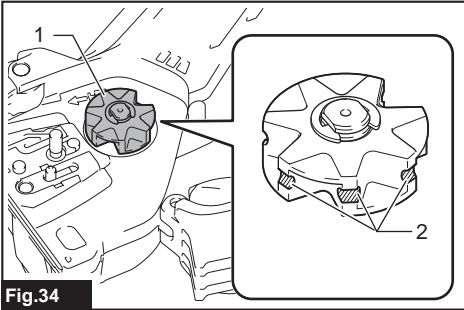
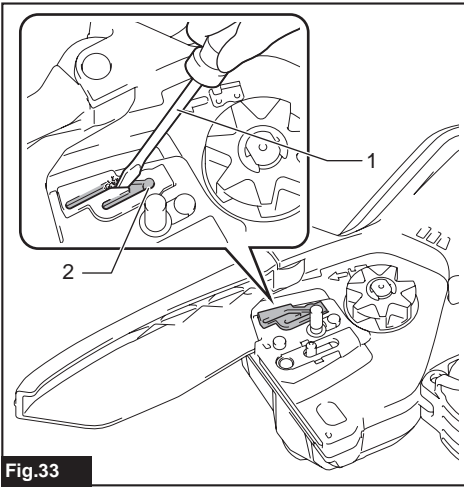

Fig.32



SPECIFICATIONS

Model:		UC100D
Overall length (without guide bar and battery)		350 mm
Rated voltage		D.C. 10.8 V - 12 V max
Net weight	*1	1.0 kg
	*2	1.5 - 1.6 kg
Standard guide bar length		100 mm
Recommended guide bar length		100 mm
Applicable saw chain type (refer to the table below)		80TXL
Sprocket	Number of teeth	7
	Pitch	0.325"
Chain speed		0 - 8.0 m/s (0 - 480 m/min)
Chain oil tank volume		55 cm ³

- Due to our continuing program of research and development, the specifications herein are subject to change without notice.
 - Specifications may differ from country to country.
- *1: Weight, without the saw chain, guide bar, guide bar cover, oil and battery cartridge(s).
 *2: The lightest and heaviest combination of weight, according to EPTA-Procedure 01/2014. The weight may differ depending on the attachment(s), including the battery cartridge(s).

Saw chain, guide bar, and sprocket combination

Saw chain type		80TXL
Number of drive links		26
Guide bar	Guide bar length	100 mm
	Cutting length	111 mm
	Pitch	0.325"
	Gauge	1.1 mm
	Type	Hard nose bar
Sprocket	Number of teeth	7
	Pitch	0.325"

⚠ WARNING: Use appropriate combination of the guide bar and saw chain. Otherwise personal injury may result.

Applicable battery cartridge and charger











Battery cartridge	BL1016 / BL1021B / BL1041B
Charger	DC10SA / DC10SB / DC10WC / DC10WD / DC18RE

- Some of the battery cartridges and chargers listed above may not be available depending on your region of residence.

⚠ WARNING: Only use the battery cartridges and chargers listed above. Use of any other battery cartridges and chargers may cause injury and/or fire.

Symbols

The followings show the symbols which may be used for the equipment. Be sure that you understand their meaning before use.

	Read instruction manual.
	Wear safety glasses and ear protection.
	Always use two hands when operating the tool.
	Beware of kickback and avoid contact with bar tip.
	Do not expose to moisture.
	Maximum permissible cut length
	Direction of chain travel
	Only for EU countries Due to the presence of hazardous components in the equipment, waste electrical and electronic equipment, accumulators and batteries may have a negative impact on the environment and human health. Do not dispose of electrical and electronic appliances or batteries with household waste! In accordance with the European Directive on waste electrical and electronic equipment and on accumulators and batteries and waste accumulators and batteries, as well as their adaptation to national law, waste electrical equipment, batteries and accumulators should be stored separately and delivered to a separate collection point for municipal waste, operating in accordance with the regulations on environmental protection. This is indicated by the symbol of the crossed-out wheeled bin placed on the equipment.
	Guaranteed sound power level according to EU Outdoor Noise Directive.
	Sound power level according to Australia NSW Noise Control Regulation.

Intended use

This tool is intended for cutting branches of trees or bushes by means of a saw-chain.

Noise

The typical A-weighted noise level determined according to EN62841-4-1:

Sound pressure level (L_{pA}) : 76 dB (A)

Sound power level (L_{WA}) : 87 dB (A)

Uncertainty (K) : 3 dB (A)

NOTE: The declared noise emission value(s) has been measured in accordance with a standard test method and may be used for comparing one tool with another.

NOTE: The declared noise emission value(s) may also be used in a preliminary assessment of exposure.

▲WARNING: Wear ear protection.

▲WARNING: The noise emission during actual use of the power tool can differ from the declared value(s) depending on the ways in which the tool is used especially what kind of workpiece is processed.

▲WARNING: Be sure to identify safety measures to protect the operator that are based on an estimation of exposure in the actual conditions of use (taking account of all parts of the operating cycle such as the times when the tool is switched off and when it is running idle in addition to the trigger time).

Vibration

The vibration total value (tri-axial vector sum) determined according to EN62841-4-1:

Work mode: cutting wood

Vibration emission ($a_{h,w}$) : 4.8 m/s²

Uncertainty (K) : 1.5 m/s²

NOTE: The declared vibration total value(s) has been measured in accordance with a standard test method and may be used for comparing one tool with another.

NOTE: The declared vibration total value(s) may also be used in a preliminary assessment of exposure.

▲WARNING: The vibration emission during actual use of the power tool can differ from the declared value(s) depending on the ways in which the tool is used especially what kind of workpiece is processed.

▲WARNING: Be sure to identify safety measures to protect the operator that are based on an estimation of exposure in the actual conditions of use (taking account of all parts of the operating cycle such as the times when the tool is switched off and when it is running idle in addition to the trigger time).

Declarations of Conformity

For European countries only

The Declarations of conformity are included in Annex A to this instruction manual.

SAFETY WARNINGS

General power tool safety warnings

▲WARNING Read all safety warnings, instructions, illustrations and specifications provided with this power tool. Failure to follow all instructions listed below may result in electric shock, fire and/or serious injury.

Save all warnings and instructions for future reference.

The term "power tool" in the warnings refers to your mains-operated (corded) power tool or battery-operated (cordless) power tool.

General pruner saw safety warnings

- Keep all parts of the body away from the saw chain when the pruner saw is operating. Before you start the pruner saw, make sure the saw chain is not contacting anything.** A moment of inattention while operating pruner saws may cause entanglement of your clothing or body with the saw chain.
 - Always hold the pruner saw with one hand on the rear handle and the other hand on the auxiliary handle.**
 - Hold the pruner saw by insulated gripping surfaces only, because the saw chain may contact hidden wiring.** Saw chains contacting a "live" wire may make exposed metal parts of the pruner saw "live" and could give the operator an electric shock.
 - Wear eye protection. Further protective equipment for hearing, head, hands, legs and feet is recommended.** Adequate protective equipment will reduce personal injury from flying debris or accidental contact with the saw chain.
 - Do not operate a pruner saw in a tree, on a ladder, from a rooftop, or any unstable support.** Operation of a pruner saw in this manner could result in serious personal injury.
 - Always keep proper footing and operate the pruner saw only when standing on fixed, secure and level surface.** Slippery or unstable surfaces may cause a loss of balance or control of the pruner saw.
 - When cutting a branch that is under tension, be alert for spring back.** When the tension in the wood fibres is released, the spring loaded branch may strike the operator and/or throw the pruner saw out of control.
 - Use extreme caution when cutting brush and saplings.** The slender material may catch the saw chain and be whipped toward you or pull you off balance.
 - Carry the pruner saw with the pruner saw switched off and away from your body. When transporting or storing the pruner saw, always fit the guide bar cover.** Proper handling of the pruner saw will reduce the likelihood of accidental contact with the moving saw chain.
 - Follow instructions for lubricating, chain tensioning and changing the bar and chain.** Improperly tensioned or lubricated chain may either break or increase the chance for kickback.
 - Cut wood only. Do not use pruner saw for purposes not intended. For example: do not use pruner saw for cutting metal, plastic, masonry or non-wood building materials.** Use of the pruner saw for operations different than intended could result in a hazardous situation.
 - This pruner saw is not intended for tree felling.** Use of the pruner saw for operations different than intended could result in serious injury to the operator or bystanders.
 - Follow all instructions when clearing jammed material, storing or servicing the pruner saw. Make sure the switch is off and the battery pack is removed.**
- Causes and operator prevention of kickback:**

Kickback may occur when the nose or tip of the guide bar touches an object, or when the wood closes in and pinches the saw chain in the cut. Tip contact in some cases may cause a sudden reverse reaction, kicking the guide bar up and back towards the operator.

Pinching the saw chain along the top of the guide bar may push the guide bar rapidly back towards the operator.

Either of these reactions may cause you to lose control of the saw which could result in serious personal injury. Do not rely exclusively upon the safety devices built into your saw. As a pruner saw user, you should take several steps to keep your cutting jobs free from accident or injury.

Kickback is the result of pruner saw misuse and/or incorrect operating procedures or conditions and can be avoided by taking proper precautions as given below:

 - Maintain a firm grip, with thumbs and fingers encircling the pruner saw handles, with both hands on the saw and position your body and arm to allow you to resist kickback forces.** Kickback forces can be controlled by the operator, if proper precautions are taken. Do not let go of the pruner saw.

► Fig.1

- Do not overreach and do not cut above shoulder height.** This helps prevent unintended tip contact and enables better control of the pruner saw in unexpected situations.
 - Only use replacement guide bars and saw chains specified by the manufacturer.** Incorrect replacement guide bars and saw chains may cause chain breakage and/or kickback.
 - Follow the manufacturer's sharpening and maintenance instructions for the saw chain.** Decreasing the depth gauge height can lead to increased kickback.
- Follow all instructions when clearing jammed material, storing or servicing the pruner saw. Make sure the switch is off and the battery pack is removed.**

Additional Safety Instructions

Personal protective equipment

- Clothing must be close-fitting, but must not obstruct mobility.**
- Wear the following protective clothing during work:**
 - A tested safety helmet, if a hazard is presented by falling branches or similar;
 - A face mask or goggles;
 - Suitable ear protection (ear muffs, custom or mouldable ear plugs). Octave brand analysis upon request.
 - Firm leather safety gloves;
 - Long trousers manufactured from strong fabric;
 - Protective dungarees of cut-resistant fabric;

- Safety shoes or boots with non-slip soles, steel toes, and cut-resistant fabric lining;
- A breathing mask, when carrying out work which produces dust (e.g. sawing dry wood).

Operation

1. **Before starting work, check that the tool is in proper working order and that its condition complies with the safety regulations. Check in particular that:**
 - The run-down brake is working properly;
 - The bar and the sprocket cover are fitted correctly;
 - The chain has been sharpened and tensioned in accordance with the regulations.
2. **Do not start the tool with the chain cover being installed on it.** Starting the tool with the chain cover being installed on it may cause the chain cover to be thrown out forward resulting in personal injury and damage to objects around the operator.
3. **Do not stand directly under the branch that is being cut. Pay attention to the falling branches.**
4. **Do not operate the tool in bad weather or if there is a risk of lightning.**
5. **When you use the tool on muddy ground, wet slope, or slippery place, pay attention to your footing.**

Electrical and battery safety

1. **Avoid dangerous environment. Don't use the tool in damp or wet locations or expose it to rain.** Water entering the tool will increase the risk of electric shock.
2. **Do not dispose of the battery(ies) in a fire.** The cell may explode. Check with local codes for possible special disposal instructions.
3. **Do not open or mutilate the battery(ies).** Released electrolyte is corrosive and may cause damage to the eyes or skin. It may be toxic if swallowed.
4. **Do not charge battery in rain, or in wet locations.**
5. **Do not charge the battery outdoors.**
6. **Do not handle charger, including charger plug, and charger terminals with wet hands.**
7. **Do not replace the battery with wet hands.**
8. **Do not leave the battery in the rain, nor charge, use, or store the battery in a damp or wet place.**
9. **Do not wet the terminal of battery with liquid such as water, or submerge the battery.** If the terminal gets wet or liquid enters inside of battery, the battery may be short circuited and there is a risk of overheat, fire, or explosion.
10. **After removing the battery from the machine or charger, be sure to attach the battery cover to the battery and store it in a dry place.**
11. **If the battery cartridge gets wet, drain the water inside and then wipe it with a dry cloth. Dry the battery cartridge completely in a dry place before use.**

⚠ WARNING: DO NOT let comfort or familiarity with product (gained from repeated use) replace strict adherence to safety rules for the subject product. MISUSE or failure to follow the safety rules stated in this instruction manual may cause serious personal injury.

Important safety instructions for battery cartridge

1. **Before using battery cartridge, read all instructions and cautionary markings on (1) battery charger, (2) battery, and (3) product using battery.**
2. **Do not disassemble or tamper with the battery cartridge.** It may result in a fire, excessive heat, or explosion.
3. **If operating time has become excessively shorter, stop operating immediately. It may result in a risk of overheating, possible burns and even an explosion.**
4. **If electrolyte gets into your eyes, rinse them out with clear water and seek medical attention right away. It may result in loss of your eyesight.**
5. **Do not short the battery cartridge:**
 - (1) **Do not touch the terminals with any conductive material.**
 - (2) **Avoid storing battery cartridge in a container with other metal objects such as nails, coins, etc.**
 - (3) **Do not expose battery cartridge to water or rain.**

A battery short can cause a large current flow, overheating, possible burns and even a breakdown.
6. **Do not store and use the tool and battery cartridge in locations where the temperature may reach or exceed 50 °C (122 °F).**
7. **Do not incinerate the battery cartridge even if it is severely damaged or is completely worn out. The battery cartridge can explode in a fire.**
8. **Do not nail, cut, crush, throw, drop the battery cartridge, or hit against a hard object to the battery cartridge.** Such conduct may result in a fire, excessive heat, or explosion.
9. **Do not use a damaged battery.**
10. **The contained lithium-ion batteries are subject to the Dangerous Goods Legislation requirements.**

For commercial transports e.g. by third parties, forwarding agents, special requirement on packaging and labeling must be observed.

For preparation of the item being shipped, consulting an expert for hazardous material is required. Please also observe possibly more detailed national regulations.

Tape or mask off open contacts and pack up the battery in such a manner that it cannot move around in the packaging.
11. **When disposing the battery cartridge, remove it from the tool and dispose of it in a safe place. Follow your local regulations relating to disposal of battery.**

SAVE THESE INSTRUCTIONS.

12. **Use the batteries only with the products specified by Makita.** Installing the batteries to non-compliant products may result in a fire, excessive heat, explosion, or leak of electrolyte.
13. **If the tool is not used for a long period of time, the battery must be removed from the tool.**
14. **During and after use, the battery cartridge may take on heat which can cause burns or low temperature burns.** Pay attention to the handling of hot battery cartridges.
15. **Do not touch the terminal of the tool immediately after use as it may get hot enough to cause burns.**
16. **Do not allow chips, dust, or soil stuck into the terminals, holes, and grooves of the battery cartridge.** It may cause heating, catching fire, burst and malfunction of the tool or battery cartridge, resulting in burns or personal injury.
17. **Unless the tool supports the use near high-voltage electrical power lines, do not use the battery cartridge near high-voltage electrical power lines.** It may result in a malfunction or breakdown of the tool or battery cartridge.
18. **Keep the battery away from children.**

SAVE THESE INSTRUCTIONS.

⚠ CAUTION: Only use genuine Makita batteries. Use of non-genuine Makita batteries, or batteries that have been altered, may result in the battery bursting causing fires, personal injury and damage. It will also void the Makita warranty for the Makita tool and charger.

Tips for maintaining maximum battery life

1. **Charge the battery cartridge before completely discharged. Always stop tool operation and charge the battery cartridge when you notice less tool power.**
2. **Never recharge a fully charged battery cartridge. Overcharging shortens the battery service life.**
3. **Charge the battery cartridge with room temperature at 10 °C - 40 °C (50 °F - 104 °F). Let a hot battery cartridge cool down before charging it.**
4. **When not using the battery cartridge, remove it from the tool or the charger.**

PARTS DESCRIPTION

► Fig.2

1	Auxiliary handle	2	Safety cover	3	Saw chain
4	Guide bar	5	Oil tank cap	6	Guide bar cover
7	Sprocket cover	8	Lock-off lever	9	Rear handle
10	Switch trigger	11	Lever	12	Battery cartridge

FUNCTIONAL DESCRIPTION

⚠ CAUTION: Always be sure that the tool is switched off and the battery cartridge is removed before adjusting or checking function on the tool.

Installing or removing battery cartridge

⚠ CAUTION: Always switch off the tool before installing or removing of the battery cartridge.

⚠ CAUTION: Hold the tool and the battery cartridge firmly when installing or removing battery cartridge. Failure to hold the tool and the battery cartridge firmly may cause them to slip off your hands and result in damage to the tool and battery cartridge and a personal injury.

► Fig.3: 1. Red indicator 2. Button 3. Battery cartridge

To remove the battery cartridge, slide it from the tool while sliding the button on the front of the cartridge.

To install the battery cartridge, align the tongue on the battery cartridge with the groove in the housing and slip it into place. Insert it all the way until it locks in place with a little click. If you can see the red indicator as shown in the figure, it is not locked completely.

⚠ CAUTION: Always install the battery cartridge fully until the red indicator cannot be seen. If not, it may accidentally fall out of the tool, causing injury to you or someone around you.









⚠ CAUTION: Do not install the battery cartridge forcibly. If the cartridge does not slide in easily, it is not being inserted correctly.

Indicating the remaining battery capacity

Only for battery cartridges with the indicator

► Fig.4: 1. Indicator lamps 2. Check button

Press the check button on the battery cartridge to indicate the remaining battery capacity. The indicator lamps light up for a few seconds.

Indicator lamps		Remaining capacity
Lighted	Off	
		75% to 100%
		50% to 75%
		25% to 50%
		0% to 25%

NOTE: Depending on the conditions of use and the ambient temperature, the indication may differ slightly from the actual capacity.

Tool / battery protection system

The tool is equipped with a tool/battery protection system. This system automatically cuts off power to the motor to extend tool and battery life. The tool will automatically stop during operation if the tool or battery is placed under one of the following conditions:

Overloaded:

The tool is operated in a manner that causes it to draw an abnormally high current. In this situation, turn the tool off and stop the application that caused the tool to become overloaded. Then turn the tool on to restart. If the tool does not start, the battery is overheated. In this situation, let the battery cool before turning the tool on again.

Low battery voltage:

The remaining battery capacity is too low and the tool will not operate. If you turn the tool on, the motor runs again but stops soon. In this situation, remove and recharge the battery.

Switch action

⚠ WARNING: For your safety, this tool is equipped with lock-off lever which prevents the tool from unintended starting. NEVER use the tool if it runs when you simply pull the switch trigger without pressing the lock-off lever. Return the tool to our authorized service center for proper repairs BEFORE further usage.

⚠ WARNING: NEVER tape down or defeat purpose and function of lock-off lever.

⚠ CAUTION: Before installing the battery cartridge into the tool, always check to see that the switch trigger actuates properly and returns to the "OFF" position when released.

NOTICE: Do not pull the switch trigger hard without pressing the lock-off lever. This can cause switch breakage.

To prevent the switch trigger from being accidentally pulled, a lock-off lever is provided. To start the tool, depress the lock-off lever and pull the switch trigger. Release the switch trigger to stop.

► Fig.5: 1. Switch trigger 2. Lock-off lever

Checking the run-down brake

⚠ CAUTION: If the saw chain does not stop within a few seconds in this test, stop using the tool and consult our authorized service center.

Run the tool, and then release the switch trigger completely. The saw chain must come to a standstill within a few seconds.

ASSEMBLY

⚠ CAUTION: Always be sure that the tool is switched off and the battery cartridge is removed before carrying out any work on the tool.

⚠ CAUTION: Do not touch the saw chain with bare hands. Always wear gloves when handling the saw chain.

Removing or installing saw chain

⚠ CAUTION: The saw chain and the guide bar are still hot just after the operation. Let them cool down enough before carrying out any work on the tool.

⚠ CAUTION: Carry out the procedure of installing or removing saw chain in a clean place free from sawdust and the like.

Removing the saw chain

To remove the saw chain, perform the following steps:

1. Pull the lever up.

► Fig.6: 1. Lever

2. Turn the lever counterclockwise until the sprocket cover comes off.

► Fig.7: 1. Sprocket cover 2. Lever

3. Remove the sprocket cover then remove the saw chain and guide bar from the tool body.

Installing the saw chain

To install the saw chain, perform the following steps:

1. Pull the lever up.

► Fig.8: 1. Lever

2. Turn the lever counterclockwise until the sprocket cover comes off.

► Fig.9: 1. Lever 2. Sprocket cover

3. Remove the sprocket cover.

4. Align the hole on the guide bar with the pin on the tool body, and then place the guide bar as shown in the figure.

► **Fig.10:** 1. Guide bar 2. Hole 3. Pin

5. Slide the guide bar toward the sprocket to lock the pin.

► **Fig.11:** 1. Guide bar 2. Pin

6. Remove the guide bar from the tool body.

7. Check the direction of the saw chain. Match the direction of the saw chain with that of the mark on the tool body.

► **Fig.12:** 1. Mark on tool body

8. Fit one end of the saw chain on the top of the guide bar.

9. Fit the other end of the saw chain around the sprocket, then attach the guide bar to the tool body so that the hole on the guide bar is aligned with the pin on the body.

► **Fig.13:** 1. Sprocket

Press the guide bar against the tool body to release the pin. The saw chain tension is automatically adjusted.

► **Fig.14:** 1. Saw chain 2. Pin 3. Sprocket

10. Place the sprocket cover so that the bolt and pin on the tool body meet their counterparts on the sprocket cover.

► **Fig.15:** 1. Sprocket cover 2. Bolt 3. Pin

11. Turn the lever clockwise until the sprocket cover is secured then return it to the original position.

► **Fig.16:** 1. Lever 2. Sprocket cover

Make sure that the saw chain does not loose and the saw chain can be moved smoothly back and forth. If necessary, adjust the tension of the saw chain by referring to the section for adjusting saw chain tension.

Adjusting saw chain tension

CAUTION: A chain which is too loose can jump off the bar and it may cause an injury or accident.

The saw chain may become loose after many hours of use. From time to time check the saw chain tension before use.

If the saw chain is loose, adjust the saw chain tension.

1. Pull the lever up.

► **Fig.17:** 1. Lever

2. Turn the lever counterclockwise a little to loosen the sprocket cover lightly. The chain tension is adjusted automatically.

► **Fig.18:** 1. Sprocket cover 2. Lever

3. Turn the lever clockwise until the sprocket cover is secured then return it to the original position.

► **Fig.19:** 1. Lever 2. Sprocket cover

OPERATION

Lubrication

CAUTION: Do not operate the tool when the tank is empty. Replenish the oil in due time before the tank is empty.

CAUTION: Prevent the oil from coming into contact with the skin and eyes. Contact with the eyes causes irritation. In the event of eye contact, flush the affected eye immediately with clear water, then consult a doctor at once.

CAUTION: Never use waste oil. Waste oil contains carcinogenic substances. The contaminants in waste oil cause accelerated wear of the oil pump, the bar and the chain. Waste oil is harmful to the environment.

NOTICE: When the tool is used for the first time, it may take up to two minutes for the saw chain oil to begin its lubricating effect upon the saw mechanism. Run the saw without load until it does so.

NOTICE: When filling the chain oil for the first time, or refilling the tank after it has been completely emptied, add oil up to the bottom edge of the filler neck. The oil delivery may otherwise be impaired.

NOTICE: Use the saw chain oil exclusively for Makita tools or equivalent oil available in the market.

NOTICE: Never use oil including dust and particles or volatile oil.

NOTICE: When pruning trees, use botanical oil. Mineral oil may harm trees.

NOTICE: Before the cutting operation, make sure that the provided oil tank cap is screwed in place.

Saw chain is automatically lubricated when the tool is in operation. Check the amount of remaining oil in the oil tank periodically through the oil inspection window.

► **Fig.20:** 1. Oil inspection window 2. Oil tank cap

To fill the oil, perform the following steps:

1. Clean the area around the oil tank cap thoroughly to prevent any dirt from entering the oil tank.

2. Lay the tool on its side.

3. Push the button on the oil tank cap so that the button on the other side stands up, and then remove the oil tank cap by turning it.

► **Fig.21:** 1. Oil tank cap 2. Tighten 3. Loosen

4. Fill the oil tank with the oil. The proper amount of oil is 55 ml.

5. Screw the oil tank cap firmly back in place.

6. Wipe away any spilt chain oil carefully.

NOTE: If it is difficult to remove the oil tank cap, insert the tip of slotted screwdriver into the slot of the oil tank cap, and then remove the oil tank cap by turning it counterclockwise.

► **Fig.22:** 1. Slot 2. Slotted screwdriver

After refilling, hold the tool away from the material to be cut. Start it and wait until lubrication on saw chain is adequate.

► **Fig.23**

Working with the tool

⚠ CAUTION: Keep all parts of the body away from the saw chain when the tool is operating.

⚠ CAUTION: Hold the tool firmly with both hands when the tool is operating.

⚠ CAUTION: Do not overreach. Keep proper footing and balance at all times.

NOTICE: Never toss or drop the tool.

NOTICE: Do not cover the vents of the tool.

Before starting the tool, bring the root of guide bar and the support part of tool body in contact with the branch to be cut as shown in the figure. While contacting the branch with the tool and guide bar, start the tool and saw the branch by moving the tool down along the branch.

► Fig.24

⚠ CAUTION: Before the cutting operation, make sure that the branch to be cut is in contact with the root of guide bar and the support part of tool body. Otherwise, the tool may be pulled toward the tip of guide bar and the guide bar may wobble, and may result in an injury.

Carrying tool

Before carrying the tool, always remove the battery cartridge from the tool. Then attach the guide bar cover. Also cover the battery cartridge with the battery cover.

► Fig.25: 1. Guide bar cover 2. Battery cover

MAINTENANCE

⚠ CAUTION: Always be sure that the tool is switched off and the battery cartridge is removed before attempting to perform inspection or maintenance.

⚠ CAUTION: Always wear gloves when performing any inspection or maintenance.

NOTICE: Never use gasoline, benzine, thinner, alcohol or the like. Discoloration, deformation or cracks may result.

To maintain product SAFETY and RELIABILITY, repairs, any other maintenance or adjustment should be performed by Makita Authorized or Factory Service Centers, always using Makita replacement parts.

Sharpening the saw chain

Sharpen the saw chain when:

- Mealy sawdust is produced when damp wood is cut;
- The chain penetrates the wood with difficulty, even when heavy pressure is applied;
- The cutting edge is obviously damaged;
- The saw pulls to the left or right in the wood. (caused by uneven sharpening of the saw chain or damage to one side only)

Sharpen the saw chain frequently but a little each time. Two or three strokes with a file are usually sufficient for routine resharpening. When the saw chain has been resharpened several times, have it sharpened in our authorized service center.

Sharpening criteria:

⚠ WARNING: An excessive distance between the cutting edge and depth gauge increases the risk of kickback.

► Fig.26: 1. Cutter length 2. Distance between cutting edge and depth gauge 3. Minimum cutter length (3 mm)

- All cutter length must be equal. Different cutter lengths prevent the saw chain from running smoothly and may cause the saw chain to break.
- Do not sharpen the chain when the cutter length has reached 3 mm or shorter. The chain must be replaced with new one.
- The chip thickness is determined by the distance between the depth gauge (round nose) and the cutting edge.
- The best cutting results are obtained with following distance between cutting edge and depth gauge.
 - Chain blade 80TXL : 0.65 mm

► Fig.27

- The sharpening angle of 30° must be the same on all cutters. Different cutter angles cause the chain to run roughly and unevenly, accelerate wear, and lead to chain breaks.
- Use a suitable round file so that the proper sharpening angle is kept against the teeth.
 - Chain blade 80TXL : 55°

File and file guiding

- Use a special round file (optional accessory) for saw chains to sharpen the chain. Normal round files are not suitable.
- Diameter of the round file for each saw chain is as follows:
 - Chain blade 80TXL : 4.0 mm
- The file should only engage the cutter on the forward stroke. Lift the file off the cutter on the return stroke.
- Sharpen the shortest cutter first. Then the length of this shortest cutter becomes the standard for all other cutters on the saw chain.
- Guide the file as shown in the figure.

► Fig.28: 1. File 2. Saw chain

- The file can be guided more easily if a file holder (optional accessory) is employed. The file holder has markings for the correct sharpening angle of 30° (align the markings parallel to the saw chain) and limits the depth of penetration (to 4/5 of the file diameter).

► Fig.29: 1. File holder

- After sharpening the chain, check the height of the depth gauge using the chain gauge tool (optional accessory).

► Fig.30

- Remove any projecting material, however small, with a special flat file (optional accessory).
- Round off the front of the depth gauge again.

Cleaning the guide bar

Chips and sawdust will build up in the guide bar groove. They may clog the bar groove and impair the oil flow. Clean out the chips and sawdust every time when you sharpen or replace the saw chain.

► Fig.31

Cleaning the sprocket cover

Chips and saw dust will accumulate inside of the sprocket cover. Remove the sprocket cover and saw chain from the tool then clean the chips and saw dust.

► Fig.32

Cleaning the oil discharge hole

Small dust or particles may be built up in the oil discharge hole during operation. These dust or particles may impair the oil to flow and cause an insufficient lubrication on the whole saw chain. When a poor chain oil delivery occurs at the top of guide bar, clean the oil discharge hole as follows.

1. Remove the sprocket cover and saw chain from the tool.
2. Remove the small dust or particles using a slotted screwdriver or the like.

► Fig.33: 1. Slotted screwdriver 2. Oil discharge hole

3. Insert the battery cartridge into the tool. Pull the switch trigger to flow built-up dust or particles off the oil discharge hole by discharging chain oil.

4. Remove the battery cartridge from the tool. Reinstall the sprocket cover and saw chain and guide bar on the tool.

Replacing the sprocket

CAUTION: A worn sprocket will damage a new saw chain. Have the sprocket replaced in this case.

Before fitting a new saw chain, check the condition of the sprocket.

► Fig.34: 1. Sprocket 2. Areas to be worn out

Always fit a new locking ring when replacing the sprocket.

► Fig.35: 1. Locking ring 2. Sprocket

NOTICE: Make sure that the sprocket is installed as shown in the figure.

Storing the tool

1. Clean the tool before storing. Remove any chips and sawdust from the tool after removing the sprocket cover.
2. After cleaning the tool, run it under no load to lubricate the saw chain and guide bar.
3. Cover the guide bar with the guide bar cover.
4. Empty the oil tank.

Instructions for periodic maintenance

To ensure long life, prevent damage and ensure the full functioning of the safety features, the following maintenance must be performed regularly. Warranty claims can be recognized only if this work is performed regularly and properly. Failure to perform the prescribed maintenance work can lead to accidents! The user of the tool must not perform maintenance work which is not described in the instruction manual. All such work must be carried out by our authorized service center.

Check item / Operating time		Before operation	Everyday	Every week	Every 3 month	Annually	Before storage
Whole tool	Inspection.	✓	-	-	-	-	-
	Cleaning.	-	✓	-	-	-	-
	Check at authorized service center.	-	-	-	-	✓	✓
Saw chain	Inspection.	✓	-	-	-	-	-
	Sharpening if necessary.	-	-	-	-	-	✓
Guide bar	Inspection.	✓	✓	-	-	-	-
	Remove from the tool.	-	-	-	-	-	✓
Chain lubrication	Check the oil feed rate.	✓	-	-	-	-	-
Switch trigger	Inspection.	✓	-	-	-	-	-
Lock-off lever	Inspection.	✓	-	-	-	-	-
Oil tank cap	Check tightness.	✓	-	-	-	-	-
Screws and nuts	Inspection.	-	-	✓	-	-	-

TROUBLESHOOTING

Before asking for repairs, conduct your own inspection first. If you find a problem that is not explained in the manual, do not attempt to dismantle the tool. Instead, ask Makita Authorized Service Centers, always using Makita replacement parts for repairs.

Malfunction status	Cause	Action
The tool does not start.	Battery cartridge is not installed.	Install a charged battery cartridge.
	Battery problem (low voltage).	Recharge the battery cartridge. If recharging is not effective, replace the battery cartridge.
The motor stops running after a little use.	Battery's charge level is low.	Recharge the battery cartridge. If recharging is not effective, replace the battery cartridge.
No oil on the chain.	Oil tank is empty.	Fill the oil tank.
	Oil guide groove is dirty.	Clean the groove.
The tool does not reach maximum RPM.	Battery cartridge is installed improperly.	Install the battery cartridge as described in this manual.
	Battery power is dropping.	Recharge the battery cartridge. If recharging is not effective, replace the battery cartridge.
	The drive system does not work correctly.	Ask the authorized service center in your region for repair.
Abnormal vibration: Stop the tool immediately!	Loose guide bar or saw chain.	Adjust the guide bar and saw chain tension.
	Tool malfunction.	Ask the authorized service center in your region for repair.
The saw chain cannot be installed.	The combination of saw chain and sprocket is not correct.	Use the correct combination of saw chain and sprocket by referring to the section for specifications.

OPTIONAL ACCESSORIES

⚠ CAUTION: These accessories or attachments are recommended for use with your Makita tool specified in this manual. The use of any other accessories or attachments might present a risk of injury to persons. Only use accessory or attachment for its stated purpose.

If you need any assistance for more details regarding these accessories, ask your local Makita Service Center.

- Saw chain
- Guide bar
- Guide bar cover
- File
- Tool bag
- Makita genuine battery and charger

NOTE: Some items in the list may be included in the tool package as standard accessories. They may differ from country to country.

TEHNIČNI PODATKI

Model:		UC100D
Celotna dolžina (brez meča in baterije)		350 mm
Nazivna napetost		D.C. 10,8 V – 12 V
Neto teža	*1	1,0 kg
	*2	1,5 – 1,6 kg
Dolžina standardnega meča		100 mm
Priporočena dolžina meča		100 mm
Vrsta uporabljene verige žage (glejte spodnjo razpredelnico)		80TXL
Verižnik	Število zobcev	7
	Korak	0,325"
Hitrost verige		0 - 8,0 m/s (0 - 480 m/min)
Prostornina rezervoarja za verižno olje		55 cm ³

• Ker nenehno opravljamo raziskave in razvijamo svoje izdelke, se lahko tehnični podatki v tem dokumentu spremenijo brez obvestila.

• Tehnični podatki se lahko razlikujejo od države do države.

*1: Teža brez verige žage, meča, pokrova meča, olja in akumulatorskih baterij.

*2: Kombinacija najmanjše in največje teže v skladu s postopkom EPTA 01/2014. Teža se lahko razlikuje glede na priključke, vključno z akumulatorsko baterijo.

Kombinacija verige žage, meča in verižnika

Vrsta verige žage		80TXL
Število gonilnih členov		26
Meč	Dolžina meča	100 mm
	Dolžina rezanja	111 mm
	Korak	0,325"
	Debelina	1,1 mm
	Vrsta	Meč s trdim nastavkom
Verižnik	Število zobcev	7
	Korak	0,325"

⚠ OPOZORILO: Uporabite ustrezno kombinacijo meča in verige. V nasprotnem primeru lahko pride do telesnih poškodb.

Uporabna akumulatorska baterija in polnilnik











Baterijski vložek	BL1016 / BL1021B / BL1041B
Polnilnik	DC10SA / DC10SB / DC10WC / DC10WD / DC18RE

• Nekatere zgoraj navedene akumulatorske baterije in polnilniki morda v vaši državi prebivališča niso na voljo.

⚠ OPOZORILO: Uporabljajte le zgoraj navedene akumulatorske baterije in polnilnike. Uporaba drugih akumulatorskih baterij in polnilnikov lahko povzroči telesne poškodbe in/ali požar.

Simboli

Naslednji simboli se lahko uporabljajo v povezavi s strojem. Pred uporabo izdelka se obvezno seznanite z njihovim pomenom.

	Preberite navodila za uporabo.
	Uporabljajte zaščitna očala in zaščito za ušesa.
	Orodje med uporabo vedno držite z obema rokama.
	Pazite na povratni udarec in se izogibajte stiku s konico meča.
	Ne izpostavljajte vlagi.
	Največja dovoljena dolžina rezanja
	Smer premika verige
	Samo za države EU Zaradi prisotnosti nevarnih komponent v opremi imajo lahko uporabljena električna in elektronska oprema, akumulatorji in baterije negativen vpliv na okolje in zdravje ljudi. Električnih in elektronskih naprav ali baterij ne odlagajte med gospodinjne odpadke! Skladno z evropsko Direktivo o odpadnih električnih in elektronskih opremi, o akumulatorjih in baterijah ter njeno uporabo v državnih zakonih morate prečrtanega smetnjaka s kolesi, ki je natisnjen na opremi.
	Zajamčena raven zvočne moči v skladu z direktivo EU o hrupu na prostem.
	Raven zvočne moči v skladu z avstralskim predpisom o nadzoru hrupa NSW

Predvidena uporaba

To orodje je namenjeno za rezanje vej dreves ali grmovja z verigo žage.

Hrup

Običajna A-ovrednotena raven hrupa v skladu z EN62841-4-1:

Raven zvočnega tlaka (L_{pA}): 76 dB (A)

Raven zvočne moči (L_{WA}): 87 dB (A)

Odstopanje (K): 3 dB (A)

OPOMBA: Navedene vrednosti oddajanja hrupa so bile izmerjene v skladu s standardnimi metodami testiranja in se lahko uporabljajo za primerjavo orodij.

OPOMBA: Navedene vrednosti oddajanja hrupa se lahko uporabljajo tudi pri predhodni oceni izpostavljenosti.

⚠ OPOZORILO: Uporabljajte zaščito za sluh.

⚠ OPOZORILO: Oddajanje hrupa med dejansko uporabo električnega orodja se lahko razlikuje od navedenih vrednosti, odvisno od načina uporabe orodja in predvsem vrste obdelovanca.

⚠ OPOZORILO: Upravljevec mora za lastno zaščito poznati varnostne ukrepe, ki temeljijo na oceni izpostavljenosti v dejanskih pogojih uporabe (poleg časa proženja je treba upoštevati celoten delovni cikel, vključno s časom, ko je orodje izklopljeno, in časom, ko deluje v prostem teku).

Vibracije

Skupne vrednosti vibracij (vektorska vsota treh osi) v skladu z EN62841-4-1:

Delovni način: rezanje lesa

Emisije vibracij ($a_{h,w}$): 4,8 m/s²

Odstopanje (K): 1,5 m/s²

OPOMBA: Navedene skupne vrednosti oddajanja vibracij so bile izmerjene v skladu s standardnimi metodami testiranja in se lahko uporabljajo za primerjavo orodij.

OPOMBA: Navedene skupne vrednosti oddajanja vibracij se lahko uporabljajo tudi pri predhodni oceni izpostavljenosti.

⚠ OPOZORILO: Oddajanje vibracij med dejansko uporabo električnega orodja se lahko razlikuje od navedenih vrednosti, odvisno od načina uporabe orodja in predvsem vrste obdelovanca.

⚠ OPOZORILO: Upravljevec mora za lastno zaščito poznati varnostne ukrepe, ki temeljijo na oceni izpostavljenosti v dejanskih pogojih uporabe (poleg časa proženja je treba upoštevati celoten delovni cikel, vključno s časom, ko je orodje izklopljeno, in časom, ko deluje v prostem teku).

Izjave o skladnosti

Samo za evropske države

Izjave o skladnosti so vključene v dodatku A teh navodil za uporabo.

VARNOSTNA OPOZORILO

Splošna varnostna opozorila za električno orodje

⚠ OPOZORILO Preberite vsa varnostna opozorila ter navodila s slikami in tehničnimi podatki, ki so priloženi temu električnemu orodju. Ob neupoštevanju spodaj navedenih navodil obstaja nevarnost električnega udara, požara in/ali hudih telesnih poškodb.

Shranite vsa opozorila in navodila za poznejšo uporabo.

Izraz „električno orodje“ v opozorilih se nanaša na vaše električno orodje (s kablom) ali baterijsko električno orodje (brez kabla).

Splošna varnostna opozorila za uporabo žage za obrezovanje

- Med delovanjem žage za obrezovanje ne približujte delov telesa verigi žage. Preden zaženete žago za obrezovanje, se prepričajte, da se veriga žage ničesar ne dotika.** V trenutku nepazljivosti pri delu z žagami za obrezovanje se lahko z verigo žage zapletejo oblačila ali deli telesa.
- Žago za obrezovanje vedno držite z eno roko za zadnji ročaj in z drugo za pomožni ročaj.**
- Žago za obrezovanje držite samo za izolirane držalne površine, saj lahko veriga žage prereže skrito električno napeljavo.** Če veriga žage pride v stik z vodniki pod napetostjo, so pod napetostjo tudi vsi neizolirani kovinski deli žage za obrezovanje, zaradi česar lahko upravljavec utrpi električni udar.
- Uporabljajte zaščito za oči. Priporočena je dodatna zaščita za sluh, glavo, roke, noge in stopala.** Zadostna zaščitna opreme bo zmanjšala telesne poškodbe zaradi letečih ostankov ali nenamernega stika z verigo žage.
- Žage za obrezovanje ne uporabljajte na drevesu, lestvi, strehi ali kateri koli drugi nestabilni opori.** Takšna uporaba žage za obrezovanje lahko privede do hudih telesnih poškodb.
- Vedno uporabljajte ustrezno podlago in uporabljajte žago za obrezovanje samo, kadar stojite na trdni, varni ter ravni površini.** Drseča ali nestabilna površina lahko povzroči izgubo ravnotežja ali nadzora nad žago za obrezovanje.
- Kadar režete napeto vejo, bodite pozorni, saj lahko ta odskoči.** Ko se napetost lesnih vlaken sprosti, lahko veja, ki odskoči, udari upravljavca in/ali povzroči nenadzorovano premikanje žage za obrezovanje.
- Bodite izjemno previdni pri rezanju mladik in sadik.** Vitek material lahko ujame verigo žage in jo vrže proti vam ali povzroči izgubo ravnotežja.
- Žago za obrezovanje prenašajte tako, da jo izklopljeno držite za sprednji ročaj in obrnjeno stran od telesa. Ko žago za obrezovanje prenašate ali shranjujete, vedno namestite pokrivalo meča.** Ustrezno ravnanje z žago za obrezovanje bo zmanjšalo verjetnost nenamernega stika s premikajočo se verigo žage.
- Upoštevajte navodila glede mazanja, napetosti verige in menjave meča in verige.** Nepravilno napeta ali namazana veriga se lahko strga ali poveča možnost povratnega udarca.
- Režite samo les. Žage za obrezovanje ne uporabljajte za namene, za katere ni predvidena. Žage za obrezovanje ne uporabljajte na primer za rezanje kovine, plastike, zidov ali gradbenih elementov, ki niso iz lesa.** Uporaba žage za obrezovanje, ki ni skladna s predvideno uporabo, je nevarna.
- Žaga za obrezovanje ni namenjena za podiranje dreves.** Uporaba žage za obrezovanje, ki ni skladna s predvideno uporabo, lahko privede do hudih telesnih poškodb upravljavca ali oseb v bližini.
- Pri odstranjevanju zagozdenega materiala, shranjevanju ali servisiranju žage za obrezovanje upoštevajte vsa navodila. Prepričajte se, da je stikalo izključeno in da je akumulatorska baterija odstranjena.**
- Vzroki povratnega udarca in kako ga upravljavec prepreči:**

Povratni udarec se lahko pojavi, če se konica meča dotakne kakšnega predmeta ali ko se les zapre in uklešči verigo v reži.

Stik konice lahko v nekaterih primerih povzroči nenadno obratno reakcijo, ki vrže meč nazgor in nazaj proti upravljavcu.

Zagozditev verige žage na vrhu meča lahko hitro potisne meč nazaj proti upravljavcu.

Pri kateri koli od teh reakcij lahko upravljavec izgubi nadzor nad žago in se hudo poškoduje. Ne zanašajte se izključno na zaščitne naprave, vgrajene v žago. Kot uporabnik žage za obrezovanje morate z več ukrepi poskrbeti, da preprečite nesreče ali poškodbe med delom.

Povratni udarec je posledica nepravilnega ravnanja z žago za obrezovanje in/ali neugodnih okoliščin. Preprečite ga lahko z upoštevanjem spodaj navedenih opozoril:

 - Trdno držite žago tako, da s sklenjenimi palcema in ostalimi prsti držite ročaja, imate obe roki na žagi za obrezovanje in namestite telo ter roki tako, da boste lahko prestregli sile povratnega udarca.** Sile povratnega udarca lahko upravljavec nadzoruje s pravičnimi previdnostnimi ukrepi. Ne izpustite žage za obrezovanje.

► SI.1

- Ne segajte previsoko in ne režite nad višino ramen.** S tem boste preprečili nenameren stik konice in omogočili boljši nadzor nad žago za obrezovanje v nepredvidenih situacijah.
- Uporabljajte samo nadomestne meče in verige žage, ki jih je določil proizvajalec.** Napačni nadomestni meči in verige žage lahko povzročijo strganje verige in/ali povratni udarec.
- Upoštevajte navodila proizvajalca za brušenje in vzdrževanje verige žage.** Zmanjšanje višine merilnika globine lahko povzroči povečano možnost povratnega udarca.

- Pri odstranjevanju zagozdenega materiala, shranjevanju ali servisiranju žage za obrezovanje upoštevajte vsa navodila. Prepričajte se, da je stikalo izključeno in da je akumulatorska baterija odstranjena.**

Dodatna varnostna navodila

Osebna zaščitna oprema

1. Obleka se mora tesno prilegati, vendar ne sme ovirati gibljivosti.
2. Med delom nosite naslednja zaščitna oblačila:
 - Atestirano zaščitno čelado, če obstaja nevarnost padajočih vej ali podobna;
 - Obrazno masko ali očala;
 - Ustrezno zaščito sluha (čepki za ušesa, običajni ali uliti ušesni čepki). Analiza znamke Octave na zahtevo.
 - Zaščitne rokavice iz trdega usnja;
 - Dolge hlače iz močne tkanine;
 - Zaščitne delovne hlače iz tkanine, odporne na reze;
 - Zaščitne čevlje ali škornje z nedersečimi podplati, jeklenim prstnim delom in oblogo iz tkanine, odporne na reze;
 - Dihalno masko, kadar delate v prašnem okolju (npr. žaganje suhega lesa).

Uporaba

1. **Pred začetkom dela preverite, ali orodje pravilno deluje in ali je njegovo stanje skladno s predpisi o varnosti. Še posebej preverite:**
 - ali zavora izteka pravilno deluje;
 - ali sta meč in pokrov zobca kolesa pravilno nameščena;
 - ali je veriga naostrena in napeta v skladu s pravili.
2. **Ne zaženite orodja z nameščenim zaščitnim pokrovom verige.** Zagon orodja z nameščenim zaščitnim pokrovom verige lahko povzroči, da bo zaščitni pokrov verige izvrlo naprej, posledice pa bodo telesna poškodba in poškodbe predmetov v bližini upravljavca.
3. **Ne stojte neposredno pod vejo, ki jo režete. Bodite pozorni na padajoče veje.**
4. **Ne uporabljajte orodja v slabem vremenu ali kadar obstaja nevarnost udara strele.**
5. **Kadar orodje uporabljate na blatnih tleh, mokrem pobočju ali kraju, na katerem drsi, pazite, da vam ne spodrsne.**

Električna zaščita in zaščita akumulatorja

1. **Izogibajte se nevarnemu okolju. Orodja ne uporabljajte na vlažnih ali mokrih mestih in ga ne izpostavljajte dežju.** Voda, ki prodre v orodje, bo povečala nevarnost električnega udara.
2. **Akumulatorja/-ev ni dovoljeno metati v ogenj.** Celica lahko eksplodira. Preverite lokalne predpise glede morebitnih posebnih navodil za odstranjevanje.
3. **Ne odpirajte ali spreminjajte akumulatorja/-ev.** Sproščeni elektrolit je koroziven in lahko povzroči poškodbe oči ali kože. Pri zaužitju je lahko strupen.
4. **Akumulatorja ne polnite v dežju ali na mokrih mestih.**
5. **Akumulatorja ne polnite na prostem.**
6. **Ne dotikajte se polnilnika, vtiča polnilnika in priključkov polnilnika z mokrimi rokami.**

7. **Akumulatorja ne menjajte z mokrimi rokami.**
8. **Akumulatorja ne pustite na dežju, prav tako ga ne polnite, uporabljajte ali hranite na mokrem ali vlažnem mestu.**
9. **Priključka akumulatorja ne vlažite s tekočino, na primer vodo, prav tako ne potaplajte akumulatorja.** Če se priključek zmoči ali v notranjost akumulatorja prodre voda, lahko pride do kratkega stika, posledično pa do nevarnosti pregrevanja, požara ali eksplozije.
10. **Ko akumulator odstranite iz stroja ali polnilnika, na akumulator pritrдите pokrov akumulatorja in ga hranite na suhem mestu.**
11. **Če se akumulatorska baterija zmoči, iztočite vso vodo in jo obrišite s suho krpo. Temeljito osušite akumulatorsko baterijo na suhem mestu, preden jo ponovno uporabite.**

SHRANITE TA NAVODILA.

⚠ OPOZORILO: NE dovolite, da bi zaradi udobnejšega dela ali znanja o uporabi izdelka (pridobljenega z večkratno uporabo) opustili strogo upoštevanje varnostnih zahtev v okviru pravilne uporabe orodja. ZLORABA ali neupoštevanje varnostnih zahtev v teh navodilih za uporabo lahko povzroči resne telesne poškodbe.

Pomembna varnostna navodila za akumulatorsko baterijo

1. **Pred uporabo baterijskega vložka preberite vsa navodila in opozorilne oznake na (1) polnilniku akumulatorja, (2) akumulatorju in (3) izdelku, ki uporablja akumulator.**
2. **Ne razstavljajte ali spreminjajte akumulatorske baterije.** S tem lahko povzročite požar, prekomerno vročino ali eksplozijo.
3. **Če se je čas delovanja občutno skrajšal, takoj prenehajte uporabljati orodje. V nasprotnem primeru lahko pride do pregretja, morebitnih opeklin in celo eksplozije.**
4. **Če pride elektrolit v stik z očmi, jih sperite s čisto vodo in takoj poiščite zdravniško pomoč. Posledica je lahko izguba vida.**
5. **Ne povzročite kratkega stika baterijskega vložka:**
 - (1) **Ne dotikajte se priključkov s kakršnim koli prevodnim materialom.**
 - (2) **Izogibajte se shranjevanju baterijskega vložka v vsebniku z drugimi kovinskimi predmeti kot so žebliji, kovanci itn.**
 - (3) **Ne izpostavljajte baterijskega vložka vodi ali dežju.****Kratek stik akumulatorja lahko povzroči velik električni tok, pregrevanje, morebitne opekline in celo okvaro.**
6. **Ne shranjujte in uporabljajte orodja in akumulatorske baterije na mestih, kjer lahko temperatura doseže ali preseže 50 °C (122 °F).**
7. **Ne sežigajte baterijskega vložka, tudi če je hudo poškodovan ali v celoti izpraznjen. Baterijski vložek lahko v ognju eksplodira.**

8. **Ne pribijajte, režite, drobite, mečite, spuščajte akumulatorske baterije oziroma ne udarjajte z akumulatorsko baterijo po trdem predmetu.** Takšno ravnanje lahko povzroči požar, prekomerno vročino ali eksplozijo.
9. **Ne uporabljajte poškodovanih akumulatorjev.**
10. **Priložene litij-ionske baterije ustrezajo zahtevam zakonodaje v zvezi z nevarnim blagom.** Za komercialne prevoze, npr. tiste, ki jih opravljajo tretje stranke in carinski posredniki, je treba upoštevati posebne zahteve v zvezi z embalažo in označevanjem.
Med postopkom priprave na odpremo izdelka se je treba posvetovati s strokovnjakom za nevarne snovi. Pri tem upoštevajte tudi podrobnejše nacionalne predpise.
Odprte stike oblepite z lepilnim trakom ali drugače zaščitite, baterijo pa zapakirajte tako, da se v embalaži ne more premikati.
11. **Ko odstranjujete akumulatorsko baterijo, jo vzemite iz orodja in varno zavržite. Upoštevajte lokalne uredbe glede odlaganja baterije.**
12. **Baterije uporabljajte le z izdelki, ki jih določi Makita.** Če namestite baterije v neskladne izdelke, lahko pride do požara, pregrevanja, eksplozije ali puščanja elektrolita.
13. **Če orodja dlje časa ne uporabljate, morate iz njega odstraniti baterijo.**
14. **Med uporabo in po uporabi lahko akumulatorska baterija postane vroča in povzroči opekline. Z vročimi akumulatorskimi baterijami ravajte pazljivo.**
15. **Ne dotikajte se priključka orodja takoj po uporabi, ker se lahko dovolj segreje, da povzroči opekline.**
16. **Ne dovolite, da bi se v priključke, odprtine in utore akumulatorske baterije zlepli ostrižki, prah ali zemlja.** To lahko povzroči pregrevanje, požar, razpočenje in okvaro orodja ali akumulatorske baterije ter privede do opeklin ali drugih telesnih poškodb.
17. **Razen če orodje podpira uporabo v bližini visokonapetostnih električnih vodov, akumulatorske baterije ne uporabljajte v bližini visokonapetostnih električnih vodov.** Takšna uporaba lahko povzroči motnje v delovanju ali okvaro orodja oziroma akumulatorske baterije.
18. **Baterijo hranite izven dosega otrok.**

SHRANITE TA NAVODILA.

⚠ POZOR: Uporabljajte le originalne baterije Makita. Če uporabljate neoriginalne baterije Makita ali baterije, ki so bile spremenjene, lahko pride do eksplozije baterije in posledično do požara, telesnih poškodb ali materialne škode. S takšno uporabo boste tudi razveljavili garancijo Makita za orodje in polnilnik Makita.

Nasveti za ohranjanje največje zmogljivosti akumulatorja

1. **Napolnite baterijski vložek, preden se v celoti izprazni. Ko opazite, da ima orodje manjšo moč, vedno ustavite delovanje orodja in napolnite baterijski vložek.**
2. **Nikoli znova ne polnite popolnoma napolnjenega baterijskega vložka. Prenapolnjenje skrajša življenjsko dobo akumulatorja.**
3. **Baterijski vložek s sobno temperaturo napolnite pri temperaturi okolja od 10 °C do 40 °C. Počakajte, da se vroč baterijski vložek pred polnjenjem ohladi.**
4. **Ko akumulatorske baterije ne uporabljate, jo odstranite iz orodja ali polnilnika.**

OPIS DELOV

► SI.2

1	Pomožni ročaj	2	Varnostni pokrov	3	Veriga žage
4	Meč	5	Pokrovček rezervoarja za olje	6	Pokrov meča
7	Pokrov verižnika	8	Ročica za zaklep	9	Zadnji ročaj
10	Sprožilno stikalo	11	Ročica	12	Akumulatorska baterija

OPIS DELOVANJA

⚠️ POZOR: Pred nastavljanjem ali preizkusom delovanja orodja se prepričajte, ali je orodje izključeno in ali je akumulatorska baterija odstranjena.

Nameščanje ali odstranjevanje akumulatorske baterije

⚠️ POZOR: Vedno izklopite orodje, preden namestite ali odstranite akumulatorsko baterijo.

⚠️ POZOR: Kadar nameščate ali odstranjujete akumulatorsko baterijo, trdno držite orodje in akumulatorsko baterijo. Če orodja in akumulatorske baterije ne držite trdno, se lahko zgodi, da vam zdrsneti iz rok, posledica pa je lahko poškodba orodja in akumulatorske baterije ter telesna poškodba.

► **SI.3:** 1. Rdeči indikator 2. Gumb 3. Baterijski vložek

Če želite odstraniti akumulatorsko baterijo, jo potisnite iz orodja, pri tem pa pomikajte gumb na sprednji strani vložka.

Akumulatorsko baterijo vstavite tako, da poravnate jeziček na bateriji z utorom na ohišju in jo potisnete v ležišče. Potisnite jo do konca, da se zaskoči. Če vidite rdeči indikator, kot je prikazano na sliki, se akumulatorska baterija ni ustrezno zaskočila.

⚠️ POZOR: Vedno namestite akumulatorsko baterijo tako, da rdeči indikator ni več viden. Če tega ne upoštevate, lahko baterija nepričakovano pade iz orodja in poškoduje vas ali osebe v neposredni bližini.









⚠️ POZOR: Ne nameščajte akumulatorske baterije s silo. Če se akumulatorska baterija ne zaskoči zlahka, ni pravilno vstavljena.

Prikazuje preostalo raven napolnjenosti akumulatorja

Samo za akumulatorske baterije z indikatorjem

► **SI.4:** 1. Indikatorske lučke 2. Gumb za preverjanje

Pritisnite gumb za preverjanje na baterijskem vložku, da preverite raven napolnjenosti akumulatorja. Indikatorske lučke na kratko zasvetijo.

Indikatorske lučke		Prikaz preostale ravni napolnjenosti
 Sveti	 Ne sveti	
		od 75% do 100%
		od 50% do 75%
		od 25% do 50%
		od 0% do 25%

OPOMBA: Odvisno od pogojev uporabe in okoljske temperature se označba lahko nekoliko razlikuje od dejanske napolnjenosti.

Zaščitni sistem orodja/akumulatorja

Orodje je opremljeno z zaščitnim sistemom za orodje/akumulator. Sistem samodejno prekine napajanje orodja, da podaljša življenjsko dobo orodja in akumulatorja. Orodje se samodejno zaustavi med delovanjem, če orodje ali akumulator delujeta pod naslednjimi pogoji:

Preobremenjeno:

Orodje deluje na način, zaradi katerega prihaja do neobičajno visokega toka. V tem primeru izklopite orodje in prekinite delo, ki je povzročilo preobremenitev orodja. Nato vklopite orodje, da ga znova zaženete. Če se orodje ne vklopi, je akumulator pregret. V tem primeru pustite, da se akumulator ohladi, preden znova vklopite orodje.

Nizka napetost akumulatorja:

Napolnjenost akumulatorja je prenizka, zato orodje ne deluje. Če vklopite orodje, se motor zažene, vendar kmalu tudi zaustavi. V tem primeru odstranite in napolnite akumulator.

Delovanje stikala

⚠️ OPOZORILO: Za večjo varnost je orodje opremljeno z ročico za zaklep, ki preprečuje nenamerni zagon orodja. **NIKOLI** ne uporabljajte orodja, kadar začne delovati, če hkrati s sprožilnim stikalom ne pritisnete tudi ročice za zaklep. **PRED** nadaljnjo uporabo orodje vrnite na pooblaščen servisni center, da ga ustrezno popravijo.

⚠️ OPOZORILO: **NIKOLI** ne zalepite ročice za zaklep ali onemogočite njenega delovanja in funkcije.

⚠️ POZOR: Preden vstavite akumulatorsko baterijo v orodje, se vedno prepričajte, da stikalo deluje brezhibno in se vrača v položaj za izklop (OFF), ko ga spustite.

OBVESTILO: Ne pritiskajte sprožilnega stikala s silo, ne da bi pri tem pritisnili ročico za zaklep. Stikalo se namreč lahko zlomi.

Za zaščito pred nenamernim vklopom sprožilca je orodje opremljeno z ročico za zaklep. Za zagon orodja hkrati pritisnite ročico za zaklep in sprožilec. Za zaustavitev orodja spustite sprožilec.

► **SI.5:** 1. Sprožilno stikalo 2. Ročica za zaklep

Pregled zavore izteka

⚠️ POZOR: Če se veriga žage pri tem pregledu ne ustavi v nekaj sekundah, nehaite uporabljati orodje in se posvetujte z našim pooblaščenim servisnim centrom.

Zaženeite orodje in nato povsem spustite sprožilec. Veriga žage se mora ustaviti v nekaj sekundah.

MONTAŽA

⚠️ POZOR: Pred vsako izvedbo dela na orodju se prepričajte, da je le to izključeno in da je akumulatorska baterija odstranjena.

⚠️ POZOR: Verige žage se ne dotikajte z golimi rokami. Kadar rokujete z verigo, vedno nosite rokavice.

Odstranjevanje ali nameščanje verige žage

⚠️ POZOR: Veriga žage in meč sta takoj po uporabi še vroča. Pred kakršnim koli delom na orodju počakajte, da se dovolj ohladita.

⚠️ POZOR: Verigo žage nameščajte ali odstranjujte v čistem prostoru, kjer ni lesnega prahu in podobnega.

Odstranjevanje verige žage

Za odstranjevanje verige žage izvedite naslednje korake:

1. Povlecite ročico gor.
▶ **Sl.6:** 1. Ročica
2. Obrnite vzvod v nasprotni smeri urnega kazalca, da se verižnik sname.
▶ **Sl.7:** 1. Pokrov verižnika 2. Ročica
3. Odstranite pokrov verižnika, nato pa odstranite verigo žage in meč z ohišja orodja.

Namestitev verige žage

Za namestitev verige žage izvedite naslednje korake:

1. Povlecite ročico gor.
▶ **Sl.8:** 1. Ročica
2. Obrnite vzvod v nasprotni smeri urnega kazalca, da se verižnik sname.
▶ **Sl.9:** 1. Ročica 2. Pokrov verižnika
3. Odstranite pokrov verižnika.
4. Poravnajte luknjo na meču z zatičem na ohišju orodja, nato pa postavite meč tako, kot je prikazano na sliki.
▶ **Sl.10:** 1. Meč 2. Odprtina 3. Zatič
5. Potisnite meč proti verižniku, da zaklenete zatič.
▶ **Sl.11:** 1. Meč 2. Zatič
6. Odstranite meč z ohišja orodja.
7. Preverite usmerjenost verige žage. Veriga žage mora biti usmerjena tako, kot prikazuje oznaka na ohišju orodja.
▶ **Sl.12:** 1. Oznaka na ohišju orodja
8. Namestite en konec verige žage na vrh meča.
9. Drugi konec verige žage ovijte okoli verižnika, nato pritrdite meč na ohišje orodja tako, da je odprtina na meču poravnana z zatičem na ohišju.
▶ **Sl.13:** 1. Verižnik

Pritisnite meč ob ohišje orodja, da sprostite zatič. Napetost verige žage se samodejno prilagodi.

▶ **Sl.14:** 1. Veriga žage 2. Zatič 3. Verižnik

10. Namestite pokrov verižnika tako, da sta vijak in zatič na ohišju orodja poravnana z nasprotnimi deli na pokrovu verižnika.

▶ **Sl.15:** 1. Pokrov verižnika 2. Vijak 3. Zatič

11. Obrnite ročico v smeri urnega kazalca, da se pokrov verižnika zaskoči, in jo nato znova pomaknite v izhodiščni položaj.

▶ **Sl.16:** 1. Ročica 2. Pokrov verižnika

Pazite, da se veriga žage ne razrahlja ter da jo je mogoče neovirano premikati nazaj in naprej. Po potrebi prilagodite napetost verige žage tako, kot je opisano v razdelku o nastavitvi napetosti verige žage.

Nastavitev napetosti verige

⚠️ POZOR: Preohlapna veriga lahko odskoči z meča in povzroči telesno poškodbo ali nesrečo.

Veriga se po več delovnih urah lahko sprosti. Zato pred zagonom občasno preverjajte napetost verige.

Če je veriga žage razrahljana, prilagodite njeno napetost.

1. Povlecite ročico gor.

▶ **Sl.17:** 1. Ročica

2. Obrnite ročico v nasprotni smeri urnega kazalca, da rahlo sprostite pokrov verižnika. Napetost verige se samodejno prilagodi.

▶ **Sl.18:** 1. Pokrov verižnika 2. Ročica

3. Obrnite ročico v smeri urnega kazalca, da se pokrov verižnika zaskoči, in jo nato znova pomaknite v izhodiščni položaj.

▶ **Sl.19:** 1. Ročica 2. Pokrov verižnika

UPRAVLJANJE

Mazanje

⚠️ POZOR: Orodje ne uporabljajte, ko je rezervoar prazen. Pravočasno zamenjajte olje, še preden se rezervoar izprazni.

⚠️ POZOR: Izogibajte se stika olja s kožo in z očmi. Olje draži oči. Če pride do stika z očmi, prizadeto oko takoj izperite s čisto vodo. Nato nemudoma poiščite zdravniško pomoč.

⚠️ POZOR: Nikoli ne uporabljajte odpadnega olja. Odpadno olje vsebuje kancerogene snovi. Nečistoče v odpadnem olju povzročajo hitro obrabljanje oljne črpalke, meča in verige. Odpadno olje je okolju škodljivo.

OBVESTILO: Pri prvem zagonu orodja lahko traja do dve minuti, preden začne verižno olje mazati mehanizem žage. Zato naj žaga deluje nekaj časa brez obremenitve.

OBVESTILO: Pri prvem polnjenju verižnega olja ali pri polnjenju povsem izpraznjenega rezervoarja je treba olje nujno naliti do spodnjega roba polnilnega nastavka. V nasprotnem primeru se olje ne dovaja v zadostni meri.

OBVESTILO: Uporabljajte samo verižno olje, ki se uporablja za orodja Makita, ali enakovredno olje, ki je na voljo na trgu.

OBVESTILO: Nikoli ne uporabljajte olja, ki vsebuje prah in delce oz. hlapljivega olja.

OBVESTILO: Kadar obrezujete drevesa, uporabite rastlinsko olje. Mineralna olja lahko škodujejo drevesom.

OBVESTILO: Preden rezanjem se pripravite, da je priloženi pokrovček rezervoarja za olje na svojem mestu.

Veriga žage se samodejno maže, kadar orodje deluje. Redno preverjajte preostalo količino olja v rezervoarju za olje prek kontrolnega okenca za olje.

► **SI.20:** 1. Kontrolno okence za olje 2. Pokrovček rezervoarja za olje

Za dolivanje olja izvedite naslednje korake:

1. Da bi preprečili vstop umazanije v rezervoar za olje, temeljito očistite okolico pokrova rezervoarja za olje.
 2. Odložite orodje na stran.
 3. Pritisnite gumb na pokrovčku rezervoarja za olje, da se dvigne gumb na drugi strani, pokrovček rezervoarja za olje pa odstranite z obračanjem.
- **SI.21:** 1. Pokrovček rezervoarja za olje 2. Zategnite 3. Odvijte
4. Rezervoar za olje napolnite z oljem. Ustrezna količina olja znaša 55 ml.
 5. Trdno privijte pokrov rezervoarja za olje.
 6. Odvečno verižno olje skrbno obrišite.

OPOMBA: Če je odstranjevanje pokrovčka rezervoarja za olje težavno, vstavite konico ploščatega izvijača v režo pokrovčka rezervoarja za olje in nato pokrovček rezervoarja za olje odstranite tako, da ga obračate v nasprotni smeri urnega kazalca.

► **SI.22:** 1. Okvir 2. Ploščati izvijač

Ko dolijete olje, orodja ne približujte materialu, ki ga boste rezali. Zaženite orodje in počakajte, da se veriga žage ustrezno podmaže.

► **SI.23**

Delo z orodjem

▲POZOR: Med delovanjem orodja ne približujte delov telesa verigi žage.

▲POZOR: Med delovanjem orodje trdno držite z obema rokama.

▲POZOR: Ne segajte predaleč. Vselej pazite na ustrezno oporo in ravnotežje.

OBVESTILO: Orodja ne smete metati ali ga spuščati na tla z višine.

OBVESTILO: Ne pokrivajte prezračevalnih odprtin orodja.

Pred zagonom orodja postavite koren meča in podporni del ohišja orodja v stik z vejo, ki jo boste rezali, kot je prikazano na sliki. Ko sta orodje in meč v stiku z vejo, zaženite orodje in odžagajte vejo tako, da premikate orodje navzdol vzdolž veje.

► **SI.24**

▲POZOR: Pred rezanjem se pripravite, da je veja, ki jo boste rezali, v stiku s koreninom meča in podpornim delom ohišja orodja. V nasprotnem primeru lahko orodje povleče proti konici meča in meč lahko začne opletati, kar lahko privede do telesne poškodbe.

Prenašanje orodja

Pred prenašanjem orodja vedno odstranite akumulatorsko baterijo iz orodja. Nato namestite pokrov meča. Prav tako prekritje akumulatorske baterije s pokrovom akumulatorja.

► **SI.25:** 1. Pokrov meča 2. Pokrov akumulatorja

VZDRŽEVANJE

▲POZOR: Preden se lotite pregledovanja ali vzdrževanja orodja, se vedno pripravite, da je orodje izklopljeno in akumulatorska baterija odstranjena.

▲POZOR: Med pregledi ali vzdrževanjem vedno uporabljajte rokavice.

OBVESTILO: Nikoli ne uporabljajte bencina, razredčila, alkohola ali podobnega sredstva. V tem primeru se lahko orodje razbarva ali deformira oziroma lahko nastanejo razpoke.

VARNO in ZANESLJIVO delovanje tega izdelka bo zagotovljeno le, če boste popravila, vzdrževanje in nastavitve prepustili pooblaščenemu servisu za orodja Makita ali tovarniškemu osebju, ki vgrajuje izključno originalne nadomestne dele.

Brušenje verige žage

Verigo nabrusite:

- če opazite mokasto žagovino pri žaganju vlažnega lesa;
- če veriga tudi pri močnejšem pritisku le stežka prodira v les;
- če je rezilni rob vidno poškodovan;
- če žago med prodiranjem v les vleče postrani v levo ali desno (do tega pride zaradi neenakomerno nabrušene verige ali zaradi enostranske poškodbe).

Verigo brusite pogosto, vendar s čim manjšim odvzemanjem materiala. Za brušenje praviloma zadoščajo dva do trije potegi s pilo. Po večkratnem ostrenju verige žage odnesite verigo na ostrenje v naš pooblaščen servisni center.

Merila za brušenje:

⚠ OPOZORILO: Prevelik odmik med rezalnim robom in merilnikom globine poveča nevarnost povratnega udarca.

- **Sl.26:** 1. Dolžina rezalnega zobca 2. Odmik med rezalnim robom in merilnikom globine 3. Najmanjša dolžina rezalnega zobca (3 mm)
- Dolžine vseh rezalnih zobcev morajo biti enake. Različno visoki rezalni zobci povzročajo grob tek verige, zaradi katerega se veriga lahko pretrga.
 - Verige ne brusite, ko so rezalni zobci visoki 3 mm ali manj. Verigo zamenjajte z novo.
 - Debelina odrezkov je odvisna od odmika med omejevalnikom globine (okrogli rob) in rezalnim robom.
 - Za doseganje maksimalne zmogljivosti rezanja mora odmik med rezalnim robom in omejevalnikom globine znašati.
 - Rezalni zobec verige 80TXL: 0,65 mm
- **Sl.27**
- Vsi rezalni zobci morajo biti nabrušeni pod kotom 30°. Različni koti brušenja povzročijo grob, neenakomeren tek verige, hitro obrabljanje in pretrg verige.
 - Uporabite primerno okroglo pilo, da lahko rezalne zobce brusite pod ustreznim kotom.
 - Rezalni zobec verige 80TXL: 55°

Pila in vodenje pile

- Za brušenje verige uporabljajte posebno okroglo pilo za verige (izbirni dodatni pribor). Običajne okrogle pile niso primerne.
 - Premer okrogle pile za vse verige žage je naslednji:
 - Rezalni zobec verige 80TXL: 4,0 mm
 - Pilo vodite tako, da brusi rezalni zobec samo med potiskanjem naprej. Med povratnimi gibi pilo dvignite z rezalnega zobca.
 - Najprej nabrusite najkrajši rezalni zobec. Dolžina tega zobca naj potem služi kot merilo za višino vseh ostalih rezalnih zobcev verige žage.
 - Pilo vodite v skladu s prikazom na sliki.
- **Sl.28:** 1. Pila 2. Veriga žage

- Pilo je lažje voditi, če nanjo namestite držalo (dodatna oprema). Držalo ima oznake za pravilen kot brušenja 30° (oznake je treba poravnati vzporedno z verigo) in omejuje globino prodiranja (4/5 premera pile).

► **Sl.29:** 1. Držalo pile

- Ko je veriga nabrušena, preverite višino omejevalnika globine z merilom za verige (dodatna oprema).

► **Sl.30**

- Morebitne štrline, tudi če so minimalne, popravite s posebno ploščato pilo (dodatna oprema).
- Omejevalnik globine spredaj ponovno zaoblite.

Čiščenje meča

Odrezki in žagovina se bodo nabrali v utoru meča. Odrezki in žagovina lahko zamašijo utor meča in preprečijo pretok olja. Med ostrenjem ali zamenjavo verige žage vedno očistite odrezke in žagovino.

► **Sl.31**

Čiščenje pokrova verižnika

Odrezki in žagovina se bodo nabrali v pokrovu verižnika. Odstranite pokrov verižnika in verigo z orodja in očistite odrezke in žagovino.

► **Sl.32**

Čiščenje odprtine za izpust olja

Majhen prah ali delci se lahko med delovanjem naberejo v odprtini za izpust olja. To lahko preprečuje pretok olja in povzroči nezadostno mazanje celotne verige žage. Če pride do slabega dovajanja verižnega olja na vrhu meča, očistite odprtino za izpust olja po naslednjem postopku.

1. Z orodja odstranite pokrov verižnika in verigo žage.
 2. Droben prah ali delce odstranite s ploščatim izvijačem ali podobnim orodjem.
- **Sl.33:** 1. Ploščati izvijač 2. Odprtina za izpust olja

3. Vstavite akumulatorsko baterijo v orodje. Povlecite sprožilno stikalo, da odstranite nabrani prah ali delce iz odprtine za izpust olja, tako da izpustite verižno olje.
4. Odstranite akumulatorsko baterijo iz orodja. Ponovno namestite pokrov verižnika, verigo žage in meč na orodje.

Ponovno nameščanje verižnika

⚠ POZOR: Obrabljen verižnik bo poškodoval novo verigo žage. Verižnik je treba nujno zamenjati.

Preden namestite novo verigo, preglejte stanje verižnika.

► **Sl.34:** 1. Verižnik 2. Obrabljeni deli

Pri vsaki menjavi verižnika je treba vstaviti nov vskočnik.

► **Sl.35:** 1. Vsoknik 2. Verižnik

OBVESTILO: Poskrbite, da je verižnik nameščen tako, kot prikazuje slika.

Shranjevanje orodja

1. Orodje pred shranjevanjem očistite. Odstranite vse odrezke in žagovino z orodja, preden odstranite pokrov verižnika.
2. Po čiščenju naj orodje deluje brez obremenitve, da se namažeta veriga žage in meč.
3. Meč pokrijte s pokrovom meča.
4. Izpraznite rezervoar za olje.

Navodila za periodično vzdrževanje

Za zagotavljanje dolge življenjske dobe in popolnega delovanja varnostnih funkcij ter preprečevanje poškodb je treba redno izvajati naslednje postopke vzdrževanja. Zahtevki iz naslova garancije se lahko upoštevajo samo, če se ta dela izvajajo redno in pravilno. Če se predpisana vzdrževanja ne izvajajo, lahko pride do nesreč! Uporabnik orodja ne sme izvajati vzdrževalnih del, ki niso opisana v navodilih za uporabo. Vsa taka dela mora izvesti pooblaščen servisni center.

Element za pregled/čas delovanja		Pred delovanjem	Vsak dan	Vsak teden	Vsake 3 mesece	Letno	Pred shranjevanjem
Celotno orodje	Pregled.	✓	-	-	-	-	-
	Čiščenje.	-	✓	-	-	-	-
	Posvetujte se pri pooblaščenem servisnem centru.	-	-	-	-	✓	✓
Veriga žage	Pregled.	✓	-	-	-	-	-
	Brušenje po potrebi.	-	-	-	-	-	✓
Meč	Pregled.	✓	✓	-	-	-	-
	Odstranite z orodja.	-	-	-	-	-	✓
Mazanje verige	Preverite hitrost dovajanja olja.	✓	-	-	-	-	-
Sprožilno stikalo	Pregled.	✓	-	-	-	-	-
Ročica za zaklep	Pregled.	✓	-	-	-	-	-
Pokrovček rezervoarja za olje	Preverite nepredušnost.	✓	-	-	-	-	-
Vijaki in matice	Pregled.	-	-	✓	-	-	-

ODPRAVLJANJE TEŽAV

Preden zahtevate popravilo, izvedite lasten pregled. Če naletite na težavo, ki ni pojasnjena v navodilih, ne poskušajte razstavljati orodja. Namesto tega se obrnite na pooblaščen servis Makita. Pri popravilih vedno uporabljajte nadomestne dele Makita.

Okvara	Vzrok	Posredovanje
Orodje se ne zažene.	Akumulatorska baterija ni nameščena.	Namestite napolnjeno akumulatorsko baterijo.
	Težava z akumulatorjem (nizka napetost).	Znova napolnite akumulatorsko baterijo. Če z vnovičnim polnjenjem ne odpravite težave, zamenjajte akumulatorsko baterijo.
Motor se zaustavi po kratkem času uporabe.	Raven napoljenosti akumulatorja je nizek.	Znova napolnite akumulatorsko baterijo. Če z vnovičnim polnjenjem ne odpravite težave, zamenjajte akumulatorsko baterijo.
Na verigi ni olja.	Rezervoar za olje je prazen.	Napolnite rezervoar za olje.
	Žleb za olje je umazan.	Očistite žleb.
Orodje ne doseže največje hitrosti.	Akumulatorska baterija ni pravilno nameščena.	Namestite akumulatorsko baterijo, kot je opisano v tem priročniku.
	Zmogljivost akumulatorja se zmanjšuje.	Znova napolnite akumulatorsko baterijo. Če z vnovičnim polnjenjem ne odpravite težave, zamenjajte akumulatorsko baterijo.
	Pogonski sistem ne deluje pravilno.	O popravilu se pozanimajte v pooblaščenem servisnem centru v vaši regiji.
Neobičajno vibriranje: Orodje takoj ustavite!	Sprostite meč ali verigo žage.	Prilagodite napetost meča ali verige.
	Okvara orodja.	O popravilu se pozanimajte v pooblaščenem servisnem centru v vaši regiji.
Verige žage ni mogoče namestiti.	Uporabljena je neustrezna kombinacija verige žage in verižnika.	Uporabite ustrezno kombinacijo verige žage in verižnika, kot je navedeno v razdelku s tehničnimi podatki.

DODATNA OPREMA

⚠ POZOR: Ta dodatni pribor ali pripomočki so predvideni za uporabo z orodjem Makita, ki je opisano v teh navodilih za uporabo. Pri uporabi drugega pribora ali pripomočkov obstaja nevarnost telesnih poškodb. Dodatni pribor ali pripomočke uporabljajte samo za navedeni namen.

Za več informacij o dodatni opremi se obrnite na najbližji pooblaščen servis za orodja Makita.

- Veriga žage
- Meč
- Pokrov meča
- Pila
- Vrečka za orodje
- Originalna akumulator in polnilnik Makita

OPOMBA: Nekateri predmeti na seznamu so lahko priloženi orodju kot standardna dodatna oprema. Lahko se razlikujejo od države do države.

SPECIFIKIMET

Modeli:		UC100D
Gjatësia totale (pa shufër udhëzuese dhe bateri)		350 mm
Tensioni nominal		D.C. 10,8 V - 12 V maks.
Pesha neto	*1	1,0 kg
	*2	1,5 - 1,6 kg
Gjatësia e shufrës udhëzuese standarde		100 mm
Gjatësia e rekomanduar e shufrës udhëzuese		100 mm
Lloji i aplikueshëm i zinxhirit të sharrës (referojuni tabelës më poshtë)		80TXL
Rrotëza e dhëmbëzuar	Numri i dhëmbëve	7
	Palca	0,325"
Shpejtësia e zinxhirit		0 - 8,0 m/s (0 - 480 m/min)
Vëllimi i depozitës së vajit të zinxhirit		55 cm ³

- Për shkak të programit tonë të vazhdueshëm të kërkim-zhvillimit, specifikimet që jepen këtu mund të ndryshojnë pa dhënë njoftim.
- Specifikimet mund të ndryshojnë nga njëri shtet në tjetrin.

*1: Pesha, pa sharrën me zinxhirin e sharrës, shufrën udhëzuese, kapakun e shufrës udhëzuese, vajin dhe kutinë(të) e baterisë.

*2: Kombinimi më i lehtë dhe më i rëndë i peshës, sipas Procedurës EPTA 01/2014. Pesha mund të ndryshojë në varësi të aksesorit(ëve), duke përfshirë kutinë(të) e baterisë.

Kombinimi i zinxhirit të sharrës, shufrës udhëzuese dhe rrotëzës së dhëmbëzuar

Lloji i zinxhirit të sharrës		80TXL
Numri i lidhjeve të nguljes		26
Shufra udhëzuese	Gjatësia e shufrës udhëzuese	100 mm
	Gjatësia e prerjes	111 mm
	Palca	0,325"
	Matësi	1,1 mm
	Lloji	Shufra e hundës së rrotës së fortë
Rrotëza e dhëmbëzuar	Numri i dhëmbëve	7
	Palca	0,325"

⚠ PARALAJMËRIM: Përdorni kombinimin e duhur të shufrës udhëzuese dhe zinxhirit të sharrës. Ndryshe mund të shkaktohen lëndime personale.

Kutia e aplikueshme e baterisë dhe karikuesi

Kutia e baterisë	BL1016 / BL1021B / BL1041B
Karikuesi	DC10SA / DC10SB / DC10WC / DC10WD / DC18RE

- Disa prej kutive të baterive dhe karikuesve të renditura më lart mund të mos jenë të disponueshme në varësi të zonës ku ju banoni.

⚠ PARALAJMËRIM: Përdorni vetëm kutitë e baterisë dhe karikuesit e listuar më lart. Përdorimi i karikuesve dhe kutive të tjera të baterisë mund të shkaktojë lëndim dhe/ose zjarr.

Simbolet

Pjesët në vazhdim tregojnë simbolet që mund të përdoren për pajisjen. Sigurohuni që merrni vesh kuptimin e tyre përpara përdorimit.



Lexoni manualin e përdorimit.



Mbani syze sigurie dhe mbrojtëse për veshët.



Përdorini gjithmonë të dyja duart kur përdorni veglën.



Kujdes nga sprapsja dhe shmangni kontaktin me majën e shufrës.



Mos e ekspozoni ndaj lagështirës.



Gjatësia maksimale e lejuar



Drejtimi i lëvizjes së zinxhirit



Ni-MH
Li-ion

Vetëm për shtetet e BE-së
Për shkak të pranisë së komponentëve të rrezikshëm në pajisje, mbetjet e pajisjeve elektronike dhe elektrike, akumulatorët dhe bateritë, mund të kenë ndikim negativ në mjedis dhe në shëndetin e njerëzve. Mos i hidhni pajisjet elektrike dhe elektronike ose bateritë me mbetjet shtëpiake!

Në përputhje me Direktivën Evropiane për mbetjet e pajisjeve elektrike dhe elektronike, akumulatorët dhe bateritë, dhe mbetjet e akumulatorëve dhe baterive, si dhe përfshirjen e saj në ligjin kombëtar, mbetjet e pajisjeve elektrike dhe elektronike, akumulatorëve dhe baterive, duhet të mbahen veçmas dhe të dorëzohen në një pikë grumbullimi të veçantë për mbetjet komunale, duke vepruar në përputhje me rregulloret e mbrojtjes së mjedisit.

Kjo tregohet nga simboli i koshit të plehrave me kryq, të vendosur mbi pajisje.



Niveli i garantuar i fuqisë së zhurmës sipas Direktivës së BE-së për Nivelin e Zhurmës Jasthtë.



Niveli i fuqisë së zhurmës sipas Rregullores së Australisë NSW për Kontrollin e Zhurmës

Përdorimi i synuar

Kjo vegël është e prodhuar për qëllimin e prerjes së pemëve ose shkurreve përmes një zinxhiri sharre.

Zhurma

Niveli tipik i zhurmës A, i matur sipas EN62841-4-1:
Niveli i presionit të zhurmës (L_{pA}) : 76 dB (A)
Niveli i fuqisë së zhurmës (L_{WA}) : 87 dB (A)
Pasiguria (K): 3 dB (A)

SHËNIM: Vlerat e deklaruar totale të emetimeve të zhurmës janë matur sipas një metode standarde testimi dhe mund të përdoren për të krahasuar një vegël me një tjetër.

SHËNIM: Vlerat e deklaruar të emetimeve të zhurmës mund të përdoren për një vlerësim paraprak të ekspozimit.

▲ PARALAJMËRIM: Mbani mbrojtëse për veshët.

▲ PARALAJMËRIM: Emetimet e zhurmës gjatë përdorimit aktual të veglës elektrike mund të ndryshojnë nga vlerat e deklaruar në varësi të mënyrave sesi përdoret vegla, veçanërisht nga lloji i materialit të punës që përdoret.

▲ PARALAJMËRIM: Vërtetoni që masat e sigurisë për mbrojtjen e përdoruesit bazohen në vlerësimin e ekspozimit ndaj kushteve aktuale të përdorimit (duke marrë parasysh të gjitha pjesët e ciklit të funksionimit si ato kur pajisja është e fikur dhe punon pa prerë ashtu edhe kohën e përdorimit).

Dridhja

Vlera totale e dridhjeve (shuma e vektorit me tre akse) përcaktohet sipas EN62841-4-1:
Regjimi i punës: prerja e drurit
Emetimi i dridhjeve ($a_{h,w}$) : 4,8 m/s²
Pasiguria (K): 1,5 m/s²

SHËNIM: Vlerat e deklaruar totale të dridhjeve janë matur sipas një metode standarde testimi dhe mund të përdoren për të krahasuar një vegël me një tjetër.

SHËNIM: Vlerat e deklaruar totale të dridhjeve mund të përdoren për një vlerësim paraprak të ekspozimit.

▲ PARALAJMËRIM: Emetimet e dridhjeve gjatë përdorimit aktual të veglës elektrike mund të ndryshojnë nga vlerat e deklaruar në varësi të mënyrave sesi përdoret vegla, veçanërisht nga lloji i materialit të punës që përdoret.

▲ PARALAJMËRIM: Vërtetoni që masat e sigurisë për mbrojtjen e përdoruesit bazohen në vlerësimin e ekspozimit ndaj kushteve aktuale të përdorimit (duke marrë parasysh të gjitha pjesët e ciklit të funksionimit si ato kur pajisja është e fikur dhe punon pa prerë ashtu edhe kohën e përdorimit).

Deklaratat e konformitetit

Vetëm për shtetet evropiane

Deklaratat e konformitetit përfshihen në Shtojcën A në këtë manual përdorimi.

PARALAJMËRIME SIGURIE

Paralajmërimet e përgjithshme për sigurinë e veglës

▲ PARALAJMËRIM Lexoni të gjitha paralajmërimet për sigurinë, udhëzimet, ilustrimet dhe specifikimet e dhëna me këtë vegël elektrike. Mosndjekja e të gjitha udhëzimeve të renditura më poshtë mund të shkaktojë goditje elektrike, zjarr dhe/ose lëndim të rëndë.

Ruajini të gjitha paralajmërimet dhe udhëzimet për të ardhmen.

Termi "vegël elektrike" në paralajmërimet i referohet veglës elektrike që përdoret e lidhur në prizë (me kordon) ose veglës së përdorur me bateri (pa kordon).

Paralajmërimet e përgjithshme për sigurinë e sharrës krasitëse

- Mbajini të gjitha pjesët e trupit larg zinxhirit të sharrës ndërkohë që sharra krasitëse është duke punuar. Përpara se të ndizni sharrën krasitëse, sigurohuni që zinxhiri i sharrës të mos ketë prekur asgjë. Një moment hutimi gjatë punës me sharrën krasitëse mund të shkaktojë ngecjen e rrobave ose trupit në zinxhirin e sharrës.**
- Gjithmonë mbajeni sharrën krasitëse me njërën dorë në dorezën e pasme dhe me dorën tjetër në dorezën ndihmëse.**
- Mbajeni sharrën krasitëse vetëm nga sipërfaqet mbajtëse të izoluarara sepse zinxhiri i sharrës mund të ketë kontakt me telat elektrikë të fshehur. Zinxhiri i sharrës që ka kontakt me një tel elektrik "të ngarkuar" mund të "ngarkojë" pjesët metalike të ekspozuara të sharrës krasitëse dhe mund t'i japë punëtorit goditje elektrike.**
- Mbani mbrojtëse për sytë. Rekomandohen pajisje të tjera mbrojtëse për dëgjimin, kokën, duart, këmbët dhe shputat. Pajisjet e përshtatshme mbrojtëse pakësojnë lëndimin personal nga copëzat fluturoese ose nga kontakti aksidental me zinxhirin e sharrës.**
- Mos e përdorni sharrën krasitëse në pemë, mbi shkallë, nga një çati apo ndonjë vend mbështetës i paqëndrueshëm. Përdorimi i një sharre krasitëse në këtë mënyrë mund të shkaktojë lëndime personale të rënda.**
- Mbajini këmbët në mënyrën e duhur dhe përdoreni sharrën krasitëse vetëm kur qëndroni në sipërfaqe të palëvizshme, të sigurt dhe të niveluar. Sipërfaqet e rrëshqitshme apo të paqëndrueshme mund shkaktojnë humbjen e ekuilibrit apo kontrollit të sharrës krasitëse.**
- Bëni kujdes nga zbrapsjet kur prisni degë të tendosura. Dega e tendosur mund ta godasë punëtorin dhe/ose ta nxjerrë sharrën krasitëse jashtë kontrollit kur ndodh lëshimi i fibrave të drurit.**
- Bëni shumë kujdes kur prisni degë të thata ose pemë të reja. Materiali i hollë mund të kapë zinxhirin e sharrës dhe t'ju godasë ose t'ju rrëzojë.**
- Transportojeni sharrën krasitëse me sharrën krasitëse të fikur dhe larg nga trupi. Vendosni kapakun e shufrës udhëzuese sa herë që transportoni ose magazinoni sharrën krasitëse. Transportimi i duhur i sharrës krasitëse pakëson mundësinë e kontaktit aksidental me zinxhirin e sharrës.**
- Ndiqui udhëzimet për lubrifikimin, tendosjen e zinxhirit dhe ndërrimin e shufrës dhe zinxhirit. Zinxhiri i tendosur ose i lubrifikuar në mënyrë jo të duhur mund të thyhet ose mund të shtojë mundësinë e forcave zbrapsëse.**
- Prisni vetëm dru. Mos e përdorni sharrën krasitëse për qëllime për të cilat nuk është prodhuar. Për shembull: mos e përdorni sharrën krasitëse për prerjen e materialeve metalike, plastike, materialeve prej tulle ose materialeve të ndërtimit jo prej druri. Përdorimi i sharrës krasitëse për veprime të ndryshme nga ato për të cilat është prodhuar mund të rezultojë në situata të rrezikshme.**
- Kjo sharrë krasitëse nuk është prodhuar për qëllimin e prerjes së pemëve. Përdorimi i sharrës krasitëse për veprime të ndryshme nga ato për të cilat është prodhuar mund të rezultojë në lëndime të rënda për përdoruesin dhe personat afër.**
- Ndiqui të gjitha udhëzimet kur pastroni materialet e ngecura, kur magazinoni ose i kryeni shërbimin sharrës krasitëse. Sigurohuni që çelësi të jetë i fikur dhe të jetë hequr paketa e baterisë.**
- Shkaqet dhe parandalimi i forcave zbrapsëse të punëtorit:**

Forcat zbrapsëse mund të ndodhin kur pjesa e përparme ose maja e shufrës udhëzuese prekin një objekt ose kur druri afrohet dhe bllokon zinxhirin e sharrës në pikëprerje. Në disa raste, kontakti me majën mund të shkaktojë një reagim të kundërt të papritur, duke e goditur shufrën udhëzuese lart dhe drejt punëtorit. Bllokimi i zinxhirit të sharrës përgjatë shufrës udhëzuese mund ta kthejë shufrën menjëherë mbapa drejt punëtorit.

Secili prej këtyre reagimeve mund t'ju shkaktojë humbjen e kontrollit të sharrës, gjë e cila mund të rezultojë në lëndim të rëndë personal. Mos u mbështetni vetëm në pajisjet mbrojtëse të integruara në sharrë. Si përdorues i sharrës krasitëse, duhet të ndërmerrni disa hapa që të shmangni aksidente ose lëndime gjatë prerjeve. Zbrapsja është rezultat i keqpërdorimit dhe/ose procedurave ose kushteve të pasakta të përdorimit të sharrës krasitëse dhe mund të shmanget duke marrë masat e mëposhtme parandaluese:

 - Mbajeni sharrën krasitëse të shtrenguar, duke i vendosur gishtat rreth dorezave të saj dhe të dyja duart mbi sharrë, dhe poziciononi trupin dhe krahun në mënyrë që të mund t'u rezistoni forcave zbrapsëse. Nëse merren masat e duhura parandaluese, punëtori mund t'i kontrollojë forcat zbrapsëse. Mos e lëshoni sharrën krasitëse.**

► Fig.1

- **Mos e kaloni dhe mos prisni mbi lartësinë e shpatullave.** Kjo ndihmon parandalimin e kontaktit të pasynuar me majën dhe mundëson kontroll më të mirë të sharrës krasitëse në situata të papritura.
 - **Përdorni vetëm shufrat udhëzuese dhe zinxhirët e sharrës të specifikuar nga prodhuesi.** Shufrat udhëzuese dhe zinxhirët e sharrës jo të duhur mund të shkaktojnë këputjen e zinxhirit dhe/ose zbrapsje.
 - **Ndiqui udhëzimet e prodhuesit mbi mpresjen dhe mirëmbajtjen e zinxhirit të sharrës.** Ulja e nivelit të matësit të thellësisë mund të shkaktojë zbrapsje të tepërt.
15. **Ndiqui të gjitha udhëzimet kur pastroni materialet e ngecura, kur magazinoni ose i kryeni shërbimin sharrës krasitëse. Sigurohuni që çelësi të jetë i fikur dhe të jetë hequr paketa e baterisë.**

Udhëzime shtesë mbi sigurinë

Pajisjet për mbrojtjen personale

1. Rrobat duhet të jenë të puthitura pas trupit, por të mos pengojnë lëvizjen.
2. Vishni rrobat e mëposhtme mbrojtëse gjatë punës:
 - Helmetë sigurie të testuar, nëse rreziku paraqitet nga degë që bien ose ndonjë gjë e ngjashme;
 - Maskë për fytyrën ose syze mbrojtëse;
 - Mbrojtëse të përshtatshme për veshët (kufje të mëdha, tapa të zakonshme ose elastike për veshët). Analiza "Octave" e markës sipas kërkesës.
 - Doreza sigurie të qëndrueshme prej lëkure;
 - Pantallona të gjata prej materiali të fortë;
 - Rroba pune mbrojtëse prej materiali rezistues ndaj prerjes;
 - Këpucë ose çizme me suall jo të rrëshqitshëm, me maja geliku dhe prej materiali izolimi rezistues ndaj prerjes;
 - Maskë për frymëmarrjen kur kryhen punë që prodhojnë pluhur (p.sh. prerja e drurëve të thatë).

Përdorimi

1. **Përpara se të filloni punën, kontrolloni që vegla punon siç duhet dhe që gjendja e saj është në përputhje me rregullat e sigurisë. Veçanërisht kontrolloni që:**
 - Freni i ndalimit funksionon siç duhet;
 - Kapaku i fletës dhe i rrotës udhëzuese të jetë vendosur siç duhet;
 - Zinxhiri të jetë mpresur dhe tendosur në përputhje me rregulloret.
2. **Mos e ndizni veglën me kapakun e zinxhirit të instaluar mbi të.** Ndezja e veglës me kapakun e zinxhirit të vënë mund të sjellë kërcimin e kapakut përpara duke shkakuar lëndim të personit dhe dëmtimin e objekteve rreth përdoruesit.
3. **Mos qëndroni direkt nën degën që po pritët. Bëni kujdes nga rënia e degëve.**
4. **Mos e përdorni veglën kur ka mot të keq ose kur ka rrezik rufesh.**

5. **Kur e përdorni veglën në tokë me baltë, pjerrësi të lagur, ose vend të lagur, kushtojni kujdes vendosjes së këmbëve.**

Siguria elektrike dhe e baterisë

1. **Shmangni mjediset e rrezikshme. Mos e përdorni veglën në vende të lagështa ose të lagura dhe mos e ekspozoni ndaj shiut.** Uji që hyn në vegël mund të rrisë rrezikun e goditjeve elektrike.
2. **Mos e hidhni baterinë(të) në zjarr.** Ajo mund të shpërthejë. Kontrolloni kodet vendore për udhëzime të mundshme të veçanta të hedhjes.
3. **Mos e hapni dhe mos e shformoni baterinë(të).** Elektroliti i çliruar është gërryes dhe mund të dëmtojë sytë ose lëkurën. Ai mund të jetë toksik nëse gëlltitet.
4. **Mos e karikoni baterinë në shi ose në vende të lagura.**
5. **Mos e karikoni baterinë në ambiente të jashtme.**
6. **Mos e manovroni me duar të lagura karikuesin, as spinën dhe kontaktet e tij.**
7. **Mos e zëvendësoni baterinë me duar të lagura.**
8. **Mos e lini baterinë në shi, dhe as mos e karikoni ose magazinoni baterinë në një vend të njomë ose të lagur.**
9. **Mos e lagni terminalin e baterisë me lëngje si uji, ose mos e zhytni baterinë.** Nëse terminali laget ose brenda baterisë hyn lëng, bateria mund të krijojë qark të shkurtër dhe ka rrezik mbinxehjeje, zjarri ose shpërthimi.
10. **Pas heqjes së baterisë nga makineria ose karikuesi, sigurohuni që ta bashkoni kapakun e baterisë me baterinë dhe ta ruani në një vend të thatë.**
11. **Nëse kutia e baterisë laget, kullojeni ujin brenda dhe fshijeni me një leckë të thatë. Thajeni kutinë e baterisë plotësisht në një vend të thatë përpara përdorimit.**

RUAJINI KËTO UDHËZIME.

▲ PARALAJMËRIM: MOS lejoni që njohja ose familjarizimi me produktin (të fituara nga përdorimi i shpeshtë) të zëvendësojnë zbatimin me përpikëri të rregullave të sigurisë për produktin në fjalë. KEQPËRDORIMI ose mosndjekja e rregullave të sigurisë të dhëna në këtë manual përdorimi mund të shkaktojë dëmtime të rënda personale.

Udhëzime të rëndësishme rreth sigurisë për kutinë e baterisë

1. **Përpara se ta përdorni kutinë e baterisë, lexoni të gjitha udhëzimet dhe shënimet e masave parandaluese te (1) ngarkuesi i baterisë, (2) bateria dhe (3) produkti që përdor baterinë.**
2. **Mos e çmontoni ose dëmtoni kutinë e baterisë.** Kjo mund të shkaktojë zjarr, nxehtësi të lartë ose shpërthim.
3. **Nëse koha e përdorimit është shkurtuar jashtë mase, ndalojeni punën menjëherë.** Kjo mund të rezultojë në rrezik mbinxehjeje, djegie të mundshme, madje edhe shpërthim.

4. Nëse ju futen elektrolite në sy, shpëlajini sytë me ujë të pastër dhe kërkoni ndihmë mjekësore menjëherë. Kjo gjë mund të rezultojë në humbje të shikimit.
5. Mos bëni lidhje të shkurtër me kutinë e baterisë:
 - (1) Mos i prekni terminalët me materiale përcjellëse.
 - (2) Shmangni ruajtjen e kutisë së baterisë në një kuti me objekte të tjera metalike, si gozhdë, monedha etj.
 - (3) Mos e ekspozoni kutinë e baterisë në ujë ose shi.

Qarku i shkurtër i baterisë mund të shkaktojë qarkullim të madh të rrymës elektrike, mbinxehje, djegie të mundshme dhe madje prishje.
6. Mos e ruani dhe mos e përdorni pajisjen dhe kutinë e baterisë në vende ku temperatura mund të arrijë ose tejkalojë 50 °C (122 °F).
7. Mos e digjni kutinë e baterisë, edhe nëse është shumë e dëmtuar ose është konsumuar plotësisht. Kutia e baterisë mund të shpërthejë në zjarr.
8. Mos e shponi, pritni, shtypni, hidhni apo rrezoni kutinë e baterisë apo ta goditni kutinë e baterisë me një objekt të fortë. Një sjellje e tillë mund të shkaktojë zjarr, nxehtësi të lartë ose shpërthim.
9. Mos përdorni bateri të dëmtuar.
10. Bateritë e përfshira të litiumit, u nënshtrohen kërkesave të legjislacionit për mallrat e rrezikshme.

Për transport tregtar p.sh. nga palë të treta, agjentë të ndërmjetëm, duhet të ndiqen kërkesa specifike mbi paketimin dhe etiketimin. Për përgatitjen e artikullit për transport, është i nevojshëm konsultimi i një eksperti për materiale të rrezikshme. Ju lutemi, ndiqni gjithashtu rregulloret me gjasë më të detajuara vendore. Mbuloni me ngjithëse ose maskoni kontaktet e zhveshura dhe paketojeni baterinë në mënyrë të tillë që të mos lëvizë në paketim.

11. Kur hidhni kutinë e baterisë, hiqeni nga vegla dhe hidhni në një vend të sigurt. Zbatoni rregulloret lokale rreth hedhjes së baterisë.
12. Përdorini bateritë vetëm me produktet e specifikuar nga Makita. Instalimi i baterive në produkte të papajtueshme mund të rezultojë në zjarr, nxehtësi të lartë, shpërthim ose rrjedhje të elektroliteve.

13. Nëse vegla nuk përdoret për një periudhë të gjatë kohe, bateria duhet të hiqet nga vegla.
14. Gjatë dhe pas përdorimit, kutia e baterisë mund të nxehtet, gjë që mund të shkaktojë djegie ose djegie në temperaturë të ulët. Tregoni kujdes gjatë manovrimit të kutive të nxehta të baterive.
15. Mos prekni terminalin e veglës menjëherë pas përdorimit pasi mund të nxehtet aq shumë sa të shkaktojë djegie.
16. Mos lejoni që grumbullimin e ashklave, pluhurave ose papastërtive në terminalët, vrimat ose kanalet e kutisë së baterisë. Mund të shkaktojë ngrohje, marrje flakë, plasje dhe avari të veglës ose të kutisë së baterisë, duke rezultuar në djegie ose lëndime personale.
17. Përveç kur vegla e mbështet përdorimin pranë linjave elektrike me voltazh të lartë, mos e përdorni kutinë e baterisë pranë linjave elektrike me voltazh të lartë. Kjo mund të shkaktojë një defekt ose dëmtim të veglës ose të kutisë së baterisë.
18. Mbjajeni baterinë larg fëmijëve.

RUAJINI KËTO UDHËZIME.

▲KUJDES: Përdorni vetëm bateri origjinale Makita. Përdorimi i baterive jo-origjinale Makita ose baterive që mund të jenë modifikuar, mund të rezultojë në marrjen flakë të baterisë, lëndime personale apo dëmtime. Kjo do të anulohet gjithashtu edhe garancinë e Makita-s për veglën e Makita-s dhe ngarkuesin.

Këshilla për të ruajtur jetëgjatësinë maksimale të baterisë

1. Ngarkojeni baterinë përpara se të shkarkohet plotësisht. Gjithmonë ndaloni punën me pajisjen dhe ngarkoni baterinë kur vëreni ulje të fuqisë së pajisjes.
2. Asnjëherë mos e ringarkoni baterinë e ngarkuar plotësisht. Mbingarkimi shkurtor jetëgjatësinë e shërbimit të baterisë.
3. Ngarkojeni baterinë në temperaturën e dhomës në 10 °C - 40 °C. Lëreni kutinë e nxehtë të baterisë të ftohet përpara se ta ngarkoni atë.
4. Kur nuk e përdorni kutinë e baterisë, hiqeni atë nga vegla ose karikuesi.

PËRSHKRIMI I PJESËVE

► Fig.2

1	Doreza ndihmëse	2	Kapaku i sigurisë	3	Zinxhiri i sharrës
4	Shufra udhëzuese	5	Kapaku i depozitës së vajit	6	Kapaku i shufrës udhëzuese
7	Kapaku i rrotës së dhëmbëzuar	8	Leva e bllokimit	9	Doreza e pasme
10	Këmbëza e çelësit	11	Leva	12	Kutia e baterisë

PËRSHKRIMI I PUNËS

▲KUJDES: Sigurohuni gjithmonë që vegla të jetë e fikur dhe kutia e baterisë të jetë hequr përpara se ta rregulloni apo t'i kontrolloni funksionet e veglës.

Instalimi ose heqja e kutisë së baterisë

▲KUJDES: Fikeni gjithmonë veglën përpara se të instaloni ose hiqni kutinë e baterisë.

▲KUJDES: Mbajeni fort veglën dhe kutinë e baterisë kur montoni ose hiqni kutinë e baterisë. Mosmbajtja fort e veglës dhe e kutisë së baterisë mund të bëjë që t'ju rrëshqasin nga duart dhe të shkaktojë dëmtime të veglës dhe të kutisë së baterisë, si dhe lëndim personal.

► **Fig.3:** 1. Treguesi i kuq 2. Butoni 3. Kutia e baterisë

Për të hequr kutinë e baterisë, rrëshqiteni atë nga vegla ndërsa rrëshqisni butonin në pjesën e përparme të kutisë së baterisë.

Për të vendosur kutinë e baterisë, bashkërendisni gjuhëzën e kutisë së baterisë me kanalën e folesë dhe rrëshqiteni për ta futur. Futeni deri në fund, derisa të kërcasë dhe të bllokohet në vend. Nëse shikoni treguesin e kuq siç tregohet në figurë, nuk është e bllokuar plotësisht.

▲KUJDES: Vendoseni gjithnjë plotësisht kutinë e baterisë derisa treguesi i kuq të mos duket. Në të kundërt, ajo mund të bjerë aksidentalisht nga vegla duke ju lënduar juve ose personin pranë jush.

▲KUJDES: Mos e vendosni me forcë kutinë e baterisë. Nëse kutia nuk hyn lehtë, nuk po e futni siç duhet.

Treguesi i kapacitetit të mbetur të baterive

Vetëm për kuti baterie me llambë

► **Fig.4:** 1. Llambat treguese 2. Butoni i kontrollit

Shtypni butonin e kontrollit në kutinë e baterisë për të treguar kapacitetin e mbetur të baterisë. Llambat treguese ndizen për pak sekonda.

Llambat treguese		Kapaciteti i mbetur
Ndezur	Fikur	
■ ■ ■ ■	□	75% deri 100%
■ ■ ■ □	□	50% deri 75%
■ ■ □ □	□	25% deri 50%
■ □ □ □	□	0% deri 25%

SHËNIM: Në varësi të kushteve të përdorimit dhe të temperaturës së ambientit, treguesi mund të ndryshojë paksa nga kapaciteti aktual.

Sistemi i mbrojtjes së veglës/baterisë

Vegla është e pajisur me një sistem të mbrojtjes së veglës/baterisë. Ky sistem ndërpret automatikisht energjinë në motor për të zgjidhur jetëgjatësinë e veglës dhe baterisë. Vegla do të ndalojë automatikisht gjatë punës nëse vegla ose bateria janë vendosur sipas një prej kushteve të mëposhtme:

I mbingarkuar:

Vegla përdoret në një mënyrë që e bën atë të marrë rrymë të lartë anormale. Në këtë situatë, fikeni veglën dhe ndaloni punën që shkaktoi mbingarkesën e veglës. Pastaj ndizeni veglën për të rinisur punën. Nëse vegla nuk ndizet, bateria është mbinxehur. Në këtë situatë, lëreni baterinë të ftohet përpara se ta ndizni sërish.

Tension i ulët i baterisë:

Kapaciteti i mbetur i baterisë është shumë i ulët dhe vegla nuk do të punojë. Nëse e ndizni veglën, motori ndizet sërish, por fiket shpejt. Në këtë situatë, hiqni dhe karikoni baterinë.

Veprimi i ndërrimit

▲PARALAJMËRIM: Për sigurinë tuaj, kjo vegël është pajisur me një levë bllokimi e cila parandalon nisjen e paqëllimshme të veglës. Mos e përdorni KURRË veglën nëse fillon të punojë pasi të keni tërhequr vetëm këmbëzën e çelësit pa shtypur levën e bllokimit. Çojeni veglën në qendrën tonë të autorizuar të shërbimit për riparimet e duhura PËRPARA përdorimit të mëtejshëm.

▲PARALAJMËRIM: Mos e lidhni dhe as mos e parandaloni KURRË qëllimin dhe funksionin e levës së bllokimit.

▲KUJDES: Përpara se ta vendosni kutinë e baterisë në vegël, kontrolloni gjithmonë nëse çelësi është në pozicionin e duhur dhe nëse kthehet në pozicionin "OFF" (fikur) kur lëshohet.

VINI RE: Mos e tërhiqni fort këmbëzën e çelësit pa shtypur levën e bllokimit. Kjo mund të shkaktojë thyerjen e çelësit.

Për të parandaluar tërheqjen aksidentale të këmbëzës së çelësit, vegla është pajisur me një levë zhblokimi. Për ta ndezur veglën lëshoni levën e zhblokimit dhe tërhiqni këmbëzën e çelësit. Lëshoni këmbëzën e çelësit për ta ndaluar.

► **Fig.5:** 1. Këmbëza e çelësit 2. Leva e bllokimit

Kontrolli i frenit të ngadalësimit

▲KUJDES: Nëse zinxhiri i sharrës nuk ndalon brenda pak sekondash në këtë test, ndaloni përdorimin e veglës dhe konsultohuni me qendrën tonë të autorizuar të shërbimit.

Vëreni në punë veglën dhe më pas lëshoni plotësisht këmbëzën e çelësit. Zinxhiri i sharrës duhet të ndalojë plotësisht brenda pak sekondash.

MONTIMI

▲KUJDES: Sigurohuni gjithmonë që vegla të jetë e fikur dhe kutia e baterisë të jetë hequr përpara se të kryeni ndonjë punë në vegël.

▲KUJDES: Mos e prekni zinxhirin e sharrës me duar të zhveshura. Mbani gjithmonë doreza kur punoni me zinxhirin e sharrës.

Heqja ose instalimi i zinxhirit të sharrës

▲KUJDES: Zinxhiri i sharrës dhe shufra udhëzuese akoma janë të nxehta pas përdorimit. Lërimi të ftohjen para se të kryeni punë me veglën.

▲KUJDES: Procedurën për heqjen ose instalimin e zinxhirit të sharrës kryejeni në një vend të pastër pa tallash dhe gjëra të ngjashme.

Heqja e zinxhirit të sharrës

Për të hequr zinxhirin e sharrës, ndiqni hapat e mëposhtëm:

1. Tërhiqni levën lart.

► **Fig.6:** 1. Leva

2. Rrotullojeni levën në drejtim të akrepave të orës derisa të hiqet kapaku i rrotës së dhëmbëzuar.

► **Fig.7:** 1. Kapaku i rrotës së dhëmbëzuar 2. Leva

3. Hiqni kapakun e rrotës së dhëmbëzuar, më pas hiqni zinxhirin e sharrës dhe shufrën udhëzuese nga trupi i veglës.

Instalimi i zinxhirit të sharrës

Për të instaluar zinxhirin e sharrës, ndiqni hapat e mëposhtëm:

1. Tërhiqni levën lart.

► **Fig.8:** 1. Leva

2. Rrotullojeni levën në drejtim të akrepave të orës derisa të hiqet kapaku i rrotës së dhëmbëzuar.

► **Fig.9:** 1. Leva 2. Kapaku i rrotës së dhëmbëzuar

3. Hiqni kapakun e rrotës së dhëmbëzuar.

4. Bashkërenditni vrimën në shufrën udhëzuese me kunjën në trupin e veglës, dhe më pas vendoseni shufrën udhëzuese siç tregohet në figurë.

► **Fig.10:** 1. Shufra udhëzuese 2. Vrima 3. Kunji

5. Rrëshqitni shufrën udhëzuese drejt rrotës së dhëmbëzuar për të bllokuar kunjën.

► **Fig.11:** 1. Shufra udhëzuese 2. Kunji

6. Hiqni shufrën udhëzuese nga trupi i veglës.

7. Kontrolloni drejtimin e zinxhirit të sharrës. Përputhni drejtimin e zinxhirit të sharrës me atë të shenjës në trupin e veglës.

► **Fig.12:** 1. Shenja në trupin e veglës

8. Montoni njërin skaj të zinxhirit të sharrës në pjesën e sipërme të shufrës drejtuese.

9. Montoni skajin tjetër të zinxhirit të sharrës rreth rrotës së dhëmbëzuar, më pas vendosni shufrën udhëzuese me trupin e veglës, duke bashkërenditur vrimën në shufrën udhëzuese me kunjën në trupin e veglës.

► **Fig.13:** 1. Rrotëza e dhëmbëzuar

Shtypni shufrën udhëzuese kundrejt trupit të veglës për të liruar kunjën. Tendosija e zinxhirit të sharrës përshtatet automatikisht.

► **Fig.14:** 1. Zinxhiri i sharrës 2. Kunji 3. Rrotëza e dhëmbëzuar

10. Vendosni kapakun e rrotës së dhëmbëzuar në mënyrë që buloni dhe kunjë në trupin e veglës të takohen me pjesët homologe në kapakun e rrotës së dhëmbëzuar.

► **Fig.15:** 1. Kapaku i rrotës së dhëmbëzuar 2. Buloni 3. Kunji

11. Rrotulloni levën në drejtim të akrepave të orës derisa kapaku i rrotës me dhëmbëzim të jetë i siguruar dhe më pas kthejeni në pozicionin fillestar.

► **Fig.16:** 1. Leva 2. Kapaku i rrotës së dhëmbëzuar

Sigurohuni që zinxhiri i sharrës të mos lirohet dhe zinxhiri i sharrës të mund të lëvizet lehtë para e prapa. Nëse është e nevojshme, rregulloni tendosjen e zinxhirit të sharrës duke iu referuar seksionit për rregullimin e zinxhirit të sharrës.

Rregullimi i tendosjes së zinxhirit të sharrës

▲KUJDES: Një zinxhir jo i tendosur sa duhet mund të dalë nga shufra dhe mund të shkaktojë lëndim ose aksident.

Zinxhiri i sharrës mund të lirohet pas shumë orësh përdorimi. Herë pas here kontrolloni tendosjen e zinxhirit përpara përdorimit.

Nëse zinxhiri i sharrës është i liruar, rregulloni tendosjen e zinxhirit të sharrës.

1. Tërhiqni levën lart.

► **Fig.17:** 1. Leva

2. Rrotullojeni pak levën në drejtim të kundërt të akrepave të orës për të liruar paksa kapakun e rrotës së dhëmbëzuar. Tendosija e zinxhirit rregullohet automatikisht.

► **Fig.18:** 1. Kapaku i rrotës së dhëmbëzuar 2. Leva

3. Rrotulloni levën në drejtim të akrepave të orës derisa kapaku i rrotës me dhëmbëzim të jetë i siguruar dhe më pas kthejeni në pozicionin fillestar.

► **Fig.19:** 1. Leva 2. Kapaku i rrotës së dhëmbëzuar

PËRDORIMI

Vajosja

▲KUJDES: Mos e përdorni veglën kur depozita është bosh. Rimbusheni me vaj në kohën e duhur përpara se depozita të zbrazet.

▲KUJDES: Mos lejoni që vaji të prekë lëkurën dhe sytë. Kontakti në sy shkakton irritim. Në rast se prek sytë, shpëllajini mirë sytë menjëherë me ujë të pastër, pastaj paraqituni menjëherë te mjeku.

▲KUJDES: Asnjëherë mos përdorni vaj të përdorur. Vaji i përdorur përmban substanca kancerogjene. Ndotësit në vajin e përdorur përshpejtojnë konsumimin e pompës së vajit, të shufrës dhe të zinxhirit. Vaji i përdorur është i dëmshëm për mjedisin.

VINI RE: Kur vegla përdoret për herë të parë, mund të duhen rreth dy minuta që vaji i sharrës me zinxhir të nisë efektin e tij lubrifikues në mekanizmat e sharrës. Vëreni sharrën në punë pa ngarkesë derisa lubrifikimi të nisë.

VINI RE: Kur mbushni vajin e zinxhirit për herë të parë, ose kur mbushni depozitën pasi është boshatisur krejtësisht, shtoni vaj deri në skajin e fundit të pompës. Përndryshe mbushja e vajit mund të jetë e pasaktë.

VINI RE: Përdorni vetëm vajin ekskluziv të zinxhirit të sharrës për veglat Makita ose vajra ekuivalente që disponohen në treg.

VINI RE: Kurrë mos përdorni vaj me pluhur dhe grimca apo vaj që avullon.

VINI RE: Kur krasitni pemë, përdorni vaj botanik. Vaji mineral i dëmton pemët.

VINI RE: Para se të filloni prerjen, sigurohuni që kapaku i depozitës së vajit të jetë vidhosur tamam.

Zinxhiri i sharrës lubrifikohet automatikisht kur vegla është në përdorim. Kontrolloni sasinë e vajit të mbetur në depozitën e vajit në mënyrë periodike përmes dritares së kontrollit të vajit.

► **Fig.20:** 1. Dritarja e kontrollit të vajit 2. Kapaku i depozitës së vajit

Për të mbushur vajin, ndiqni hapat e mëposhtëm:

1. Pastrojeni mirë zonën rreth kapakut të depozitës së vajit për të parandaluar hyrjen e pluhurit në depozitën e vajit.
2. Vendosni veglën anash.
3. Shtypni butonin mbi kapakun e depozitës së vajit në mënyrë që butoni në anën tjetër të qëndrojë lart, dhe më pas hiqni kapakun e depozitës së vajit duke e rotulluar.

► **Fig.21:** 1. Kapaku i depozitës së vajit 2. Shtrëngimi 3. Lirimi

4. Mbusheni depozitën e vajit me vaj. Sasia e duhur e vajit është 55 ml.

5. Vëreni sërish në vend kapakun e depozitës së vajit dhe shtrëngojeni fort.

6. Fshini me kujdes vajin e zinxhirit që mund të derdhet.

SHËNIM: Nëse është e vështirë që të hiqet kapaku i depozitës së vajit, futni majën e kaçavidës së sheshtë në të çarën e kapakut të depozitës së vajit dhe më pas hiqeni kapakun e depozitës së vajit duke e rotulluar në drejtim të kundërt të akrepave të orës.

► **Fig.22:** 1. E çara 2. Kaçavidë e sheshtë

Pas rimbushjes, mbajeni veglën larg nga materialit që do të pritët. Filloni dhe prisni derisa lubrifikimi i zinxhirit të sharrës të jetë i përshtatshëm.

► **Fig.23**

Puna me veglën

▲KUJDES: Mbajini të gjitha pjesët e trupit larg zinxhirit të sharrës ndërkohë që vegla është duke punuar.

▲KUJDES: Mbajeni veglën fort me të dyja duart ndërsa vegla është në punë.

▲KUJDES: Mos u zgjatni më shumë seç duhet. Mbani në çdo moment këmbët në pozicionin e duhur dhe ruani ekuilibrin.

VINI RE: Asnjëherë mos e tundni apo e lëshoni në tokë veglën.

VINI RE: Mos i mbulonni vrimat e ajrimit të veglës.

Përpara se të ndizni veglën, silleni bazën e shufrës udhëzuese dhe pjesën mbështetëse të trupit të veglës në kontakt me degën që do të pritët siç tregohet në figurë. Gjatë kontaktit të degës me veglën dhe shufrën udhëzuese, ndizeni veglën dhe sharrojeni degën duke e lëvizur veglën poshtë përgjatë degës.

► **Fig.24**

▲KUJDES: Përpara veprimit të prerjes, sigurohuni që dega që të pritët është në kontakt me bazën e shufrës udhëzuese dhe pjesës mbështetëse të trupit të veglës. Përndryshe, vegla mund të tërhiqet drejt majës së shufrës udhëzuese dhe shufra udhëzuese mund të lëkundet, dhe mund të rezultojë në lëndim.

Transportimi i veglës

Përpara transportimit të veglës, gjithmonë hiqni kutinë e baterisë nga vegla. Më pas vendosni kapakun e shufrës udhëzuese. Gjithashtu mbulojeni kutinë e baterisë me kapakun e baterisë.

► **Fig.25:** 1. Kapaku i shufrës udhëzuese 2. Kapaku i baterisë

MIRËBAJTJA

▲KUJDES: Sigurohuni gjithmonë që vegla të jetë fikur dhe të jetë hequr nga bateria përpara se të kryeni inspektimin apo mirëmbajtjen.

▲KUJDES: Vini gjithmonë doreza kur kryeni një inspektim ose mirëmbajtje.

VINI RE: Mos përdorni kurrë benzinë, benzinë pastrimi, hollues, alkoool dhe të ngjashme. Mund të shkaktoni çngjyrosje, deformime ose krisje.

Për të ruajtur SIGURINË dhe QËNDRUESHMËRINË, riparimet dhe çdo mirëmbajtje apo rregullim tjetër duhen kryer nga qendrat e autorizuar të shërbimit ose të shërbimit të fabrikës të Makita-s, duke përdorur gjithnjë pjesë këmbimi të Makita-s.

Mprehja e sharrës me zinxhir

Mprihi sharrën me zinxhir kur:

- Prodohet tallash i grimcuar kur pritët dru i lagësht;
- Zinxhiri e depërton drurin me vështirësi, edhe kur ushtrohet presion i lartë;
- Tehu prerës duket që është dëmtuar;
- Kur sharra tërheq majtas ose djathtas në dru, (shkaktohet nga mprehja jo e barabartë e zinxhirit të sharrës ose dëmtimi i tij vetëm në një anë)

Mpriheni vazhdimisht zinxhirin e sharrës, por çdo herë nga pak. Dy ose tre kalime me limë zakonisht mjaftojnë për mprehje rutinë. Kur zinxhiri i sharrës është mprehur disa herë, dërgojeni për ta mprehur te qendra jonë e autorizuar e shërbimit.

Kriteret e mprehjes:

▲PARALAJMËRIM: Një distancë e madhe ndërmjet tehut prerës dhe matësit të thellësisë rrit rrezikun e kundërveprimit.

► **Fig.26:** 1. Gjatësia e prerësit 2. Distanca ndërmjet tehut prerës dhe matësit të thellësisë 3. Gjatësia minimale e prerësit (3 mm)

- Të gjitha gjatësitë e prerësit duhet të jenë të barabarta. Gjatësitë e ndryshme të prerësit nuk lejojnë që zinxhiri të punojë mirë dhe mund të shkaktojë prishjen e tij.
- Mos e mprihi zinxhirin kur gjatësia e prerësit ka arritur 3 mm ose më pak. Zinxhiri duhet të zëvendësohet me një të ri.
- Trashësia e ashklës përcaktohet nga distanca ndërmjet matësit të thellësisë (hundëzës së rumbullakët) dhe tehut prerës.
- Rezultatet më të mira të prerjes arrihen në distancat e mëposhtme ndërmjet tehut prerës dhe matësit të thellësisë.
 - Fleta e zinxhirit 80TXL: 0,65 mm

► **Fig.27**

- Këndi i mprehjes prej 30° duhet të jetë i njëjtë për të gjithë prerësit. Ndryshimet në këndin e prerësit bëjnë që zinxhiri të ketë probleme gjatë punës, përshpejtojnë konsumimin e tij dhe çojnë në prishje të zinxhirit.
- Përdorni një limë të përshtatshme të rumbullakët në mënyrë që të ruhet këndi i duhur i mprehjes ndaj dhëmbëve.
 - Fleta e zinxhirit 80TXL: 55°

Lima dhe udhëzuesi i limës

- Përdorni një limë të rumbullakët të posaçme (aksesor opsional) për zinxhirët e sharrave për të mprehur zinxhirin. Limat e rumbullakëta normale nuk janë të përshtatshme.
- Diametri i limës së rumbullakët për secilin zinxhir sharre është si më poshtë:
 - Fleta e zinxhirit 80TXL: 4,0 mm
- Lima duhet të punojë me prerësin vetëm me prekjen ballore. Hiqni limën nga prerësi gjatë prekjes në kthim.
- Në fillim mprihi prerësin më të shkurtër. Më pas gjatësia e këtij prerësi bëhet gjatësia standarde për të gjithë prerësit e tjerë të zinxhirit të sharrës.
- Udhëzoni limën siç tregohet në figurë.

► **Fig.28:** 1. Lima 2. Zinxhiri i sharrës

- Lima mund të drejtohet më lehtë nëse përdoret një mbajtësi i limës (aksesor opsional). Mbajtësi i limës ka disa shënime për këndin e saktë të mprehjes prej 30° (bashkërenditni shënimet paralele me zinxhirin e sharrës) dhe kufizon thellësinë e depërtimit (deri në 4/5 e diametrit të limës).

► **Fig.29:** 1. Mbajtësi i limës

- Pasi të keni mprehur zinxhirin, kontrolloni lartësinë e matësit të thellësisë me anë të një vegle për matjen e zinxhirit (aksesor opsional).

► **Fig.30**

- Hiqni çdo material projektues, sado i vogël qoftë, me një limë të veçantë të sheshtë (aksesor opsional).
- Rumbullakosni sërish pjesën e përparme të matësit të thellësisë.

Pastrimi i shufrës udhëzuese

Ciflat dhe tallashi akumulohen në kanalën e shufrës udhëzuese. Ato mund të bllokojnë kanalën e shufrës dhe vështirësojnë qarkullimin e vajit. Pastroni ashklat dhe tallashin sa herë që e mprihi ose zëvendësoni zinxhirin e sharrës.

► **Fig.31**

Pastrimi i kapakut të rrotës së dhëmbëzuar

Ciflat dhe tallashi akumulohen brenda në kapakun e rrotës së dhëmbëzuar. Hiqni kapakun e rrotës së dhëmbëzuar dhe zinxhirin e sharrës nga vegla dhe më pas pastroni ciflat dhe tallashin.

► **Fig.32**

Pastrimi i vrimës së vajosjes

Pluhuri ose grimca të imëta mund të akumulohen te vrima e vajosjes gjatë përdorimit. Këto pluhura ose grimca të imëta mund të pengojnë qarkullimin e vajit dhe të shkaktojnë lubrifikim të pamjaftueshëm në të gjithë zinxhirin e sharrës. Kur në pjesën e sipërme të shufrës udhëzuese nuk ka vajosje të mjaftueshme, pastroni vrimën e vajosjes si më poshtë.

1. Hiqni kapakun e rrotës së dhëmbëzuar dhe zinxhirin e sharrës nga vegla.
2. Hiqni pluhurin ose grimcat e imëta duke përdorur një kaçavidë të përshtatur ose të ngjashme.
► **Fig.33:** 1. Kaçavidë e sheshtë 2. Vrima e shkarkimit të vajit
3. Futni kutinë e baterisë në vegël. Tërhiqni këmbëzën e çelësit për të pastruar pluhurin ose grimcat e akumuluar në vrimën e vajosjes duke kulluar vajin e zinxhirit.
4. Hiqni kutinë e baterisë nga vegla. Rivendoseni kapakun e rrotës së dhëmbëzuar dhe zinxhirin e sharrës, dhe shufrën udhëzuese në vegël.

Zëvendësimi i rrotës së dhëmbëzuar

▲KUJDES: Rrota e dhëmbëzuar e konsumuar e dëmton zinxhirin e ri të sharrës. Në këtë rast zëvendësoni rrotën e dhëmbëzuar.

Përpara se të vendosni një zinxhir të ri sharre, kontrolloni gjendjen e rrotës së dhëmbëzuar.

► **Fig.34:** 1. Rrotëza e dhëmbëzuar 2. Zonat që do të konsumohen

Gjithmonë vendosni një unazë të re blokimi kur zëvendësoni rrotën e dhëmbëzuar.

► **Fig.35:** 1. Unaza bllokuese 2. Rrotëza e dhëmbëzuar

VINI RE: Sigurohuni që rrotëza e dhëmbëzuar të instalohet siç tregohet në figurë.

Magazinimi i veglës

1. Pastrojeni veglën para magazinimit. Pastroni ashklat dhe tallashin nga vegla pasi të keni hequr kapakun e rrotës së dhëmbëzuar.
2. Pasi të keni pastruar veglën, ndizeni pa ngarkesë pune për të lubrifikuar zinxhirin e sharrës dhe shufrën udhëzuese.
3. Mbulojeni shufrën udhëzuese me kapakun e shufrës udhëzuese.
4. Zbrazi depozitën e vajit.

Udhëzimet për mirëmbajtjen periodike

Për të siguruar jetëgjatësi, për të parandaluar dëmin dhe për të siguruar funksionimin e plotë të tipareve të sigurisë mirëmbajtja e mëposhtme duhet të kryhet rregullisht. Pretendimet për garanci pranohen vetëm nëse kjo punë kryhet rregullisht dhe siç duhet. Moskryerja e punës së përshkruar të mirëmbajtjes mund të çojë në aksident! Përdoruesi i veglës nuk duhet të kryejë punime mirëmbajtëse që nuk parashikohen në manualin e përdorimit. Të gjitha këto punime duhet të bëhen nga qendra jonë e autorizuar e shërbimit.

Shënoni artikullin / Koha e përdorimit		Përpara përdorimit	Çdo ditë	Çdo javë	Çdo 3 muaj	Çdo vit	Përpara magazinimit
E gjithë vegla	Inspektim.	✓	-	-	-	-	-
	Pastrim.	-	✓	-	-	-	-
	Kontrollojeni te qendra e autorizuar e shërbimit.	-	-	-	-	✓	✓
Zinxhiri i sharrës	Inspektim.	✓	-	-	-	-	-
	Mprehje sipas nevojës.	-	-	-	-	-	✓
Shufra udhëzuese	Inspektim.	✓	✓	-	-	-	-
	Hiqeni nga vegla.	-	-	-	-	-	✓
Lubrifikimi i zinxhirit	Kontrolloni nivelin e vajit.	✓	-	-	-	-	-
Këmbëza e çelësit	Inspektim.	✓	-	-	-	-	-
Leva e bllokimit	Inspektim.	✓	-	-	-	-	-
Kapaku i depozitës së vajit	Kontrolloni shtërngimin.	✓	-	-	-	-	-
Vidat dhe dadot	Inspektim.	-	-	✓	-	-	-

NDREQJA E DEFEKTEVE

Përpara se të kërkonti riparime bëni inspektimet tuaja. Nëse zbuloni ndonjë problem që nuk shpjegohet në manual, mos u mundoni të çmontoni veglën. Por për riparime drejtojuni Qendrave të Autorizuara të Shërbimit Makita, duke përdorur gjithmonë pjesë zëvendësuese Makita.

Statuasi i keqfunksionimit	Shkaku	Veprimi
Vegla nuk ndizet.	Kutia e baterisë nuk është instaluar.	Instaloni një kuti baterie të karikuar.
	Problem me baterinë (tension i ulët).	Rikarikoni kutinë e baterisë. Nëse rikarikimi nuk është efikas, zëvendësoni kutinë e baterisë.
Motori ndalon punën pas një përdorimi të vogël.	Niveli i karikimit të baterisë është i ulët.	Rikarikoni kutinë e baterisë. Nëse rikarikimi nuk është efikas, zëvendësoni kutinë e baterisë.
Nuk ka vaj në zinxhir.	Depozita e vajit është bosh.	Mbushni depozitën e vajit.
	Kanali udhëzues i vajit është i ndotur.	Pastroni kanalën.
Vegla nuk arrin RPM maksimale.	Kutia e baterisë nuk është instaluar mirë.	Instaloni kutinë e baterisë siç përshkruhet në këtë manual.
	Fuqia e baterisë bie.	Rikarikoni kutinë e baterisë. Nëse rikarikimi nuk është efikas, zëvendësoni kutinë e baterisë.
	Sistemi i lëvizjes nuk funksionon mirë.	Kërkojini qendrës së autorizuar të shërbimit në rajonin tuaj ta riparojë.
Dridhje jonormale: Ndalojeni menjëherë veglën!	Lironi shufrën udhëzuese ose zinxhirin e sharrës.	Rregulloni shufrën udhëzuese dhe tendosjen e zinxhirit të sharrës.
	Keqfunksionim i veglës.	Kërkojini qendrës së autorizuar të shërbimit në rajonin tuaj ta riparojë.
Zinxhiri i sharrës nuk mund të instalohet.	Kombinimi i zinxhirit të sharrës dhe i rrotzës së dhëmbëzuar nuk është i saktë.	Përdorni kombinimin e duhur të zinxhirit të sharrës dhe rrotzës së dhëmbëzuar duke iu referuar seksionit për specifikimet.

AKSESORË OPSIONALË

⚠️ KUJDES: Këta aksesorë ose shtojca rekomandohen për përdorim me veglën Makita të përcaktuar në këtë manual. Përdorimi i aksesorëve apo shtojcave të tjera ndryshe nga këto mund të përbëjë rrezik lëndimi. Aksesorët ose shtojcat përdorini vetëm për qëllimin e tyre të përcaktuar.

Nëse keni nevojë për më shumë të dhëna në lidhje me aksesorët, pyesni qendrën vendore të shërbimit të Makita-s.

- Zinxhiri i sharrës
- Shufra udhëzuese
- Kapaku i shufrës udhëzuese
- Lima
- Çanta e veglave
- Bateri dhe karikues origjinal Makita

SHËNIM: Disa artikuj të listës mund të përfshihen në paketën e veglës si aksesorë standardë. Ato mund të ndryshojnë nga njëri shtet në tjetrin.

СПЕЦИФИКАЦИИ

Модел:		UC100D
Обща дължина (без водеща шина и батерия)		350 мм
Номинално напрежение		Постоянно напрежение 10,8 V - 12 V макс.
Нетно тегло	*1	1,0 кг
	*2	1,5 – 1,6 кг
Водеща шина със стандартна дължина		100 мм
Препоръчителна дължина на водещата шина		100 мм
Приложим тип режеща верига (направете справка с таблицата по-долу)		80TXL
Зъбно колело	Брой зъби	7
	Стъпка	0,325"
Скорост на веригата		0 – 8,0 м/с (0 – 480 м/мин)
Обем на масления резервоар на веригата		55 см ³

• Поради нашата непрекъсната научно-развойна дейност посочените тук спецификации могат да бъдат променени без предизвестие.

• Спецификациите може да са различни в различните държави.

*1: Тегло без веригата на триона, водещата шина, калъфа на водещата шина, маслото и акумулаторната(ите) батерия(и).

*2: Най-леката и най-тежката комбинации за тегло в съответствие с процедурата на ЕРТА 01/2014. Теглото може да се различава в зависимост от принадлежността(ите), включително акумулаторната(ите) батерия(и).

Комбинация от верига на триона, водеща шина и зъбно колело

Тип режеща верига		80TXL
Брой задвижващи звена		26
Водеща шина	Дължина на водещата шина	100 мм
	Дължина на рязане	111 мм
	Стъпка	0,325"
	Калибровка	1,1 мм
	Тип	Шина с твърда предна част
Зъбно колело	Брой зъби	7
	Стъпка	0,325"

▲ ПРЕДУПРЕЖДЕНИЕ: Използвайте подходяща комбинация от водеща шина и верига на триона. В противен случай може да се получи тежко нараняване.

Приложима акумулаторна батерия и зарядно устройство











Акумулаторна батерия	BL1016 / BL1021B / BL1041B
Зарядно устройство	DC10SA / DC10SB / DC10WC / DC10WD / DC18RE

• Някои от акумулаторните батерии и зарядните устройства, посочени по-горе, може да не са налични в зависимост от региона на местоживеене.

▲ ПРЕДУПРЕЖДЕНИЕ: Използвайте само посочените по-горе акумулаторни батерии и зарядни устройства. Използването на други акумулаторни батерии и зарядни устройства може да причини нараняване и/или пожар.

СИМВОЛИ

По-долу са описани символите, които може да се използват за тази машина. Задължително е да се запознаете с техните значения, преди да пристъпите към работа.

	Прочетете ръководството за експлоатация.
	Носете защитни очила и предпазни средства за ушите.
	При работа с инструмента винаги използвайте и двете си ръце.
	Пазете се от обратен удар и избягвайте контакт с върха на шината.
	Да не се излага на въздействието на влага.
	Максимална допустима дължина на рязане
	Посока на движение на веригата
	Ni-MH Li-ion
	Само за страни от ЕС Поради наличието на опасни компоненти в оборудването отпадъците от електрическо и електронно оборудване, акумулатори и батерии може да имат отрицателно въздействие върху околната среда и човешкото здраве. Не изхвърляйте електрически и електронни уреди или батерии с битовите отпадъци! Съгласно Европейската директива за отпадъците от електрическо и електронно оборудване и акумулатори и батерии и отпадъци от акумулатори и батерии и нейното адаптиране към националното законодателство, отпадъците от електрическо и електронно оборудване, батерии и акумулатори трябва да се събират отделно и да се доставят до отделен събирателен пункт за отпадъци, функциониращ съгласно наредбите за опазване на околната среда. Това е указано чрез символ на зачертана с кръст кофа на колелца, поставен върху оборудването.
	Гарантирано ниво на звукова мощност съгласно директивата на ЕС за шумовите емисии на съоръжения, предназначени за употреба извън сградите.
	Ниво на звукова мощност съгласно Регламента за управление на шума на Нов Южен Уелс, Австралия

Предназначение

Този инструмент е предназначен за рязане на клони на дървета или храсти чрез верига на трион.

Шум

Обичайното ниво на шума с тегловен коефициент А, определено съгласно EN62841-4-1:

Ниво на звуково налягане (L_{pA}): 76 dB(A)

Ниво на звукова мощност (L_{WA}): 87 dB(A)

Коефициент на неопределеност (K): 3 dB(A)

ЗАБЕЛЕЖКА: Обявената(ите) стойност(и) на шумовите емисии е(са) измерена(и) в съответствие със стандартни методи за изпитване и може да се използва(т) за сравняване на инструменти.

ЗАБЕЛЕЖКА: Обявеното(ите) стойност(и) на шумови емисии може да се използва(т) също и за предварителна оценка на вредното въздействие.

▲ПРЕДУПРЕЖДЕНИЕ: Използвайте предпазни средства за слуха.

▲ПРЕДУПРЕЖДЕНИЕ: Нивото на шума при работа с електрическия инструмент може да се различава от обявената(ите) стойност(и) в зависимост от начина на използване на инструмента, по-специално какъв детайл се обработва.

▲ПРЕДУПРЕЖДЕНИЕ: Задължително определете предпазни мерки за защита на оператора въз основа на оценка на риска в реални работни условия (като се вземат предвид всички етапи на работния цикъл, като например момента на изключване на инструмента, работата на празен ход, както и времето на задействане).

Вибрации

Общата стойност на вибрациите (сума от три осови вектора), определена съгласно EN62841-4-1:

Работен режим: рязане на дърво

Ниво на вибрациите ($a_{h,w}$): 4,8 м/с²

Коефициент на неопределеност (K): 1,5 м/с²

ЗАБЕЛЕЖКА: Обявената(ите) обща(и) стойност(и) на вибрациите е(са) измерена(и) в съответствие със стандартни методи за изпитване и може да се използва(т) за сравняване на инструменти.

ЗАБЕЛЕЖКА: Обявената(ите) обща(и) стойност(и) на вибрациите може да се използва(т) също и за предварителна оценка на вредното въздействие.

▲ПРЕДУПРЕЖДЕНИЕ: Нивото на вибрациите при работа с електрическия инструмент може да се различава от обявената(ите) стойност(и) в зависимост от начина на използване на инструмента, по-специално какъв детайл се обработва.

▲ПРЕДУПРЕЖДЕНИЕ: Задължително определете предпазни мерки за защита на оператора въз основа на оценка на риска в реални работни условия (като се вземат предвид всички етапи на работния цикъл, като например момента на изключване на инструмента, работата на празен ход, както и времето на задействане).

Декларации за съответствие

Само за европейските страни

Декларациите за съответствие са включени в Анекс А към тази инструкция за употреба.

ПРЕДУПРЕЖДЕНИЯ ЗА БЕЗОПАСНОСТ

Общи предупреждения за безопасност при работа с електрически инструменти

▲ ПРЕДУПРЕЖДЕНИЕ Прочетете всички предупреждения, инструкции, илюстрации и спецификации за безопасност, предоставени с този електрически инструмент. При неспазване на изброените по-долу инструкции има опасност от токов удар, пожар и/или тежко нараняване.

Запазете всички предупреждения и инструкции за справка в бъдеще.

Терминът "електрически инструмент" в предупрежденията се отнася за вашия инструмент (с кабел за включване в мрежата) или работещ на батерии (безжичен) електрически инструмент.

Общи предупреждения за безопасност за трионите за клони

1. Когато трионът за клони работи, дръжте всички части на тялото си на разстояние от веригата на триона. Преди да стартирате триона за клони, се уверете, че веригата на триона не се допира до нищо. Секунда невнимание по време на работа с триона за клони може да доведе до заплитане на дрехи или части от тялото във веригата на триона.
2. Винаги дръжте триона за клони с една ръка за задната ръкохватка, а с другата – за спомагателната ръкохватка.
3. Дръжте триона за клони само за изолираните повърхности за хващане, защото веригата на триона може влезе в контакт със скрити проводници. При докосване на веригата на триона до проводник под напрежение откритите метални части на триона за клони може да се окажат също под напрежение и операторът да получи токов удар.
4. Използвайте предпазни средства за очите. Препоръчва се и използване на предпазни средства за слуха, главата, ръцете, краката и стъпалата. Подходящите предпазни средства биха намалили сериозността на нараняванията от летящи отпадъци или случаен контакт до веригата на триона.
5. Не работете с триона за клони, когато сте на дърво, на стълба, върху покрив или каквато и да е нестабилна опора. Работата с трион за клони по този начин може да причини сериозно нараняване.
6. Винаги стъпвайте здраво и работете с триона за клони само когато стоите на неподвижна, надеждна и равна повърхност. Хлъзгавите или нестабилни повърхности могат да причинят загуба на равновесие или на контрол върху триона за клони.

7. Когато режете клон, който е подложен на напрежение, внимавайте за отскачането му. При освобождаване на напрежението върху влакната на дървесината клонът може да отскочи като пружина и да удари оператора и/или да изхвърли триона за клони, който да остане извън контрол.
8. Бъдете изключително внимателни, когато режете храсти и фиданки. Веригата може да заклеци тънкия материал и да го изхвърли към вас, или да ви извади от равновесие.
9. Носете триона за клони в изключено състояние и на разстояние от тялото си. При транспортирание или съхранение на триона за клони задължително слагайте капака на водещата шина. Правилното боравене с триона за клони намалява вероятността за случаен контакт с движещата се верига на триона.
10. Следвайте инструкциите за смазване, обтягане на веригата и смяна на шината и веригата. Неправилно обтегната или смазана верига може да се скъса или да увеличи опасността от откат.
11. Режете само дървен материал. Не използвайте триона за клони за дейности, за които не е предназначен. Например: не използвайте триона за клони за рязане на метал, пластмаса, тухли или други строителни материали, различни от дърво. Използването на триона за клони за дейности, за които не е предназначен, може да доведе до опасна ситуация.
12. Този трион за клони не е предназначен за сеч на дървета. Използването на триона за клони за дейности, за които не е предназначен, може да доведе до сериозно нараняване на оператора или на странични лица.
13. Следвайте всички инструкции при почистване на заседналия материал, съхраняване или обслужване на триона за клони. Уверете се, че превключвателят е в изключено положение и акумулаторната батерия е извадена.
14. Причини и начини за предотвратяване на откат от оператора:
Откат може да се получи, когато челото или върхът на водещата шина докосне предмет или когато дървото се затвори и заклеци веригата на триона в среза.
В някои случаи контактът на върха може да предизвика внезапна обратна реакция, отблъсквайки водещата шина нагоре и назад към оператора.
Заклещването на веригата на триона по горния ръб на водещата шина може да я избуца бързо назад към оператора.
И в двата случая може да загубите контрол над триона, което може да доведе до тежка телесна травма. Не разчитайте единствено на защитните устройства, вградени в триона. Като ползвател на трион за клони, вие трябва да предприемете няколко стъпки, за да режете без зполупуки и наранявания.
Откатът е резултат от неправилна употреба на триона за клони и/или неспазване на реда и условията за работа, като може да бъде избегнат при спазване на посочените по-долу предпазни мерки:

- **Дръжте здраво, като обвийте с пръсти ръкохватките на триона за клони с двете си ръце и в положение на тялото и ръцете, което позволява да устоите на силите при откат.** Силите при откат могат да бъдат контролирани от оператора, ако са взети необходимите предпазни мерки. Не изпускате триона за клони.

► Фиг.1

- **Не се протягайте и не режете над височината на рамото.** Това ще спомогне да предотвратите неволен контакт на върха и ще даде възможност за по-добър контрол на триона за клони в неочаквани ситуации.
 - **Използвайте само резервни водещи шини и вериги на триони, посочени от производителя.** Неправилната замяна на водещите шини и веригите на трионите може да доведе до скъсване на веригата и/или откат.
 - **Следвайте инструкциите на производителя за заточване и поддръжка на веригата на триона.** Намаляването на височината на калибровката за дълбочина може да доведе до увеличен риск от откат.
15. **Следвайте всички инструкции при почистване на заседналия материал, съхраняване или обслужване на триона за клони. Уверете се, че превключвателят е в изключено положение и акумулаторната батерия е извадена.**

Допълнителни инструкции за безопасност

Лични предпазни средства

1. Облеклото трябва да е плътно до тялото, но без да ограничава движенията.
2. По време на работа носете следното предпазно облекло:
 - Одобрена каска, ако има опасност от падащи клони и др. подобни;
 - Маска за лицето или очила;
 - Подходящи предпазни средства за слуха (антифони или тапи за уши). При поискване, можем да предоставим анализ на шума.
 - Предпазни ръкавици от твърда кожа;
 - Дълги панталони от здрав плат;
 - Работен комбинезон от устойчив на срязване плат;
 - Защитни обувки или боти с нехлъзгави подметки, стоманена платка на пръстите и хастар от устойчив на срязване материал;
 - Дихателна маска, когато при рязането се вдига прах (напр. рязане на сухи дърва).

Работа

1. **Преди да започнете работа, проверете дали инструментът е в изрядно работно състояние и дали отговаря на нормите за безопасност. По-специално проверете дали:**
 - Аварийната спирачка работи изрядно;
 - Шината и капакът на зъбното колело са монтирани правилно;
 - Веригата е заточена и обтегната в съответствие с нормите.

2. **Не стартирайте инструмента с монтиран капак на веригата.** При стартиране на инструмента с монтиран капак на веригата е възможно този капак да бъде изхвърлен напред, което да доведе до нараняване и повреди на предмети около оператора.
3. **Не стойте директно под клона, който се реже. Внимавайте за падащи клони.**
4. **Не работете с инструмента, когато времето е лошо или има риск от светкавици.**
5. **Когато използвате инструмента на глинеста почва, мокър склон или хлъзгава повърхност, внимавайте къде стъпвате.**

Безопасност при работа с електрически ток и акумулаторната батерия

1. **Избягвайте опасни среди.** Инструментът да не се използва във влажни или мокри участъци и да не се излага на дъжд. Попадналата в инструмента вода увеличава риска от токов удар.
2. **Не изхвърляйте акумулаторната(ите) батерия(и) в огън.** Клетките на батерията могат да експлодират. Проверете местните разпоредби за евентуални специални инструкции за унищожаване.
3. **Не отваряйте или повреждайте акумулаторната батерия(и).** Изтичащият електролит има разяждащо действие и може да увреди очите или кожата. Може да бъде токсичен при поглъщане.
4. **Не зареждайте батерията под дъжд или на влажни места.**
5. **Не зареждайте акумулаторната батерия на открито.**
6. **Не хващайте зарядното устройство, включително щепсела и изводите му, с мокри ръце.**
7. **Не сменяйте батерията с мокри ръце.**
8. **Не оставяйте батерията под дъжда и не зареждайте, не използвайте и не съхранявайте батерията на влажно или мокро място.**
9. **Не мокрете клемите на батерията с течности, например с вода, и не потапяйте батерията.** Ако клемата се намокри или в батерията попадне течност, може да се получи късо съединение и съществува риск от прегряване, пожар или експлозия.
10. **След като извадите батерията от машината или зарядното устройство, уверете се, че сте сложили капака на батерията и я съхранявайте на сухо място.**
11. **Ако акумулаторната батерия се намокри, източете водата от нея и след това я избършете със суха кърпа. Оставете акумулаторната батерия да изсъхне напълно на сухо място, преди да я използвате.**

ЗАПАЗЕТЕ НАСТОЯЩИТЕ ИНСТРУКЦИИ.

▲ ПРЕДУПРЕЖДЕНИЕ: НЕ позволявайте комфорта от познаването на продукта (придобит при дългата му употреба) да замени стриктното спазване на правилата за безопасност за въпросния продукт. **НЕПРАВИЛНАТА УПОТРЕБА** и неспазването на правилата за безопасност, посочени в настоящото ръководство за експлоатация, може да доведе до тежки наранявания.

Важни инструкции за безопасност за акумулаторната батерия

1. Преди да използвате акумулаторната батерия, прочетете всички инструкции и предупредителни маркировки на (1) зарядното устройство за батериите, (2) за батериите и (3) за използващия батериите продукт.
2. Не разглобявайте и не променяйте акумулаторната батерия. Това може да предизвика пожар, прегряване или взрив.
3. Ако мощността на машината намалее много, веднага спрете да работите. Това може да доведе до риск от прегряване, до възможни изгаряния и даже до експлозии.
4. Ако в очите ви попадне електролит, изплакнете ги с чиста вода и веднага потърсете лекарска помощ. Това може да доведе до загуба на зрението ви.
5. Не давайте на късо акумулаторните батерии:
 - (1) Не докосвайте клемите с проводими материали.
 - (2) Избягвайте съхраняването на акумулаторните батерии в контейнер с други метални предмети като пирони, монети и други подобни.
 - (3) Не излагайте акумулаторните батерии на вода или дъжд.Закъсяването на акумулаторна батерия може да доведе до протичане на много силен ток, до прегряване, до възможни изгаряния и даже до разпадане на батерията.
6. Не съхранявайте и не използвайте инструмента и акумулаторните батерии на места, където температурата може да достигне или надмине 50 °C (122 °F).
7. Не изгаряйте акумулаторните батерии даже и ако те са сериозно повредени или напълно износени. Акумулаторната батерия може да експлодира в огън.
8. Не забивайте пирони, не режете, не смачкавайте, не хвърляйте, не изпускате и не удряйте в твърд предмет акумулаторната батерия. Това поведение може да предизвика пожар, прегряване или взрив.
9. Не използвайте повредени акумулаторни батерии.
10. Съдържащите се литиево-йонни акумулаторни батерии са обект на изискванията на законодателството за опасни стоки. При търговски превози, напр. от трети страни, спедитори, трябва да се спазват специални изисквания за опаковане и етикетиране. За подготовка на артикула, който трябва да бъде изпратен, е необходима консултация с експерт по опасните материали. Моля, спазвайте и евентуално по-подробните национални разпоредби. Запелете с лента или покрийте откритите контакти и опаковайте акумулаторната батерия по такъв начин, че да не може да се премества в опаковката.
11. При изхвърляне на акумулаторната батерия я извадете от инструмента и я изхвърлете на подходящо място. Спазвайте местните разпоредби за изхвърляне на акумулаторни батерии.

12. Използвайте батериите само с продуктите, определени от Makita. Поставянето на батериите към неподбрани продукти може да предизвика пожар, прегряване, взрив или изтичане на електролит.
13. Ако инструментът няма да се използва продължително време, батерията трябва да се извади от него.
14. По време на и след употреба акумулаторната батерия може да поеме топлина, която може да причини изгаряния или нискотемпературни изгаряния. Внимавайте, когато боравите с горещите акумулаторни батерии.
15. Не докосвайте клемата на инструмента веднага след употреба, тъй като е възможно да е достатъчно нагрята, за да предизвика изгаряния.
16. Не позволявайте стружки, прах или почва да полепват по клемите, отворите и каналите на акумулаторната батерия. Това може да причини загаряване, възникване на пожар, избухване и повреда на инструмента или акумулаторната батерия, което да доведе до изгаряния или телесни наранявания.
17. Освен ако инструментът поддържа използването в близост до високоволтови електропроводи, не използвайте акумулаторната батерия близо до високоволтови електропроводи. Това може да доведе до неизправност или повреда на инструмента или акумулаторната батерия.
18. Пазете батерията от деца.

ЗАПАЗЕТЕ НАСТОЯЩИТЕ ИНСТРУКЦИИ.

▲ВНИМАНИЕ: Използвайте само оригинални акумулаторни батерии на Makita. При използване на различни от акумулаторните батерии на Makita или стари акумулаторни батерии може да се получи пръскане на акумулаторната батерия, което да доведе до пожар, нараняване или повреда. Това също ще анулира гаранцията на Makita за инструмента и зарядното устройство Makita.

Съвети за поддържане на максимално дълъг живот на акумулаторните батерии

1. Зареждайте акумулаторните батерии, преди те да са се разреждали напълно. Когато забележите, че мощността на инструмента намалява, винаги спирайте работата с инструмента и заредете акумулаторната батерия.
2. Никога не презареждайте напълно заредена акумулаторна батерия. Презарядът скъсява експлоатационния живот на батерията.
3. Зареждайте акумулаторната батерия при стайна температура от 10 °C – 40 °C (50 °F – 104 °F). Оставете заргетите акумулаторни батерии да се охладят, преди да ги зареждате.
4. Когато не използвате акумулаторната батерия, извадете я от инструмента или зарядното устройство.

ОПИСАНИЕ НА ЧАСТИТЕ

► Фиг.2

1	Спомагателна ръкохватка	2	Предпазен капак	3	Верига на трион
4	Водеща шина	5	Капачка на масления резервоар	6	Капак на водещата шина
7	Капак на зъбното колело	8	Блокиращ пост	9	Задна ръкохватка
10	Пусков прекъсвач	11	Лост	12	Акумулаторна батерия

ОПИСАНИЕ НА ФУНКЦИИТЕ

▲ВНИМАНИЕ: Винаги проверявайте дали инструментът е изключен и касетата с акумулаторната батерия е извадена, преди да регулирате или проверявате дадена функция на инструмента.

Поставяне и изваждане на акумулаторната батерия

▲ВНИМАНИЕ: Винаги изключвайте инструмента преди поставяне или изваждане на акумулаторната батерия.

▲ВНИМАНИЕ: Когато инсталирате или изваждате акумулаторната батерия, дръжте здраво инструмента и акумулаторната батерия. Ако не държите здраво инструмента и акумулаторната батерия, те могат да се изплъзнат от ръцете ви и да доведат до повреждане на инструмента и акумулаторната батерия или нараняване.

► Фиг.3: 1. Червен индикатор 2. Бутон 3. Акумулаторна батерия

За да извадите акумулаторната батерия, я плъзнете извън инструмента, плъзгайки същевременно бутона в предната част на акумулаторната батерия.

За да поставите акумулаторната батерия, изравнете езичето на акумулаторната батерия с жлеба в корпуса и го плъзнете на мястото му. Придвижвайте я по протежието на жлеба, докато не се намести с леко щракване. В случай че виждате червения индикатор, както е показано на фигурата, тя не е фиксирана напълно на мястото си.

▲ВНИМАНИЕ: Винаги вмъквайте акумулаторната батерия докрай, така че червеният индикатор да се скрие. В противен случай тя може неволно да изпадне от инструмента, което може да нарани вас или някого около вас.

▲ВНИМАНИЕ: Не инсталирайте акумулаторната батерия със сила. Ако батерията не се движи свободно, тя не е била поставена правилно.

Индикация на оставащия капацитет на акумулаторната батерия

Само за акумулаторни батерии с индикатор

► Фиг.4: 1. Светлинни индикатори 2. Бутон за проверка

Натиснете бутона за проверка на акумулаторната батерия за показване на оставащия заряд на батерията. Светлинните индикатори ще светнат за няколко секунди.

Светлинни индикатори		Оставащ заряд на батерията
Свети	Искл.	
■ ■ ■ ■		75% до 100%
■ ■ ■ □		50% до 75%
■ ■ □ □		25% до 50%
■ □ □ □		0% до 25%

ЗАБЕЛЕЖКА: В зависимост от условията на употреба и околната температура е възможно показанията леко да се различават от действителния капацитет.

Система за защита на инструмента / акумулаторната батерия

Инструментът е оборудван със система за защита на инструмента/акумулаторната батерия. Тази система автоматично прекъсва захранването към електромотора, за да осигури по-дълъг живот на инструмента и акумулаторната батерия. Инструментът ще спре автоматично по време на работа, ако инструментът или батерията се намират в едно от следните условия:

Претоварване:

Инструментът се използва по начин, който налага използването на прекалено много ток. В такъв случай изключете инструмента и прекратете използването му по начина, който го претоварва. След това включете инструмента за повторно стартиране. Ако инструментът не стартира отново, акумулаторната батерия е прегряла. При това положение оставете акумулаторната батерия да изстине, преди да включите инструмента отново.

Ниско напрежение на батерията:

Оставащият капацитет на акумулаторната батерия е твърде малък, за да може да осигури работа на инструмента. Ако включите инструмента, двигателят стартира, но скоро след това спира. При такава ситуация извадете и заредете акумулаторната батерия.

Включване

⚠ ПРЕДУПРЕЖДЕНИЕ: За ваша безопасност този инструмент е оборудван с блокиращ лост, който предотвратява неволното му стартиране. НИКОГА не използвайте инструмента, ако той се включва, когато просто натиснете пусковия прекъсвач, без да сте натиснали блокиращия лост. Върнете инструмента в упълномощен сервизен център за ремонт ПРЕДИ по-нататъшна употреба.

⚠ ПРЕДУПРЕЖДЕНИЕ: НИКОГА не залепвайте с лента и не елиминирайте предназначението и функцията на блокиращия лост.

⚠ ВНИМАНИЕ: Преди да поставите батерията в инструмента, винаги проверявайте дали пусковият прекъсвач работи нормално и се връща в положение "OFF" (ИЗКЛ.) при отпускането му.

БЕЛЕЖКА: Не дърпайте пусковия прекъсвач силно, без да сте натиснали лоста за блокиране. Това може да доведе до счупване на прекъсвача.

За предотвратяване на неволно натискане на пусковия прекъсвач е осигурен блокиращ лост. За да включите инструмента, натиснете блокиращия лост и издърпайте пусковия прекъсвач. За спиране освободете пусковия прекъсвач.

► **Фиг.5:** 1. Пусков прекъсвач 2. Блокиращ лост

Проверка на аварийната спирачка

⚠ ВНИМАНИЕ: Ако при това изпитване веригата на триона не спре в рамките на няколко секунди, спрете използването на инструмента и се консултирайте с нашия упълномощен сервизен център.

Стартирайте инструмента и след това освободете напълно пусковия прекъсвач. Веригата на триона трябва да спре напълно в рамките на няколко секунди.

СГЛОБЯВАНЕ

⚠ ВНИМАНИЕ: Преди да извършите някакви дейности по инструмента, задължително проверете дали той е изключен и акумулаторната батерия е извадена.

⚠ ВНИМАНИЕ: Не докосвайте веригата на триона с голи ръце. Винаги носете ръкавици, когато боравите с веригата на триона.

Отстраняване или монтиране на веригата на триона

⚠ ВНИМАНИЕ: След приключване на работа веригата на триона и водещата шина са горещи. Оставете ги да се охладят добре, преди да извършвате дейности по инструмента.

⚠ ВНИМАНИЕ: Извършвайте процедурата за монтиране и демонтаж на веригата на триона на чисто място без стърготини и други замърсявания.

Демонтаж на веригата на триона

За демониране на веригата на триона изпълнете следните стъпки:

1. Издърпайте лоста нагоре.

► **Фиг.6:** 1. Лост

2. Завъртете лоста обратно на часовниковата стрелка, докато капакът на зъбното колело се свали.

► **Фиг.7:** 1. Капак на зъбното колело 2. Лост

3. Свалете капака на зъбното колело, след това свалете веригата на триона и водещата шина от корпуса на инструмента.

Монтаж на веригата на триона

За монтиране на веригата на триона изпълнете следните стъпки:

1. Издърпайте лоста нагоре.

► **Фиг.8:** 1. Лост

2. Завъртете лоста обратно на часовниковата стрелка, докато капакът на зъбното колело се свали.

► **Фиг.9:** 1. Лост 2. Капак на зъбното колело

3. Отстранете капака на зъбното колело.

4. Подравнете отвора на водещата шина с щифта върху корпуса на инструмента и след това я поставете, както е показано на фигурата.

► **Фиг.10:** 1. Водеща шина 2. Отвор 3. Щифт

5. Плъзнете водещата шина към зъбното колело, за да фиксирате щифта.

► **Фиг.11:** 1. Водеща шина 2. Щифт

6. Свалете водещата шина от корпуса на инструмента.

7. Проверете посоката на веригата на триона. Посоката на веригата на триона трябва да съответства на тази на маркера върху корпуса на инструмента.

► **Фиг.12:** 1. Поставете маркировка върху корпуса на инструмента

8. Поставете единия край на веригата на триона върху горната страна на водещата шина.

9. Поставете другия край на веригата на триона около зъбното колело, след това закрепете водещата шина към корпуса на инструмента, така че отворът на водещата шина да е подравнен с щифта на корпуса.

► **Фиг.13:** 1. Зъбно колело

Натиснете водещата шина към корпуса на инструмента, за да освободите щифта. Обтягането на веригата на триона се регулира автоматично.

► **Фиг.14:** 1. Верига на трион 2. Щифт 3. Зъбно колело

10. Поставете капака на зъбното колело така, че болтът и щифтът на корпуса на инструмента да отговарят на съответните части на капака на зъбното колело.

► **Фиг.15:** 1. Капак на зъбното колело 2. Болт 3. Щифт

11. Завъртете лоста по часовниковата стрелка, докато капакът на зъбното колело се фиксира, след което го върнете в първоначална позиция.

► **Фиг.16:** 1. Лост 2. Капак на зъбното колело

Уверете се, че веригата на триона не се е разхлабила и че може да се движи плавно напред и назад. Ако е необходимо, регулирайте обтягането на веригата на триона, като направите справка с раздела за регулиране на обтягането на веригата на триона.

Регулиране на обтягането на веригата на триона

⚠ВНИМАНИЕ: Твърде хлабавата верига може да изпадне от шината и да създаде опасност от нараняване или злополука.

След многочасова работа е възможно веригата да провисне. Преди да започнете работа, периодично проверявайте обтягането на веригата.

Ако веригата на триона е хлабава, регулирайте обтягането ѝ.

1. Издърпайте лоста нагоре.

► **Фиг.17:** 1. Лост

2. Завъртете малко лоста обратно на часовниковата стрелка, за да разхлабите леко капака на зъбното колело. Обтягането на веригата се регулира автоматично.

► **Фиг.18:** 1. Капак на зъбното колело 2. Лост

3. Завъртете лоста по часовниковата стрелка, докато капакът на зъбното колело се фиксира, след което го върнете в първоначална позиция.

► **Фиг.19:** 1. Лост 2. Капак на зъбното колело

Експлоатация

Смазване

⚠ВНИМАНИЕ: Не работете с инструмента, когато резервоарът е празен. Доливайте масло, когато е необходимо, преди резервоарът да се изпразни.

⚠ВНИМАНИЕ: Не позволявайте на маслото да влезе в контакт с кожата и очите. Контактът с очите причинява раздразнение. В случай на контакт с очите, незабавно промийте засегнатото око с чиста вода, а след това веднага се консултирайте с лекар.

⚠ВНИМАНИЕ: Никога не използвайте отработено масло. Отработеното масло съдържа канцерогенни вещества. Отпадъците в отработеното масло причиняват ускорено износване на маслената помпа, шината и веригата. Отработеното масло е вредно за околната среда.

БЕЛЕЖКА: Когато използвате инструмента за първи път, може да е необходимо време до две минути, за да започне маслото за вериги на триони да упражнява смазващ ефект върху механизма на триона. През това време оставете триона да работи без натоварване.

БЕЛЕЖКА: Когато пълните с масло за веригата за първи път или допълвате резервоара, след като е бил изпразнен докрай, налейте масло до нивото на долния ръб на отвора за пълнене. В противен случай може да се наруши подаването на масло.

БЕЛЕЖКА: За инструменти Makita използвайте само масло за вериги на триони или еквивалентно масло, което се предлага на пазара.

БЕЛЕЖКА: Никога не използвайте масло, съдържащо прах или частици, или летливо масло.

БЕЛЕЖКА: При подрязване на дървета използвайте масло с растителен произход. Минералното масло може да навреди на дърветата.

БЕЛЕЖКА: Преди работата по рязане проверете дали предоставената капачка на масления резервоар е завинтена на мястото си.

Веригата на триона се смазва автоматично, докато инструментът работи. Проверявайте периодично количеството останало масло в масления резервоар през инспекционното прозорче за маслото.

► **Фиг.20:** 1. Инспекционно прозорче за маслото 2. Капачка на масления резервоар

За да долеете масло, изпълнете следните стъпки:

1. Почистете щателно зоната около капачката на масления резервоар, за да предотвратите навлизането на замърсявания в него.

2. Поставете инструмента да легне на една страна.

3. Натиснете бутона на капачката на масления резервоар, така че бутонът от другата страна да се повдигне, и след това отстранете капачката на масления резервоар, като я завъртите.

- **Фиг.21:** 1. Капачка на масления резервоар
2. Затягане 3. Разхлабване

4. Долейте масло в масления резервоар. Правилното количество масло е 55 мл.

5. Завийте здраво капачката на масления резервоар обратно на мястото ѝ.

6. Избършете внимателно евентуално разлятото масло за веригата.

ЗАБЕЛЕЖКА: Ако имате затруднения със свалянето на капачката на масления резервоар, поставете върха на плоската отвертка в отвора на тази капачка и след това свалете капачката, като я завъртите обратно на часовниковата стрелка.

- **Фиг.22:** 1. Отвор 2. Плоска отвертка

След допълване дръжте инструмента на разстояние от материалa за рязане. Стартирайте го и изчакайте, докато смазването на веригата на триона достигне приемливо ниво.

- **Фиг.23**

Работа с инструмента

⚠ВНИМАНИЕ: Когато инструментът работи, дръжте всички части на тялото си на разстояние от веригата на триона.

⚠ВНИМАНИЕ: Дръжте стабилно инструмента с двете си ръце, когато работи.

⚠ВНИМАНИЕ: Не се протягайте. Стойте стабилно на краката си по всяко време.

БЕЛЕЖКА: Никога не хвърляйте или изпускате инструмента.

БЕЛЕЖКА: Не покривайте вентилационните отвори на инструмента.

Преди да стартирате инструмента, поставете основата на водещата шина и опорната част на корпуса на инструмента в контакт с клона, който трябва да се реже, както е показано на фигурата. Докато допирате клона с инструмента и водещата шина, стартирайте инструмента и отрежете клона, като преместите инструмента надолу по него.

- **Фиг.24**

⚠ВНИМАНИЕ: Преди операцията по рязане се уверете, че клонът, който трябва да се отреже, е в контакт с основата на водещата шина и опорната част на корпуса на инструмента. В противен случай инструментът може да бъде издърпан към върха на водещата шина, тя може да започне да се клати и да предизвика нараняване.

Пренасяне на инструмента

Преди пренасяне на инструмента винаги изваждайте акумулаторната батерия от него. След това закрепете капака на водещата шина. Също така покривайте акумулаторната батерия с капака на акумулатора.

- **Фиг.25:** 1. Капак на водещата шина 2. Капак на акумулатора

ПОДДРЪЖКА

⚠ВНИМАНИЕ: Преди да проверявате или извършвате поддръжка на инструмента, се уверете, че той е изключен и акумулаторната батерия е извадена.

⚠ВНИМАНИЕ: Винаги носете ръкавици при извършване на каквито и да било дейности за проверка или поддръжка.

БЕЛЕЖКА: Не използвайте бензин, нафта, разредител, спирт и др. подобни. Това може да причини обезцветяване, деформация или пукнатини.

За да се поддържа БЕЗОПАСНОСТТА и НАДЕЖДНОСТТА на продукта, ремонтите, поддръжката или регулирането трябва да се извършват от упълномощен сервиз или фабрични сервизни центрове на Makita, като винаги трябва да използвате резервни части от Makita.

Заточване на веригата на триона

Заточете веригата на триона, ако:

- При рязане на влажно дърво се отделят фини стърготини;
- Веригата трудно прониква в дървото дори ако приложите силен натиск;
- Режещия ръб е видимо повреден;
- Трионът "дърпа" наляво или надясно от дървото. (това се дължи на неравномерно заточване на веригата на триона или повреда само на едната страна)

Заточвайте веригата на триона често, но без прекомерно отнемане на материала ѝ. За рутинно заточване обикновено са достатъчни два или три хода на пилата. След като неколккратно сте заточвали режещата верига, е необходимо да я отнесете за заточване в наш упълномощен сервизен център.

Критерии за заточване:

⚠ПРЕДУПРЕЖДЕНИЕ: Прекомерното разстояние между режещия ръб и дълбокомера увеличава опасността от откат.

- **Фиг.26:** 1. Дължина на резачката 2. Разстояние между режещия ръб и дълбокомера 3. Минимална дължина на резачката (3 мм)

- Дължината на всички резачки трябва да е еднаква. Различните дължини на резачките предотвратяват безпроблемната работа на веригата на триона и може да доведат до повреда на верижния трион.
- Не заточвайте веригата, когато дължината на резачката е достигнала 3 мм или по-малко. Веригата трябва да бъде заменена с нова.
- Дебелината на отнемане на стружката се определя от разстоянието между дълбокомера (заобления нос) и режещия ръб.
- Най-добри резултати се постигат при следното разстояние между режещия ръб и дълбокомера.
 - Режеща верига 80TXL : 0,65 мм

- **Фиг.27**

- Ъгълът на заточване от 30° трябва да бъде еднакъв за всички резачки. Различните ъгли на резачката могат да предизвикат затруднено и неравномерно движение на веригата, ускорено износване и да доведат до скъсване на веригата.
- Използвайте подходяща кръгла пила, за да поддържате правилен ъгъл на заточване спрямо зъбите.
 - Режеща верига 80TXL : 55°

Пила и насочване на пилата

- За заточване на веригата използвайте специална кръгла пила (допълнителна принадлежност) за вериги на триона. Обикновените кръгли пили не са подходящи.
- Диаметърът на кръглата пила за всяка режеща верига е, както следва:
 - Режеща верига 80TXL : 4,0 мм
- Ходът за заточване на резачката с пилата трябва да е само в посока напред. Повдигнете пилата, така че да не докосва резачката при обратния ход.
- Първо заточете най-късата резачка. След това дължината на най-късата резачка става стандарта за всички останали резици на веригата на триона.
- Насочвайте пилата, както е показано на фигурата.

► **Фиг.28:** 1. Пила 2. Верига на трион

- Ако използвате държач за пила (допълнителна принадлежност), ще можете да насочвате пилата по-лесно. Държачът за пила има маркировки за правилния ъгъл на заточване 30° (подравнете маркировките успоредно на веригата на триона) и ограничава дълбочината на проникване (до 4/5 от диаметъра на пилата).

► **Фиг.29:** 1. Държач за пила

- След като заточите веригата, проверете височината на дълбокомера, като използвате инструмента за калибриране на веригата (допълнителна принадлежност).
- **Фиг.30**
- Отстранете всички неравности на материала, колкото и да са малки, с помощта на специална плоска пила (допълнителна принадлежност).
 - Отново заоблете предната част на дълбокомера.

Почистване на водещата шина

В канала на водещата шина ще се натрупат стружки и стърготини. Те могат да запушат канала на шината и да нарушат притока на масло. Почиствайте стружките и стърготините всеки път, когато заточвате или сменяте веригата на триона.

► **Фиг.31**

Почистване на капака на зъбното колело

Вътре в капака на зъбното колело ще се натрупат стружки и стърготини. Отстранете капака на зъбното колело и веригата на триона от инструмента, след което почистете стърготините.

► **Фиг.32**

Почистване на отвора за изтичане на масло

Възможно е фин прах или частици да се събират в отвора за изтичане на масло по време на работа. Този фин прах или частици може да нарушат изтичането на маслото и да са причина за недостатъчно смазване на цялата верига на триона. Когато подаването на масло на върха на водещата шина се влоши, почистете отвора за изтичане на масло, както следва.

1. Отстранете капака на верижното колело и веригата на триона от инструмента.
2. Отстранете финия прах или частици с помощта на плоска отвертка или подобен инструмент.

► **Фиг.33:** 1. Плоска отвертка 2. Отвор за изтичане на масло
3. Поставете акумулаторната батерия в инструмента. Натиснете пусковия прекъсвач, за да изкарате полепналия прах или частици от отвора за изтичане на масло, като изпуснете малко от маслото за веригата.
4. Извадете акумулаторната батерия от инструмента. Монтирайте отново капака на зъбното колело, веригата на триона и водещата шина на инструмента.

Смяна на зъбното колело

▲ВНИМАНИЕ: Износеното зъбно колело ще повреди новата верига на триона. В този случай подменете зъбното колело.

Преди поставяне на нова верига на триона проверете състоянието на зъбното колело.

► **Фиг.34:** 1. Зъбно колело 2. Зони, които може да се износват

При смяна на зъбното колело винаги поставяйте нова зегерова шайба.

► **Фиг.35:** 1. Зегерова шайба 2. Зъбно колело

БЕЛЕЖКА: Уверете се, че зъбното колело е монтирано, както е посочено на фигурата.

Съхранение на инструмента

1. Преди съхраняване почистете инструмента. След отстраняване на капака на зъбното колело почистете всички стружки и стърготини от инструмента.
2. След почистване на инструмента го оставете да поработи на празен ход, за да се смажат веригата на триона и водещата шина.
3. Покрийте водещата шина с капака на водещата шина.
4. Изпразнете масления резервоар.

Указания за периодична поддръжка

За да се осигури продължителен срок на експлоатация, да се предотврати повреда и да се осигури пълната изправност на функциите за безопасност, редовно трябва да се извършва следната поддръжка. Гаранционни претенции се признават само ако тези дейности са били изпълнявани редовно и правилно. Ако предписаните дейности по поддръжката не се извършват, това може да доведе до злополуки! Не е разрешено потребителят на инструмента да извършва дейности по поддръжката, които не са описани в упътването за работа. Всякакви такива дейности трябва да се извършват от нашия упълномощен сервизен център.

Елемент за проверка/време на работа		Преди работа	Ежедневно	Ежеседмично	На всеки 3 месеца	Ежегодно	Преди съхранение
Целият инструмент	Проверка.	✓	-	-	-	-	-
	Почистване.	-	✓	-	-	-	-
	Проверете в упълномощен сервизен център.	-	-	-	-	✓	✓
Верига на трион	Проверка.	✓	-	-	-	-	-
	Заточване, ако е необходимо.	-	-	-	-	-	✓
Водеща шина	Проверка.	✓	✓	-	-	-	-
	Отстраняване от инструмента.	-	-	-	-	-	✓
Смазване на веригата	Проверете дебита на подаваното масло.	✓	-	-	-	-	-
Пусков прекъсвач	Проверка.	✓	-	-	-	-	-
Блокиращ лост	Проверка.	✓	-	-	-	-	-
Капачка на масления резервоар	Проверете уплътняването.	✓	-	-	-	-	-
Винтове и гайки	Проверка.	-	-	✓	-	-	-

ОТСТРАНЯВАНЕ НА НЕИЗПРАВНОСТИ

Преди да заявите ремонт, сами извършете проверка. Ако установите проблем, който не е обяснен в ръководството, не се опитвайте да разглобявате инструмента. Вместо това го занесете в някой от оторизираните сервиси на Makita, които винаги използват за ремонтите резервни части от Makita.

Състояние на неизправността	Причина	Действие
Инструментът не стартира.	Не е поставена акумулаторна батерия.	Поставете заредена акумулаторна батерия.
	Проблем с батерията (ниско напрежение).	Заредете акумулаторната батерия. Ако зареждането не е ефективно, сменете акумулаторната батерия.
След кратко използване моторът спира да работи.	Нивото на заряда на акумулатора е ниско.	Заредете акумулаторната батерия. Ако зареждането не е ефективно, сменете акумулаторната батерия.
Няма масло върху веригата.	Масленият резервоар е празен.	Напълнете масления резервоар.
	Масленият канал на водещата шина е замърсен.	Почистете канала.
Инструментът не достига максималните обороти в минута.	Акумулаторната батерия е монтирана неправилно.	Поставете акумулаторната батерия, както е описано в настоящото ръководство.
	Енергията на батерията спада.	Заредете акумулаторната батерия. Ако зареждането не е ефективно, сменете акумулаторната батерия.
	Задвижващата система не работи изправно.	Отнесете инструмента за ремонт в упълномощен сервизен център във вашия регион.
Ненормални вибрации: Спрете инструмента веднага!	Разхлабете водещата шина или веригата на триона.	Регулирайте водещата шина и обтягането на веригата на триона.
	Неизправност в инструмента.	Отнесете инструмента за ремонт в упълномощен сервизен център във вашия регион.
Веригата на триона не може да се монтира.	Комбинацията от веригата на триона и зъбното колело не е правилна.	Използвайте правилната комбинация от верига на триона и зъбно колело, като видете раздела за спецификации.

ДОПЪЛНИТЕЛНИ АКСЕСОАРИ

⚠ ВНИМАНИЕ: Препоръчва се използването на тези аксесоари или накрайници с вашия инструмент Makita, описан в настоящото ръководство. Използването на други аксесоари или накрайници може да доведе до опасност от телесни повреди. Използвайте съответния аксесоар или накрайник само по предназначение.

Ако имате нужда от помощ за повече подробности относно тези аксесоари, се обърнете към местния сервизен център на Makita.

- Верига на трион
- Водеща шина
- Капак на водещата шина
- Пила
- Чанта за инструменти
- Оригинална акумулаторна батерия и зарядно устройство на Makita

ЗАБЕЛЕЖКА: Някои артикули от списъка може да са включени в комплекта на инструмента, като стандартни аксесоари. Те може да са различни в различните държави.

SPECIFIKACIJE

Model:		UC100D
Ukupna duljina (bez vodilice i baterije)		350 mm
Nazivni napon		DC 10,8 V - 12 V maks.
Neto težina	*1	1,0 kg
	*2	1,5 – 1,6 kg
Duljina standardne vodilice		100 mm
Preporučena duljina vodilice		100 mm
Primjenjiva vrsta lanca pile (pogledajte tablicu u nastavku)		80TXL
Lančanik	Broj zubaca	7
	Veličina lanca	0,325"
Brzina lanca		0 – 8,0 m/s (0 – 480 m/min)
Zapremnina spremnika ulja za lanac		55 cm ³

- Zahvaljujući našem stalnom programu razvoja i istraživanja, navedene specifikacije podložne su promjenama bez obavijesti.

- Specifikacije mogu biti različite ovisno o zemlji.

*1: Težina, bez lanca pile, vodilice, poklopca vodilice, ulja i baterijskih uložaka.

*2: Najlakša i najteža kombinacija težine, u skladu s EPTA postupkom 01/2014. Težina se može razlikovati ovisno o opremi, uključujući baterijske uloške.

Kombinacija lanca pile, vodilice i lančanika

Vrsta lanca pile		80TXL
Broj pogonskih karika		26
Vodilica	Duljina vodilice	100 mm
	Duljina rezanja	111 mm
	Veličina lanca	0,325"
	Mjerač	1,1 mm
	Vrsta	Tvrda šipka na prednjem dijelu
Lančanik	Broj zubaca	7
	Veličina lanca	0,325"

▲ UPOZORENJE: Upotrebljavajte ispravnu kombinaciju vodilice i lančane pile. U protivnom može doći do osobnih ozljeda.

Odgovarajući baterijski uložak i punjač











Baterija	BL1016 / BL1021B / BL1041B
Punjač	DC10SA / DC10SB / DC10WC / DC10WD / DC18RE

- Neki od navedenih baterijskih uložaka i punjača možda neće biti dostupni ovisno o regiji u kojoj se nalazite.

▲ UPOZORENJE: Upotrebljavajte samo navedene baterijske uloške i punjače. Upotreba bilo koje druge vrste baterijskih uložaka i punjača može prouzročiti ozljede i/ili požar.

Simboli

U nastavku su prikazani simboli koji se upotrebljavaju za opremu. Prije korištenja provjerite jeste li razumjeli njihovo značenje.

	Pročitajte priručnik s uputama.
	Nosite zaštitne naočale i zaštitu za uši.
	Priklom rukovanja alatom uvijek upotrebljavajte obje ruke.
	Pazite na povratni udar i izbjegavajte kontakt s vrhom šipke.
	Nemojte izlagati vlazi.
	Maksimalna dopuštena duljina reza
	Smjer hoda lanca
	Samo za države EU Zbog prisutnosti opasnih komponenti u opremi, otpadna električna i elektronička oprema, akumulatori i baterije i mogu imati negativan učinak na okoliš i ljudsko zdravlje. Nemojte odlagati električne i elektroničke uređaje ili baterije s ostalim kućanskim otpadom! U skladu s Europskom direktivom o otpadnoj električnoj i elektroničkoj opremi, o akumulatorima i baterijama te o otpadnim akumulatorima i baterijama, i njenoj prilagodbi nacionalnim zakonima, otpadna električna oprema, baterije i akumulatori trebali bi se pohranjivati zasebno i isporučivati u odvojena sabirna mjesta za komunalni otpad, koja postupaju u skladu s uredbama o zaštiti okoliša. To je naznačeno simbolom prekržižene kante za otpad na kotačima koja je postavljena na opremi.
	Zajamčena razina jačine zvuka u skladu s Direktivom EU o emisiji buke u okoliš.
	Razina jačine zvuka u skladu s Uredbom o kontroli buke u Australiji (Novi Južni Wales)

Namjena

Ovaj je alat namijenjen rezanju grana drveća ili grmlja pomoću lanac pile.

Buka

Tipična jačina buke označena s A, određena sukladno EN62841-4-1:

Razina tlaka zvuka (L_{pA}) : 76 dB (A)

Razina snage zvuka (L_{WA}) : 87 dB (A)

Neodređenost (K): 3 dB (A)

NAPOMENA: Deklarirana vrijednost emisije buke izmjerena je prema standardnoj metodi testiranja i može se rabiti za usporedbu jednog alata s drugim.

NAPOMENA: Deklarirana vrijednost emisije buke također se može rabiti za preliminarnu procjenu izloženosti.

⚠ UPOZORENJE: Nosite zaštitu za uši.

⚠ UPOZORENJE: Emisija buke tijekom stvarnog korištenja električnog ručnog alata se može razlikovati od deklariranih vrijednosti emisije, ovisno o načinu na koji se alat rabi, posebice ovisno o tome kakav se izradak izrađuje.

⚠ UPOZORENJE: Nemojte zaboraviti da identifikirate sigurnosne mjere zaštite rukovatelja koje se temelje na procjeni izloženosti u stvarnim uvjetima korištenja (uzimajući u obzir sve dijelove radnog ciklusa, poput vremena kada je alat isključen i kada on radi u praznom hodu, a također i vrijeme okidanja).

Vibracija

Ukupna vrijednost vibracija (troosni vektorski zbir) izračunata u skladu s EN62841-4-1:

Način rada: rezanje drva

Emisija vibracija ($a_{h,W}$) : 4,8 m/s²

Neodređenost (K): 1,5 m/s²

NAPOMENA: Deklarirana vrijednost ukupnih vibracija izmjerena je prema standardnoj metodi testiranja i može se rabiti za usporedbu jednog alata s drugim.

NAPOMENA: Deklarirana vrijednost ukupnih vibracija također se može rabiti za preliminarnu procjenu izloženosti.

⚠ UPOZORENJE: Emisija vibracija tijekom stvarnog korištenja električnog ručnog alata se može razlikovati od deklariranih vrijednosti emisije, ovisno o načinu na koji se alat rabi, posebice o tome kakav se izradak izrađuje.

⚠ UPOZORENJE: Nemojte zaboraviti da identifikirate sigurnosne mjere zaštite rukovatelja koje se temelje na procjeni izloženosti u stvarnim uvjetima korištenja (uzimajući u obzir sve dijelove radnog ciklusa, poput vremena kada je alat isključen i kada on radi u praznom hodu, a također i vrijeme okidanja).

Izjave o sukladnosti

Samo za države članice Europske unije

Izjave o sukladnosti priložene su kao Prilog A ovih uputa za upotrebu.

SIGURNOSNA UPOZORENJA

Opća sigurnosna upozorenja za električne ručne alate

⚠ UPOZORENJE Pročitajte sva sigurnosna upozorenja, upute, ilustracije i specifikacije priložene uz ovaj električni alat. Nepridržavanje svih uputa navedenih u nastavku može rezultirati strujnim udarom, požarom i/ili teškim ozljedama.

Sačuvajte sva upozorenja i upute radi kasnijeg korištenja.

Pojam „električni alat“ u upozorenjima odnosi se na električni (kabelski) alat uključen u struju ili na bežične električne alate (na baterije).

Opća sigurnosna upozorenja za pilu za obrezivanje

- Držite sve dijelove tijela podalje od lanca pile ako pila za obrezivanje radi. Prije pokretanja pile za obrezivanje provjerite da lanac pile ništa ne dodiruje.** Trenutak nepažnje u radu s pilom za obrezivanje može prouzročiti zahvaćanje odjeće ili dijelova tijela lancem pile.
- Pilu za obrezivanje uvijek držite tako da vam jedna ruka bude na stražnjoj ručki, a druga na pomoćnoj ručki.**
- Pilu za obrezivanje držite isključivo za izolirane površine jer lanac pile može doći u doticaj sa skrivenim žicama.** Lanci pile koji dođu u doticaj sa žicom pod naponom mogu dovesti pod napon izložene metalne dijelove pile za obrezivanje i rukovatelj može pretrpjeti strujni udar.
- Nosite zaštitu za oči. Preporučuje se i dodatna zaštitna oprema za sluh, glavu, ruke, noge i stopala.** Odgovarajuća zaštitna oprema smanjit će mogućnost ozljede od letećih krhotina ili slučajnog kontakta s lancem pile.
- Nemojte rukovati pilom za obrezivanje na stabilima, na ljestvama, na krovu ili na bilo kojoj nestabilnoj površini.** Rukovanje oštećenom pilom za obrezivanje može dovesti do teške tjelesne ozljede.
- Uvijek osigurajte odgovarajuće uporište i pilom za obrezivanje rukujte samo dok stojite na fiksnoj, sigurnoj i ravnoj površini.** Klizave ili nestabilne površine mogu dovesti do gubitka ravnoteže ili kontrole nad pilom za obrezivanje.
- Kada režete granu koja je napeta, pripazite na povratni udar opruge.** Kada se napetost u vlaknima drveta oslobodi, opruga može udariti rukovatelja i/ili staviti pilu za obrezivanje izvan kontrole.
- Budite oprezni prilikom rezanja žbunja i mladica.** Ovaj tanki materijal može uhvatiti lančanu pilu i baciti se prema vama ili vas izbaciti iz ravnoteže.
- Kada je nosite, pilu za obrezivanje držite podalje od svog tijela i neka bude isključena. Prilikom prenošenja ili pospremanja pile za obrezivanje, uvijek stavite poklopac vodilice.** Pravilno rukovanje pilom za obrezivanje smanjuje vjerojatnost slučajnog kontakta s pokretnim lancem pile.
- Slijedite upute za podmazivanje, zatezanje lanca i zamjenu vodilice i lanca.** Nepravilno zategnut ili podmazan lanac može slomiti alat ili povećati šanse za povratni udar.
- Režite samo drva. Pilu za obrezivanje ne upotrebljavajte u svrhe za koje nije namijenjena. Primjerice: nemojte je koristiti za rezanje metala, plastike, u zidarstvu ili za građevinski materijal koji nije drveni.** Upotreba pile za obrezivanje u svrhe za koje nije namijenjena može dovesti do opasnih situacija.

- Ova pila za obrezivanje nije namijenjena obaranju stabala.** Upotreba pile za obrezivanje u svrhe za koje nije namijenjena može dovesti do ozbiljnih ozljeda rukovatelja ili nazočnih osoba.
- Pratite sve upute prilikom uklanjanja zaglavljene materijala, pospremanja ili servisiranja pile za obrezivanje. Provjerite je li sklopka isključena i je li baterijski uložak izvađen.**
- Uzroci i način kako rukovatelj može spriječiti povratni udar:**

Povratni udar može se dogoditi kada nos ili vrh vodilice dodirne neki objekt ili kad se drvo zatvori i priklješti lanac pile u rezu.

Kontakt s vrhom u nekim slučajevima može uzrokovati naglu obrnutu reakciju te udariti vodilicu prema gore i gurnuti je natrag prema rukovatelju. Priklještenje lanca pile na vrhu vodilice može brzo gurnuti vodilicu natrag prema rukovatelju. Svaka od tih reakcija može prouzročiti gubitak kontrole nad pilom, što može dovesti do ozbiljnih ozljeda. Nemojte se oslanjati isključivo na sigurnosne uređaje ugrađene u pilu. Kao korisnik pile za obrezivanje morate i sami poduzeti nekoliko koraka kako prilikom rezanja ne bi došlo do nezgoda ili ozljeda.

Povratni je udar rezultat pogrešne upotrebe pile za obrezivanje i/ili nepravilnih radnih postupaka ili uvjeta, a može se spriječiti poduzimanjem prikladnih mjera opreza kao što je navedeno u nastavku:

 - Alat držite čvrsto, s palčevima i prstima oko ručki pile za obrezivanje te s objema rukama na pili i postavite svoje tijelo i ruke u takav položaj da se može oduprijeti povratnom udaru.** Rukovatelj može kontrolirati silinu povratnog udara ako poduzme pravilne mjere opreza. Pazite da vam pila za obrezivanje ne ispadne.
- Nemojte se pretjerano protezati i nemojte rezati iznad visine ramena.** Tako se sprječava nehotično dodirivanje vrha i omogućuje bolja kontrola nad pilom za obrezivanje u neočekivanim situacijama.
- Koristite samo zamjenske vodilice i lance pile koje propisuje proizvođač.** Neispravne zamjenske vodilice i lanci pile mogu izazvati lomljenje i/ili povratni udar.
- Slijedite upute proizvođača o oštrenju i održavanju lanca pile.** Smanjenje visine graničnika dubine može povećati opasnost od povratnog udara.
- Pratite sve upute prilikom uklanjanja zaglavljene materijala, pospremanja ili servisiranja pile za obrezivanje. Provjerite je li sklopka isključena i je li baterijski uložak izvađen.**

► SI.1

- Nemojte se pretjerano protezati i nemojte rezati iznad visine ramena.** Tako se sprječava nehotično dodirivanje vrha i omogućuje bolja kontrola nad pilom za obrezivanje u neočekivanim situacijama.
- Koristite samo zamjenske vodilice i lance pile koje propisuje proizvođač.** Neispravne zamjenske vodilice i lanci pile mogu izazvati lomljenje i/ili povratni udar.
- Slijedite upute proizvođača o oštrenju i održavanju lanca pile.** Smanjenje visine graničnika dubine može povećati opasnost od povratnog udara.

Dodatne sigurnosne upute

Osobna zaštitna oprema

- Odjeća vam treba biti odgovarati i ne smije ometati mobilnost.
- Nosite sljedeće zaštitnu odjeću za vrijeme rada:
 - Testirana sigurnosna kaciga, ako postoji opasnost od pada grane ili slično;
 - Masku za lice ili zaštitne naočale;

- Pogodnu zaštitu za uši (ušne školjke, prilagodljive ili po mjeri izrađene čepove za uši). Analiza razine buke na zahtjev.
- Čvrste kožne zaštitne rukavice;
- Duge hlače izrađene od jake tkanine;
- Zaštitne traperice od tkanine otporne na za rez otporne;
- Sigurnosne cipele ili čizme s potplatima koji se ne klizu, čeličnom zaštitom na prstima, obložene tkaninom koja se reže;
- Masku za disanje, pri obavljanju posla koji proizvodi prašinu (npr. piljenje drva suha).

Rad

1. **Prije početka rada provjerite je li alat ispravan i je li njegovo stanje u skladu sa sigurnosnim propisima. Posebice provjerite sljedeće:**
 - ispravan rad kočnice za blokadu;
 - pravilnu ugradnju vodilice i poklopca lančanika;
 - naoštrenost i zategnutost lanca sukladno propisima.
2. **Nemojte pokretati alat dok je postavljen poklopac lanca.** Pokretanje alata s postavljenim poklopcem lanca može prouzročiti izbacivanje poklopca lanca i dovesti do ozljeda ili oštećenja predmeta oko rukovatelja.
3. **Nemojte stajati izravno ispod grane koju režete.** Obratite pozornost na padajuće grane.
4. **Alat izbjegavajte upotrebljavati u lošim vremenskim uvjetima ili ako postoji opasnost od udara munje.**
5. **Kada alat upotrebljavate na blatnjavom tlu, vlažnoj strmini ili skliskom mjestu, pripazite na svoje uporište.**

Električna sigurnost i sigurnost baterije

1. **Izbjegavajte opasan okoliš.** Alat nemojte upotrebljavati na vlažnim ili mokrim mjestima niti ga izlagati kiši. Ulazak vode u alat može povećati rizik od strujnog udara.
2. **Bateriju/e ne bacajte u vatru.** Čelija bi mogla eksplodirati. Provjerite u lokalnim propisima postoje li posebne upute za odlaganje.
3. **Nemojte otvarati niti uništavati bateriju/e.** Ispušteni elektrolit jest korozivan i može oštetiti oči ili kožu. Možete se otrovati ako ga progutate.
4. **Ne punitite bateriju na kiši ili na mokrim mjestima.**
5. **Ne punitite bateriju na otvorenom.**
6. **Ne rukujte punjačem, uključujući utikač punjača, i priključcima punjača mokrim rukama.**
7. **Nemojte mijenjati bateriju mokrim rukama.**
8. **Nemojte ostavljati bateriju na kiši niti je puniti, upotrebljavati ili skladištiti na vlažnom ili mokrom mjestu.**
9. **Nemojte močiti priključke baterije tekućinom kao što je voda niti uranjati bateriju.** Ako se priključci smoče ili ako tekućina uđe u bateriju, može doći do kratkog spoja baterije i postoji opasnost od pregrijavanja, požara ili eksplozije.
10. **Nakon što uklonite bateriju iz stroja ili punjača, obavezno pričvrstite poklopac baterije na bateriju i skladištite je na suhom mjestu.**

11. **Ako se baterijski uložak smoči, ocijedite vodu iznutra i prebrišite suhom krpom.** Baterijski uložak potpuno osušite na suhom mjestu prije upotrebe.

ČUVAJTE OVE UPUTE.

▲ UPOZORENJE: NEMOJTE dozvoliti da udobnost ili znanje o proizvodu (stečeno stalnim korištenjem) zamijene strogo pridržavanje sigurnosnih propisa za određeni proizvod. **ZLOUPORABA** ili nepridržavanje sigurnosnih propisa navedenih u ovom priručniku s uputama mogu prouzročiti ozbiljne ozljede.

Važne sigurnosne upute za bateriju

1. **Prije uporabe baterije pročitajte sve upute i oznake upozorenja na (1) punjaču za baterije, (2) bateriji i (3) proizvodu koji koristi bateriju.**
2. **Nemojte rastavljati ili izmjenjivati baterijski uložak.** To može dovesti do požara, pretjeranog zagrijavanja ili eksplozije.
3. **Ako se vrijeme rada znatno skratilo, odmah prestanite raditi.** Može doći do pregrijavanja, mogućih opekline pa čak i eksplozije.
4. **Ako vam elektrolit dospije u oči, isperite ih čistom vodom i odmah se obratite liječniku.** Tako možete izgubiti vid.
5. **Nemojte kratko spojati bateriju:**
 - (1) **Ne dovodite terminale u kontakt s provodljivim materijalima.**
 - (2) **Ne čuvajte bateriju u spremniku s drugim metalnim predmetima poput čavala, kovanica itd.**
 - (3) **Ne izlažite bateriju vodi ili kiši.** Kratki spoj baterije može uzrokovati velik protok struje, pregrijavanje, moguće opekline pa čak i kvar.
6. **Ne držite i ne upotrebljavajte alat i baterijski uložak na mjestima gdje temperatura može premašiti 50 °C (122 °F).**
7. **Ne spaljujte bateriju čak ni ako je ozbiljno oštećena ili potpuno istrošena.** Baterija može eksplodirati u vatri.
8. **Nemojte zabijati čavle u baterijski uložak, rezati ga, gnječiti, bacati ili udarati tvrdim predmetom.** Ti postupci mogu dovesti do požara, pretjeranog zagrijavanja ili eksplozije.
9. **Ne koristite oštećene baterije.**
10. **Sadržane litij-ionske baterije podliježu odredbama zakonskih propisa o opasnim tvarima.** Kada se radi o komercijalnom transportu koji obavlja npr. dobavljači ili špediteri, moraju se poštovati posebni zahtjevi na pakiranju i oznakama. Prilikom pripreme isporuke takve stavke potražite savjet stručnjaka za opasne tvari. Pogledajte i moguće podrobnije nacionalne propise. Prekrijte trakom ili zaštitite otvorene kontakte i bateriju zapakirajte tako da se ne može pomicati u pakiranju.
11. **Kada odlazite baterijski uložak u otpad, uklonite ga iz alata i zbrinite na sigurnom mjestu.** Pridržavajte se lokalnih zakonskih propisa za zbrinjavanje baterija.

12. **Upotrebljavajte baterije samo s proizvodima koje je odobrila tvrtka Makita.** Umetanje baterija u neprikladne proizvode može dovesti do požara, prekomjerne topline, eksplozije ili curenja elektrolita.
13. **Ako se alat ne upotrebljava dulje vrijeme, bateriju morate ukloniti iz alata.**
14. **Tijekom i nakon upotrebe baterijski uložak može se zagrijati i prouzročiti opekline višeg ili nižeg stupnja.** Pažljivo rukujte vrućim baterijskim ulošcima.
15. **Nemojte dirati priključak alata neposredno nakon upotrebe jer se može zagrijati toliko da prouzroči opekline.**
16. **Nemojte dopustiti da krhotine, prašina ili zemlja zapnu u priključcima, otvorima i utorima baterijskog uloška.** To može dovesti do pregrijavanja, zapaljenja, eksplozije ili kvara na uređaju ili baterijskom ulošku, što može prouzročiti opekline ili osobne ozljede.
17. **Ako alat ne podržava upotrebu u blizini visokonaponskih električnih vodova, nemojte upotrebljavati baterijski uložak u blizini a visokonaponskih električnih vodova.** To može dovesti do neispravnog rada ili kvara alata ili baterijskog uloška.

18. **Bateriju čuvajte podalje od djece.**

ČUVAJTE OVE UPUTE.

⚠OPREZ: Uvijek upotrebljavajte originalne baterije Makita. Upotreba baterija koje nisu originalne baterije Makita ili su izmijenjene može dovesti do rasprskavanja baterije i uzrokovati požar, tjelesnu ozljedu ili štetu. To će također poništiti jamstvo tvrtke Makita za alat i punjač Makita.

Savjeti za održavanje najduljeg vijeka trajanja baterije

1. **Napunite bateriju prije nego što se potpuno isprazni. Uvijek zaustavite alat i napunite bateriju kad primijetite da alat slabije radi.**
2. **Nikad ne punite već do kraja napunjenu bateriju. Pretjerano punjenje skraćuje radni vijek baterije.**
3. **Bateriju punite na sobnoj temperaturi između 10 °C i 40 °C. Vruću bateriju prije punjenja ostavite da se ohladi.**
4. **Kada ne upotrebljavate baterijski uložak, uklonite ga iz alata ili punjača.**

OPIS DIJELOVA

► SI.2

1	Pomoćna ručka	2	Sigurnosni poklopac	3	Lanac pile
4	Vodilica	5	Poklopac spremnika ulja	6	Poklopac vodilice
7	Poklopac lančanika	8	Ručica za blokadu	9	Stražnja ručka
10	Uključno-isključna sklopka	11	Ručica	12	Baterijski uložak

FUNKCIONALNI OPIS

⚠OPREZ: Prije podešavanja ili provjere rada alata obavezno provjerite je li stroj isključen i baterija uklonjena.

Umetanje ili uklanjanje baterije

⚠OPREZ: Uvijek isključite alat prije umetanja ili uklanjanja baterije.

⚠OPREZ: Čvrsto držite alat i bateriju pri umetanju ili uklanjanju baterije. Ako alat i bateriju ne držite čvrsto, mogli bi vam isključiti iz ruku te oštetiti alat i bateriju ili uzrokovati osobnu ozljedu.

► **SI.3:** 1. Crvena oznaka 2. Gumb 3. Baterija

Za uklanjanje bateriju gurnite van iz alata pritiskom gumba na prednjoj strani uloška.

Za umetanje baterijskog uloška poravnajte jezičac na baterijskom ulošku s utorom na kućištu i gurnite ga na mjesto. Umetnite bateriju skroz do kraja dok ne sjedne na svoje mjesto uz mali klik. Ako možete vidjeti crvenu oznaku kao što je prikazano na slici, ona nije do kraja sjela na svoje mjesto.

⚠OPREZ: Uvijek umetnite baterijski uložak do kraja tako da ne možete vidjeti crvenu oznaku. U suprotnom može slučajno ispasti iz alata, što može dovesti do ozljede vas ili nekog u blizini.

⚠OPREZ: Ne umećite bateriju silom. Ako baterija ne klizne lagano, znači da nije ispravno umetnuta.

Prikaz preostalog kapaciteta baterije

Samo za baterijske uloške s indikatorom

► **SI.4:** 1. Žaruljice indikatora 2. Gumb za provjeru

Pritisnite gumb za provjeru na bateriju kako biste provjerili preostali kapacitet baterije. Žaruljica indikatora zasvijetlit će na nekoliko sekundi.

Žaruljice indikatora		Preostali kapacitet
Svijetli	Isključeno	
■ ■ ■ ■	□	75% do 100%
■ ■ ■ □	□	50% do 75%
■ ■ □ □	□	25% do 50%
■ □ □ □	□	0% do 25%

NAPOMENA: Ovisno o uvjetima upotrebe i temperaturi okoline, prikaz indikatora može se donekle razlikovati od stvarnog kapaciteta.

Sustav zaštite alata/baterije

Ovaj alat sadrži sustav zaštite alata/baterije. Sustav automatski prekida napajanje motora da bi produžio vijek trajanja alata i baterije. Alat automatski prestaje raditi ako se alat ili baterija nađu u nekom od sljedećih uvjeta:

Pod opterećenjem:

Alat pri radu crpi iznimno veliku količinu struje. U tom slučaju isključite alat i prestanite ga upotrebljavati na način koji je izazvao preopterećenje. Zatim uključite alat kako biste ga ponovno pokrenuli.

Ako se alat ne pokrene, baterija se pregrijala. U tom slučaju pričekajte da se baterija ohladi prije nego što ponovno uključite alat.

Slab napon baterije:

Preostali kapacitet baterije prenizak je i alat neće raditi. Ako uključite alat, motor će se opet pokrenuti, ali ubrzo i zaustaviti. U tom slučaju uklonite i napunite bateriju.

Uključivanje i isključivanje

⚠ UPOZORENJE: Radi vaše sigurnosti ovaj je alat opremljen ručicom za blokadu koja sprječava nehotično pokretanje. **NIKADA** ne koristite alat ako se uključi običnim povlačenjem uključno-isključne sklopke, a bez da ste prethodno pritisnuli ručicu za blokadu. Vratite alat u ovlaštenu servisnu centar na popravak **PRIJE** daljnje uporabe.

⚠ UPOZORENJE: **NIKAD** ne učvršćujte vrpcom polugu za blokadu niti onemogućujte njezinu svrhu i funkciju.

⚠ OPREZ: Prije umetanja baterije u alat provjerite radi li uključno/isključna sklopka i vraća li se u položaj za isključivanje „OFF” nakon otpuštanja.

NAPOMENA: Ne povlačite snažno uključno/isključnu sklopku ako niste pritisnuli polugu za blokadu. Na taj bi se način sklopka mogla slomiti.

Za sprečavanje slučajnog povlačenja uključno/isključne sklopke na alat je postavljena ručica za blokadu. Za pokretanje alata otpustite ručicu za blokadu i povucite uključno/isključnu sklopku. Zaustavite ga otpuštanjem uključno/isključne sklopke.

► **SI.5:** 1. Uključno-isključna sklopka 2. Ručica za blokadu

Provjera kočnice za zaustavljanje

⚠ OPREZ: Ako se lanac pile prilikom ovog testa ne zaustavi unutar nekoliko sekundi, prestanite upotrebljavati alat i obratite se našem ovlaštenom servisnom centru.

Pokrenite alat pa do kraja otpustite uključno/isključnu sklopku. Lanac pile mora se zaustaviti unutar nekoliko sekundi.

MONTAŽA

⚠ OPREZ: Prije izvođenja bilo kakve radnje na alatu obavezno provjerite je li stroj isključen i baterija uklonjena.

⚠ OPREZ: Ne dodirujte lanac pile golim rukama. Pri rukovanju lancem pile uvijek nosite rukavice.

Uklanjanje ili postavljanje lanca pile

⚠ OPREZ: Lanac pile i vodilica vrući su odmah nakon rada. Ostavite ih da se dovoljno ohlade prije rada na alatu.

⚠ OPREZ: Postupak postavljanja ili uklanjanja lanca pile obavite na čistom mjestu bez piljevine i sličnih čestica.

Skidanje lanca pile

Lanac pile uklonite na sljedeći način:

1. Povucite ručicu gore.
► **SI.6:** 1. Ručica
2. Okrećite ručicu u smjeru suprotnom od kazaljke na satu sve dok lančanik ne spadne.
► **SI.7:** 1. Poklopac lančanika 2. Ručica
3. Uklonite poklopac lančanika i zatim uklonite lanac pile i vodilicu s kućišta alata.

Postavljanje lanca pile

Lanac pile postavite na sljedeći način:

1. Povucite ručicu gore.
► **SI.8:** 1. Ručica
2. Okrećite ručicu u smjeru suprotnom od kazaljke na satu sve dok lančanik ne spadne.
► **SI.9:** 1. Ručica 2. Poklopac lančanika
3. Uklonite poklopac lančanika.
4. Poravnajte otvor na vodilici s zatikom na tijelu alata, a zatim postavite vodilicu kao što je prikazano na slici.
► **SI.10:** 1. Vodilica 2. Otvor 3. Zatik
5. Gurnite vodilicu prema lančaniku kako biste zaključali zatik.
► **SI.11:** 1. Vodilica 2. Zatik
6. Uklonite vodilicu s kućišta alata.
7. Provjerite usmjerenost lanca pile. Uskladite smjer lanca pile s oznakom na kućištu alata.
► **SI.12:** 1. Oznaka na kućištu alata
8. Postavite jedan kraj lanca pile na vrh vodilice.
9. Drugi kraj lanca pile postavite oko lančanika, a zatim pričvrstite vodilicu na kućište alata tako da otvor na vodilici bude poravnan sa zatikom na kućištu.
► **SI.13:** 1. Lančanik

Pritisnite vodilicu uz kućište alata kako biste oslobodili zatik. Napetost lanca pile automatski se podešava.

► **SI.14:** 1. Lanac pile 2. Zatik 3. Lančanik

10. Postavite poklopac lančanika tako da vijak i zatik na kućištu alata dodiruju svoje parove na poklopcu lančanika.

► **Sl.15:** 1. Poklopac lančanika 2. Vijak 3. Klin

11. Okrećite ručicu u smjeru kazaljke na satu sve dok se poklopac lančanika ne učvrsti u svom izvornom položaju.

► **Sl.16:** 1. Ručica 2. Poklopac lančanika

Pazite da se lanac pile ne olabavi i da se lanac pile može glatko pomicati naprijed-natrag. Po potrebi namjestite napetost lanca pile prema uputama u odjeljku o namještanju napetosti lanca pile.

Namještanje napetosti lanca pile

⚠ OPREZ: Suviše labav lanac može odskočiti s vodilice i prouzročiti ozljede.

Lanac pile može se olabaviti nakon mnogo sati upotrebe. Povremeno provjerite napetost lanca pile prije upotrebe.

Ako je lanac pile labav, podesite napetost lanca pile.

1. Povucite ručicu gore.

► **Sl.17:** 1. Ručica

2. Lagano okrenite ručicu u smjeru suprotnom od kazaljke na satu kako biste malo otpustili poklopac lančanika. Napetost lanca automatski se podešava.

► **Sl.18:** 1. Poklopac lančanika 2. Ručica

3. Okrećite ručicu u smjeru kazaljke na satu sve dok se poklopac lančanika ne učvrsti u svom izvornom položaju.

► **Sl.19:** 1. Ručica 2. Poklopac lančanika

RAD

Podmazivanje

⚠ OPREZ: Nemojte rukovati alatom kada je spremnik prazan. Nadopunite ulje u odgovarajuće vrijeme prije nego se spremnik isprazni.

⚠ OPREZ: Ulje ne smije doći u dodir s kožom i očima. Pri dodiru s očima ulje ih nadražuje. U slučaju dodira s očima odmah vodom isperite dotično oko i smjesta se obratite liječniku.

⚠ OPREZ: Nikad ne koristite otpadno ulje. Otpadno ulje sadrži kancerogene tvari. Kontaminanti u otpadnom ulju pospješuju trošenje uljne pumpe, vodilice i lanca. Otpadno ulje šteti okolišu.

NAPOMENA: Kad prvi put upotrijebite alat, ulje lanca pile će možda trebati do dvije minute da počne podmazivati mehanizam pile. Držite pilu u pogonu bez tereta dok ulje ne počne djelovati.

NAPOMENA: Prilikom prvog punjenja lančane pile uljem ili nadolijevanja ulja u spremnik nakon što se potpuno ispraznio, ulijte ulje do donjeg ruba nastavka za punjenje. Drugačije punjenje može negativno utjecati na opskrbu uljem.

NAPOMENA: Za lanac pile upotrebljavajte isključivo ulja za alate Makita ili druga ulja iste kvalitete koja su dostupna na tržištu.

NAPOMENA: Nikad ne koristite ulje s prašinom ili česticama ili hlapljivo ulje.

NAPOMENA: Za podrezivanje stabala koristite biljno ulje. Mineralno ulje može naštetiti stablima.

NAPOMENA: Prije rezanja provjerite je li isporučeni poklopac spremnika ulja čvrsto zavijen na mjestu.

Lanac pile automatski se podmazuje kada se radi s alatom. Provjerite razinu preostalog ulja u spremniku za ulje kroz kontrolno okno za ulje.

► **Sl.20:** 1. Kontrolno okno za ulje 2. Poklopac spremnika ulja

Postupak punjenja ulja je sljedeći:

1. Temeljito očistite područje oko poklopca spremnika za ulje kako u njega ne bi ušla prljavština.

2. Položite alat na stranu.

3. Pritisnite gumb na poklopcu spremnika ulja tako da se gumb na suprotnoj strani ispravi i zatim okretanjem skinite poklopac spremnika ulja.

► **Sl.21:** 1. Poklopac spremnika ulja 2. Zatezanje 3. Otpuštanje

4. Napunite spremnik ulja uljem. Ispravna količina ulja je 55 ml.

5. Vratite poklopac spremnika ulja i čvrsto ga zategnite.

6. Pažljivo obrišite proliveno ulje.

NAPOMENA: Ako je teško skinuti poklopac spremnika ulja, vrh ravnog odvijača umetnite u utor na poklopcu spremnika ulja i zatim ga skinite okrećući ga u smjeru suprotnom od smjera kazaljke na satu.

► **Sl.22:** 1. Utor 2. Ravni odvijač

Nakon nadolijevanja ulja alat držite dalje od materijala koji trebate rezati. Pokrenite ga i pričekajte dok lanac pile ne bude dovoljno podmazan.

► **Sl.23**

Rad s alatom

⚠ OPREZ: Držite sve dijelove tijela dalje od lanca pile tijekom rada alata.

⚠ OPREZ: Alat čvrsto držite s obje ruke prilikom rada alata.

⚠ OPREZ: Ne približavajte se previše. U svakom trenutku imajte odgovarajući oslonac i održavajte ravnotežu.

NAPOMENA: Ne bacajte i ne ispuštajte alat.

NAPOMENA: Ne prekrivajte ventilacijske otvore na alatu.

Prije pokretanja alata, dovedite glavni dio vodilice i pomoćni dio kućišta alata u kontakt s granom koju želite rezati kao što je prikazano na slici. Dok dodirujete granu alatom i vodilicom, pokrenite alat i pilite granu pomicanjem alata prema dolje duž grane.

► **SI.24**

▲ OPREZ: Prije rezanja, provjerite je li grana koju želite rezati u kontaktu s glavnim dijelom vodilice i pomoćnim dijelom kućišta alata. U suprotnom, alat bi se mogao povući prema vrhu vodilice, a vodilica bi se mogla zanjhati i dovesti do ozljede.

Alat za nošenje

Prije nošenja alata uvijek uklonite baterijski uložak iz alata. Zatim pričvrstite poklopac vodilice. Poklopcem baterije prekriti i baterijski uložak.

► **SI.25:** 1. Poklopac vodilice 2. Poklopac baterije

ODRŽAVANJE

▲ OPREZ: Prije svih zahvata na stroju provjerite jeste li isključili stroj i uklonili bateriju.

▲ OPREZ: Uvijek nosite rukavice kada obavljate pregledje ili održavanje.

NAPOMENA: Nikada nemojte koristiti benzin, mješavinu benzina, razrjeđivač, alkohol ili slično. Kao rezultat toga može se izgubiti boja, pojaviti deformacija ili pukotine.

Da biste zadržali SIGURNOST I POUZDANOST proizvoda, održavanje ili namještanja trebali biste prepustiti ovlaštenim servisnim ili tvorničkim centrima tvrtke Makita; uvijek rabite originalne rezervne dijelove.

Oštrenje lanca pile

Lanac pile oštrite u sljedećim situacijama:

- ako se prilikom rezanja vlažnog drveta stvara brašnasta piljevina;
- ako se lanac teško probija kroz drvo, čak i ako primijenite velik pritisak;
- kada je rezna oštrica vidljivo oštećena;
- pile u drvetu vuče nalijevo ili nadesno (uzrok je nejednoliko naoštren lanac pile ili oštećenje samo s jedne strane).

Redovno oštrite lanac pile, ali svaki put pomalo. Dva ili tri poteza brusom obično su dovoljna za redovno oštrenje. Nakon što nekoliko puta naoštrite lanac pile, odnesite ga na oštrenje u ovlaštenu servisnu centar.

Kriteriji oštrenja:

▲ UPOZORENJE: Prevelika udaljenost između reznog ruba i graničnika dubine povećava opasnost od povratnog udara.

► **SI.26:** 1. Duljina rezača 2. Udaljenost između reznog ruba i graničnika dubine 3. Minimalna duljina rezača (3 mm)

- Svi rezači moraju biti iste duljine. Rezači različitih duljina onemogućavaju glatki rad lanca i mogu prouzročiti njegovo pucanje.
- Ne oštrite lanac kada duljina rezača dosegne 3 mm ili manje. Lanac se mora zamijeniti novim.
- Veličina čestica piljevine ovisi o udaljenosti između graničnika dubine (okrugli nos) i reznog ruba.
- Najbolji rezultati rezanja postižu se pri sljedećim udaljenostima između reznog ruba i graničnika dubine.
 - Oštrica lanca 80TXL: 0,65 mm

► **SI.27**

- Kut oštrenja mora biti jednak na svim rezačima i iznositi 30°. Različiti kutovi rezača mogu prouzročiti grub i nejednak rad ili lom lanca te ubrzati trošenje.
- Upotrebljavajte odgovarajući zaobljeni brus za pravilno brušenje kutova na zupcima.
 - Oštrica lanca 80TXL: 55°

Brus i navođenje brusa

- Za oštrenje lanca pile upotrebljavajte poseban zaobljeni brus (dodatni pribor). Za brušenje nisu prikladni obični brusovi.
- Promjer zaobljenog brusa za svaki od navedenih lanaca pile je sljedeći:
 - Oštrica lanca 80TXL: 4,0 mm
- Brus mora doći u doticaj s rezačem samo prilikom kretanja prema naprijed. Prilikom kretanja prema natrag brus malo podignite s rezača.
- Prvo naoštrite najkraći rezač. Nakon toga, duljina najkraćeg rezača postaje mjerilo za sve druge rezače koji se nalaze na tom lancu pile.
- Brusom radite kako je prikazano na slici.

► **SI.28:** 1. Brus 2. Lanac pile

- Brusom se lakše upravlja ako koristite držač brusa (dodatni pribor). Držač brusa ima oznake za ispravni kut oštrenja od 30° (poravnajte oznake s lancem pile) i ograničenu dubinu prodiranja (do 4/5 promjera brusa).

► **SI.29:** 1. Držač brusa

- Nakon što naoštrite lanac, provjerite visinu graničnika dubine pomoću alata za mjerenje dubine lanca (dodatni pribor).

► **SI.30**

- Uklonite sav stršeci materijal, bez obzira na njegovu veličinu, posebnim ravnim brusom (dodatni pribor).
- Opet zaoblite prednji dio graničnika dubine.

Čišćenje vodilice

Iverje i piljevina nakupljaju se u utorima vodilice. Oni mogu začeptiti utor vodilice i onemogućiti protok ulja. Izvadite iverje i piljevinu prilikom oštrenja ili zamjene lanca pile.

► **SI.31**

Čišćenje poklopca lančanika

Iverje i piljevina nakupljaju se u poklopcu lančanika. Uklonite poklopac lančanika i lanac pile s alata pa očistite iverje i piljevinu.

► **SI.32**

Čišćenje otvora za ispuštanje ulja

Prašina ili čestice mogu se nakupiti u otvoru za ispuštanje ulja tijekom rada. Ta prašina i čestice mogu onemogućiti protok ulja i prouzročiti nedovoljno podmazivanje cijelog lanca pile. Ako se opskrba ulja lanca smanji na vrhu vodilice, ispuštite ulje kroz otvore za ispuštanje na dolje opisan način.

1. Uklonite poklopac lančanika i lanac pile s alata.
2. Uklonite sitnu prašinu ili čestice ravnim odvijajem ili nečim sličnim.
► **SI.33:** 1. Ravni odvijaj 2. Otvor za ispuštanje ulja
3. Umetnite baterijski uložak u alat. Povucite uključno-isključnu sklopku kako bi nakupljena prašina ili čestice izašle prilikom ispuštanja ulja za lanac.
4. Uklonite baterijski uložak iz alata. Ponovno postavite poklopac lančanika i lanac pile i vodilicu na alat.

Upute za redovito održavanje

Da biste osigurali dugi vijek trajanja, spriječili oštećenja i osigurali punu funkcionalnost sigurnosnih značajki, morate redovito izvršavati sljedeće zahvate održavanja. Jamstvo je važeće samo ako se opisani radovi obavljaju redovito i savjesno. Neizvršavanje redovitog održavanja može dovesti do nezgoda! Korisnik alata ne smije obavljati zahvate održavanja koji nisu opisani u priručniku s uputama. Svi takvi zahvati moraju se obaviti u ovlaštenom servisnom centru.

Provjera stavke/vrijeme rada		Prije rada	Svakog dana	Svaki tjedan	Svaka 3 mjeseca	Jednom godišnje	Prije pohrane
Cjelokupni alat	Pregled.	✓	-	-	-	-	-
	Čišćenje.	-	✓	-	-	-	-
	Provjerite u ovlaštenom servisnom centru.	-	-	-	-	✓	✓
Lanac pile	Pregled.	✓	-	-	-	-	-
	Oštrenje prema potrebi.	-	-	-	-	-	✓
Vodilica	Pregled.	✓	✓	-	-	-	-
	Skinuti s alata.	-	-	-	-	-	✓
Podmazivanje lanca	Provjerite brzinu protoka ulja.	✓	-	-	-	-	-
Uključno-isključna sklopka	Pregled.	✓	-	-	-	-	-
Ručica za blokadu	Pregled.	✓	-	-	-	-	-
Poklopac spremnika ulja	Provjerite nepropusnost.	✓	-	-	-	-	-
Vijci i matice	Pregled.	-	-	✓	-	-	-

Zamjena lančanika

⚠ OPREZ: Istrošeni lančanik oštetit će novi lanac pile. U tom slučaju zamijenite lančanik.

Prije ugradnje novog lanca na pilu provjerite stanje lančanika.

► **SI.34:** 1. Lančanik 2. Područja koja se troše

Prilikom zamjene lančanika uvijek ugradite novi zaporni prsten.

► **SI.35:** 1. Zaporni prsten 2. Lančanik

NAPOMENA: Provjerite je li lančanik postavljen kao što je prikazano na slici.

Spremanje alata

1. Očistite alat prije spremanja. Uklonite iverje i piljevinu iz alata nakon uklanjanja poklopca zupčanika.
2. Nakon čišćenja alata pokrenite ga bez opterećenja kako bi se podmazali lanac pile i vodilica.
3. Prekrijte vodilicu poklopcem vodilice.
4. Ispraznite spremnik ulja.

RJEŠAVANJE PROBLEMA

Prije nego zatražite popravak, sami pregledajte stroj. Ako pronađete problem za koji ne postoji objašnjenje u uputama, nemojte pokušavati rastaviti alat. Umjesto toga obratite se ovlaštenom servisnom centru tvrtke Makita koji za popravke uvijek koristi zamjenske dijelove tvrtke Makita.

Status kvara	Uzrok	Radnja
Alat se ne pokreće.	Uložak baterije nije postavljen.	Umetnite napunjen baterijski uložak.
	Problem s baterijom (nizak napon).	Ponovno napunite baterijski uložak. Ako ponovno punjenje nema učinka, zamijenite baterijski uložak.
Motor prestaje raditi nakon kratke upotrebe.	Razina napunjenosti baterije je niska.	Ponovno napunite baterijski uložak. Ako ponovno punjenje nema učinka, zamijenite baterijski uložak.
Nema ulja na lancu.	Spremnik ulja je prazan.	Napunite spremnik ulja.
	Utor vodilice ulja je prljav.	Očistite utor.
Alat ne doseže maksimalan broj okretaja u minuti.	Baterija je nepravilno umetnuta.	Postavite baterijski uložak kako je opisano u ovom priručniku.
	Snaga baterije pada.	Ponovno napunite bateriju. Ako ponovno punjenje nema učinka, zamijenite baterijski uložak.
	Pogonski sustav ne radi ispravno.	Za popravak se obratite ovlaštenom servisnom centru u svojoj regiji.
Neuobičajene vibracije: Odmah zaustavite alat!	Otpustite vodilicu ili lanac pile.	Prilagodite napetost vodilice i lanca pile.
	Alat je neispravan.	Za popravak se obratite ovlaštenom servisnom centru u svojoj regiji.
Lanac pile ne može se ugraditi.	Kombinacija lanca pile i lančanika nije ispravna.	ispravnu kombinaciju lanca pile i lančanika potražite u dijelu sa specifikacijama.

DODATNI PRIBOR

⚠ OPREZ: Ovaj dodatni pribor ili priključci preporučuju se samo za upotrebu s alatom Makita navedenim u ovom priručniku. Upotreba bilo kojeg drugog dodatnog pribora ili priključaka može prouzročiti ozljede. Upotrebjavajte dodatni pribor ili priključak samo za njegovu navedenu svrhu.

Ako vam je potrebna pomoć za više detalja u pogledu ovih dodatnih pribora, obratite se najbližem Makita servisnom centru.

- Lanac pile
- Vodilica
- Poklopac vodilice
- Brus
- Torba za alat
- Originalna baterija i punjač Makita

NAPOMENA: Neke stavke iz popisa se mogu isporučiti zajedno sa strojem kao standardni dodatni pribori. Oni mogu biti različiti ovisno o zemlji.

СПЕЦИФИКАЦИИ

Модел:		UC100D
Вкупна должина (без насочувачка шипка и батерија)		350 мм
Номинален напон		D.C. 10,8 V - 12 V макс.
Нето тежина	*1	1,0 кг
	*2	1,5 - 1,6 кг
Должина на стандардната насочувачка шипка		100 мм
Препорачана должина на насочувачката шипка		100 мм
Применлив тип синцир на пилата (погледнете во табелата подолу)		80TXL
Свездест лагер	Број на запци	7
	Запченик	0,325"
Брзина на синцирот		0 - 8,0 м/с (0 - 480 м/мин.)
Волумен на резервоарот за масло на синцирот		55 см ³

- Поради нашата континуирана програма за истражување и развој, спецификациите тука подлежат на промена без најава.
- Спецификациите може да се разликуваат од држава до држава.

*1: Тежина без синцир на пилата, насочувачка шипка, капак на насочувачката шипка, масло и касети за батериите.

*2: Најлесната и најтешката комбинација на тежина, согласно процедурата на EPTA 01/2014. Тежината може да се разликува во зависност од додатците, вклучувајќи ги и касетите за батериите.

Синцир на пилата, насочувачка шипка и комбинација на запченици

Тип синцир на пилата		80TXL
Број на погонски врски		26
Насочувачка шипка	Должина на насочувачката шипка	100 мм
	Должина на сечење	111 мм
	Запченик	0,325"
	Мерач	1,1 мм
	Тип	Тврда носна шипка
Запченик	Број на запци	7
	Растојание помеѓу запци	0,325"

▲ ПРЕДУПРЕДУВАЊЕ: Користете соодветна комбинација од насочувачка шипка и синцир на пилата. Во спротивно, може да се повредите.

Применлива касета за батерија и полнач











Касета за батерија	BL1016 / BL1021B / BL1041B
Полнач	DC10SA / DC10SB / DC10WC / DC10WD / DC18RE

- Некои од касетите за батерии и полначите наведени погоре може да не се достапни зависно од регионот во кој живеете.

▲ ПРЕДУПРЕДУВАЊЕ: Користете ги само касетите за батерии и полначите наведени погоре. Користењето какви било поинакви касети за батерии и полначи може да создаде ризик од повреда и/или пожар.

Симболи

Долунаведените ги прикажуваат символите што може да се користат кај опремата. Пред употребата, проверете дали го разбирате нивното значење.

	Прочитајте го упатството за користење.
	Носете безбедносни очила и заштита за ушите.
	Секогаш користете ги двете раце кога работите со алатот.
	Внимавајте на повратниот удар и одбегнувајте контакт со врвот на шипката.
	Да не се изложува на влага.
	Максимална дозволена должина на сечење
	Правец на движење на синцирот
 Ni-MH Li-ion	Само за земјите на ЕУ Поради присуство на опасни компоненти во опремата, отпадната електрична и електронска опрема, акумулаторите и батериите може да влијаат негативно врз животната средина и човековото здравје. Не фрлајте ги електричните и електронските апарати или батериите во домашниот отпад! Во согласност со Европската директива за фрлање електрична и електронска опрема, акумулатори, батерии и отпадни акумулатори и батерии, како и нивната адаптација во државниот закон, отпадната електрична опрема, батериите и акумулаторите треба да се чуваат одделно и да се достават на посебно место за собирање општински отпад, во согласност со прописите за заштита на животната средина. Ова е означено со симболот на пречкртана корпа за отпадоци ставен на опремата.
	Гарантирано ниво на јачина на звукот во согласност со Директивата на ЕУ за бучава на отворено.
	Ниво на јачина на звукот во согласност со Регулативата за контрола на бучава во Австралија, Нов Јужен Велс

Наменета употреба

Овој алат е наменет за сечење гранки од дрва или грмушки со помош на синцир на пилата.

Бучава

Типична А-вредност за ниво на бучавата одредена во согласност со EN62841-4-1:
Ниво на звучниот притисок (L_{pA}) : 76 dB (A)
Ниво на јачина на звукот (L_{WA}) : 87 dB (A)
Отстапување (K): 3 dB (A)

НАПОМЕНА: Номиналната вредност(и) за емисија на бучава е измерена во согласност со стандардни методи за испитување и може да се користи за споредување алати.

НАПОМЕНА: Номиналната вредност(и) за емисија на бучава може да се користи и како прелиминарна процена за изложеност.

▲ПРЕДУПРЕДУВАЊЕ: Носете заштита за ушите.

▲ПРЕДУПРЕДУВАЊЕ: Емисијата на бучава при фактичкото користење на алатот може да се разликува од номиналната вредност(и), зависно од начинот на којшто се користи алатот, особено од тоа како вид работен материјал се обработува.

▲ПРЕДУПРЕДУВАЊЕ: Погрижете се да ги утврдите безбедносните мерки за заштита на лицето кое ракува со алатот врз основа на процена на изложеноста при фактичките услови на употреба (земајќи ги предвид сите делови на работниот циклус, како периодите кога електричниот алат е исклучен и кога работи во празен од, не само кога е активен).

Вибрации

Вкупна вредност на вибрациите (векторска сума на три оски) одредена во согласност со EN62841-4-1: Работен режим: сечење дрво
Ширење вибрации ($a_{h,w}$) : 4,8 m/s²
Отстапување (K): 1,5 m/s²

НАПОМЕНА: Вкупната вредност(и) на номиналната јачина на вибрациите е измерена во согласност со стандардни методи за испитување и може да се користи за споредување алати.

НАПОМЕНА: Вкупната вредност(и) на номиналната јачина на вибрациите може да се користи и како прелиминарна процена за изложеност.

▲ПРЕДУПРЕДУВАЊЕ: Јачината на вибрациите при фактичкото користење на алатот може да се разликува од номиналната вредност(и), зависно од начинот на којшто се користи алатот, особено од тоа како вид работен материјал се обработува.

▲ПРЕДУПРЕДУВАЊЕ: Погрижете се да ги утврдите безбедносните мерки за заштита на лицето кое ракува со алатот врз основа на процена на изложеноста при фактичките услови на употреба (земајќи ги предвид сите делови на работниот циклус, како периодите кога електричниот алат е исклучен и кога работи во празен од, не само кога е активен).

Декларации за сообразност

Само за земјите во Европа

Декларациите за сообразност се вклучени во Додаток А од ова упатство за употреба.

БЕЗБЕДНОСНИ ПРЕДУПРЕДУВАЊА

Општи упатства за безбедност за електричните алати

▲ПРЕДУПРЕДУВАЊЕ Прочитајте ги сите безбедносни предупредувања, упатства, илустрации и спецификации дадени со електричниот алат. Ако не се почитуваат сите упатства наведени подолу, може да дојде до струен удар, пожар и/или сериозни повреди.

Чувајте ги сите предупредувања и упатства за да може повторно да ги прочитате.

Под терминот „електричен алат“ во предупредувањата се мисли на вашиот електричен алат кој работи на струја (со кабел) или на батерии (безжично).

Општи безбедносни упатства за пилата за кастрење

1. **Чувајте ги сите делови на телото подалеку од синџирот на пилата кога работи пилата за кастрење. Пред да ја стартувате пилата кастрење, осигурете се дека синџирот на пилата не допира ништо.** Момент на невнимателност додека работите со пилите за кастрење може да предизвика да дојде до заглавување на вашата облека или на дел од телото во синџирот на пилата.
2. **Секогаш држете ја пилата за кастрење со едната рака на задната рачка и другата рака на помошната рачка.**
3. **Држете ја пилата за кастрење само за изолираните држачи затоа што синџирот на пилата може да дојде во допир со скриени жици.** Синџирите на пилата што ќе допрат „жива“ жица може да ги направат „живи“ изложените метални делови на пилата за кастрење и да предизвикаат струен удар на операторот.
4. **Носете заштитни очила. Се препорачува заштитна опрема за ушите, главата, нозете и стапалата.** Соодветната заштитна опрема може да ги намали телесните повреди од разлетаниот отпад или случајниот контакт со синџирот на пилата.
5. **Не работете со пила за кастрење качени на дрво, на скала, од покрив или каква било нестабилна потпора.** Работењето со пила за кастрење на овој начин може да резултира со тешка телесна повреда.
6. **Секогаш заземајте правилна положба и ракувајте со пилата за кастрење само кога стоите на фиксирана, безбедна, израмнета површина.** Лизгавите или нестабилни површини може да доведат до губење на рамнотежата или контролата врз пилата за кастрење.

7. **Кога сечете гранка што е под тензија, бидете подготвени дека може да пружината може се врати.** Кога ќе се ослободи тензијата во дрвото, еластичната гранка може да го удри операторот и/или да ја исфрли пилата за кастрење од контрола.
8. **Пособно внимавајте кога сечете грмушки и фиданки.** Теникот материјал може да го фати синџирот на пилата и да го повлече кон вас или да ја наруши вашата рамнотежа.
9. **Носете ја пилата за кастрење исклучена и подалеку од вашето тело. Кога ја превезувате или складираате пилата за кастрење, секогаш ставете го капакот на насочувачката шипка.** Ако правилно ракувате со пилата за кастрење, ќе се намали можноста случајно да дојдете во контакт со подвижниот синџир на пилата.
10. **Следете ги упатствата за подмачкување, затегнување на синџирот и за менување на шипката и синџирот.** Ако синџирот е неправилно затегнат или подмачкан, може да се скрши или да ги зголеми шансите да се појави повратен удар.
11. **Сечете само дрво. Не користете ја пилата за кастрење за цели за кои не е наменета. На пример: не користете ја пилата за кастрење за сечење метал, пластика, ѕидарски материјали или градежни материјали што не се дрвени.** Ако ја користите пилата за кастрење за работи за кои таа не е наменета, може да се доведете во опасна ситуација.
12. **Оваа пила за кастрење не е наменета за отсечување дрва.** Ако ја користите пилата за кастрење за работи за кои таа не е наменета, тоа може да резултира со тешка повреда на операторот или лицата од страна.
13. **Следете ги сите упатства при чистење на заглавен материјал, складирање или сервисирање на пилата за кастрење. Осигурете се дека приклучокот е исклучен и дека батериите се извадени.**
14. **Причини за повратниот удар и мерки на претпазливост што може да ги преземе операторот:**
До повратен удар може да дојде кога насочувачката шипка ќе допре објект или кога дрвото ќе се затвори и ќе се заглави синџирот на моторот во пресекот.
Во некои случаи, контакто со врвот може да предизвика ненадејна обратна реакција при што насочувачката шипка се преместува нагоре и оди назад кон лицето кое ракува со електричниот алат. Ако синџирот на пилата се заглави на врвот на шипката за насочување, таа може нагло да се придвижи кон лицето што ракува со електричниот алат.
Секоја од овие реакции може да предизвика да изгубите контрола над пилата, при што може да дојде до посериозни физички повреди. Не потпирајте се само на безбедносните уреди вградени во пилата. Како корисник на пила за кастрење, треба да преземете неколку чекори за да не дојде до повреда или да се повредите кога сечете.
Повратниот удар е резултат од неправилна употреба на пилата за кастрење и/или неправилни работни постапки и услови и може да се избегне со преземање соодветни мерки на претпазливост, како што е наведено подолу:

- **Цврсто држете го електричниот алат, со палците и прстите околу рачките на пилата за кастрење, со двете раце на пилата и поставете ги вашето тело и рака, така што ќе можете да ги задржите повратните импулси.** Лицето што ракува со електричниот алат може да ги контролира повратните импулси, ако се преземат соодветни мерки на претпазливост. Не испуштајте ја пилата за кастрење.

► Сл.1

- **Немојте да досегате и да сечете над висина на рамената.** Така ќе спречите ненамерно допирање на врвот и ќе имате подобра контрола над пилата за кастрење во неочекувани ситуации.
 - **Користете само резервни насочувачки шипки и синцири на пилата што ги препорачува производителот.** Несоодветните резервни насочувачки шипки и синцири на пилата може да предизвикаат кршење на синцирот и/или повратен удар.
 - **Следете ги упатствата на производителот за острење и за одржување на моторната пила.** Ако дојде до намалување на висината на мерачот на длабочина, може да се појави поголем повратен удар.
15. **Следете ги сите упатства при чистење на заглавен материјал, складирање или сервисирање на пилата за кастрење. Осигурете се дека приклучокот е исклучен и дека батериите се извадени.**

Дополнителни безбедносни упатства

Лична заштитна опрема

1. Облеката треба да е тесна, но сепак да овозможува комотно движење.
2. Носете ја наведената заштитна облека додека работите:
 - Тестиран безбедносен шлем, ако постои опасност да паѓаат гранки или слично;
 - Маска за лице или заштитни очила;
 - Соодветна заштита за уши (штитници за уши, чепови за уши по мерка или приспособливи). По барање, да се направи анализа на октавите за видот.
 - Ракавици од цврста кожа;
 - Долги панталони произведени од цврст материјал;
 - Заштитни работнички панталони и платно отпорно на сечење;
 - Заштитни чевли или чизми со фон, челична предница и облога од патно отпорно на сечење;
 - Маска за дишење, кога при работата се создава прав (на пример, сечење на суво дрво).

Работење

1. **Пред да започнете со работа, проверете дали алатот е во соодветна работна состојба и дека неговата состојба е во согласност со безбедносните регулативи. Особено проверете дали:**
 - копирачката за намалување работи правилно;
 - шипката и преградата на свездестиот лагер се правилно наместени;
 - синцирот е наострен и затегнат во согласност со регулативите.
2. **Не стартувајте го алатот со капакот на синцирот поставен на него.** Ако се стартува алатот со капакот на синцирот поставен на него, тој може да биде отфрлен нанапред и да резултира со телесна повреда и оштетување на предметите околу операторот.
3. **Не стојте директно под гранката што се сече.** Внимавајте на гранките што паѓаат.
4. **Не користете го алатот при лоши временски услови или ако постои ризик од громови.**
5. **Кога го користите алатот на каллива земја, влажна стрмина или лизгави места, внимавајте како газите.**

Безбедност на електричните делови и батеријата

1. **Избегнувајте опасни средини. Не користете го алатот на влажни места и не изложувајте го на дожд.** Ако навлезе вода во алатот, тоа може да го зголеми ризикот од струен удар.
2. **Не фрлајте ги батериите во оган.** Келијата може да експлодира. Проверете ги локалните прописи за можни упатства за специјален отпад.
3. **Не отворајте ги и не уништувајте ги батериите.** Електролитот што се ослободува е корозивен и може да предизвика оштетување на очите или кожата. Може да е токсичен ако се голтне.
4. **Не полнете ја батеријата на дожд или на влажни места.**
5. **Не полнете ја батеријата надвор.**
6. **Не држете го полначот, вклучувајќи го и приклучокот за полначот и терминалите на полначот со влажни раце.**
7. **Не заменувајте ја батеријата со влажни раце.**
8. **Не оставајте ја батеријата на дожд и немојте да ја полните, користите или складираате батеријата на влажни места.**
9. **Не влажете ги терминалите на батеријата со течности како вода и не потопувајте ја батеријата во вода.** Ако се навлажат терминалите или навлезе течност во батеријата, може да дојде до краток спој на батеријата и тогаш постои ризик од прегревање, пожар или експлозија.
10. **Откако ќе ја отстраните батеријата од машината или полначот, прикачете го капакот на батеријата и складирајте ја на суво место.**
11. **Доколку касетата за батерија се наводени, исцедете ја водата од внатрешноста, а потоа избришете ја со сува крпа. Комплетно исушете ја касетата за батерија на суво место пред употребата.**

ЧУВАЈТЕ ГО УПАТСТВОТО.

▲ ПРЕДУПРЕДУВАЊЕ: НЕ ДОЗВОЛУВАЈТЕ удобноста или познавањето на производот (стекнати со подолга употреба) да ве наведат да не се придржувате строго до безбедносните правила за овој производ. ЗЛОУПОТРЕБАТА или непочитувањето на безбедносните правила наведени во ова упатство може да предизвикаат тешка телесна повреда.

Важни безбедносни упатства за касетата за батеријата

1. Пред користење на касетата за батеријата, прочитајте ги сите упатства и ознаки за претпазливост на (1) полначот за батеријата, (2) батеријата и (3) производот што ја користи батеријата.
2. Не расклопувајте ја, ниту експериментирајте со касетата за батеријата. Тоа може да резултира со оган, прекумерна топлина или експлозија.
3. Ако оперативното времето станало прекумерно кратко, престанете веднаш со работа. Тоа може да резултира со ризик од прегревање, можни изгореници, па дури и експлозија.
4. Ако електролит навлезе во вашите очи, измијте ги со чиста вода и побарајте медицинска нега веднаш. Тоа може да резултира со губење на вашиот вид.
5. Не предизвикувајте спој на касетата за батеријата.
 - (1) Не допирајте ги контактите со никаков проводлив материјал.
 - (2) Избегнувајте да ја чувате касетата за батерија во сад со други метални предмети како што се шајки, монети и сл.
 - (3) На изложувајте ја касетата за батеријата на вода или дожд. Краткиот спој на батеријата може да предизвика голем проток на електрична енергија, прегревање, можни изгореници, па дури и пад на напојувањето.
6. Не складирајте и не користете ги алатот и касетата за батеријата на места каде што температурата може да достигне или надминува 50 °C (122 °F).
7. Не палете ја касетата за батерија дури и кога е многу оштетена или целосно потрошена. Касетата за батеријата може да експлодира ако се стави во оган.
8. Не заковувајте ја, сечете ја, фрлајте ја, испуштајте ја касетата за батерија, ниту удирајте ја од тврд предмет касетата за батеријата. Таквото однесување може да резултира со оган, прекумерна топлина или експлозија.
9. Не користете оштетена батерија.

10. Содржаните батерии со литиумови јони се подложни на условите во Правилата за опасни предмети.

За комерцијален транспорт на пр. од трети лица и посредници, мора да се следат посебните услови на пакувањата или ознаките. При подготовка на предметот кој треба да се испрати, консултирајте се со експерт за опасни материјали. Исто така, следете ги потенцијално деталните национални правила. Залепете ги со леплива лента или маскирајте ги отворените контакти, а батеријата спакувајте ја, така што нема да се движи слободно во пакувањето.
11. Кога ја фрлате во отпад касетата за батеријата, извадете ја од алатот и фрлете ја на безбедно место. Почитувајте ги локалните законски прописи што се однесуваат на фрлање во отпад на батеријата.
12. Користете ги батериите само со производите назначени од Makita. Монтирањето батерии на неусогласените производи може да резултира со пожар, прекумерна топлина, експлозија или истекување на електролитот.
13. Доколку алатот не се користи подолг временски период, батеријата мора да се извади од алатот.
14. Пред и по употребата, касетата за батеријата може да прими топлина што може да предизвика изгореници или изгореници од ниска температура. Внимавајте како ракувате со жешките касети за батерии.
15. Не допирајте го терминалот на алатот непосредно по употребата бидејќи може да се загрее доволно за да предизвика изгореници.
16. Не дозволувајте деланки, прав или земја да се заглават во терминалите, отворите и жлебовите на касетата за батерија. Тоа може да предизвика греење, запалување, пукање и дефект на алатот или касетата за батерија, што ќе резултира со изгореници или телесна повреда.
17. Освен ако алатката не поддржува употреба на електричните далноводи со висок напон во близина, не користете ја касетата за батерија во близина на електричните далноводи со висок напон. Тоа може да резултира со дефект или пад на напојувањето на алатот или касетата за батерија.
18. Држете ја батеријата подалеку од деца.

ЧУВАЈТЕ ГО УПАТСТВОТО.

▲ ВНИМАНИЕ: Користете само оригинални батерии на Makita. Користењето неоригинални батерии на Makita или батерии што се изменети може да резултира со распакување на батеријата, предизвикувајќи пожар, телесна повреда и оштетување. Тоа исто така ќе ја поништи гаранцијата на Makita за алатот и полначот на Makita.

Совети за одржување максимален работен век на батеријата

1. Заменете ја касетата за батеријата пред целосно да се испразни. Секогаш запирајте ја работата со алатот и заменете ја касетата за батеријата кога ќе забележите дека алатот дава помала моќност.

2. Никогаш немојте да полните целосно полна касета за батерија. Прекумерното полнење го скратува работниот век на батеријата.
3. Полнете ја касетата за батеријата на собна температура од 10°C - 40°C. Дозволете загреаната касета за батерија да се олади пред да ја ставите на полнење.
4. Кога не ја користите касетата за батерија, извадете ја алатот или полначот.

ОПИС НА ДЕЛОВИТЕ

► Сл.2

1	Помошна рачка	2	Безбедносен капак	3	Синџир на пилата
4	Насочувачка шипка	5	Капаче на резервоарот за масло	6	Капак на насочувачката шипка
7	Преграда на свездестиот лагер	8	Рачка за блокирање	9	Задна рачка
10	Прекинувач за стартување	11	Рачка	12	Касета за батерија

ОПИС НА ФУНКЦИИТЕ

▲ВНИМАНИЕ: Пред секое нагодување или проверка на алатот, проверувајте дали е исклучен и батеријата е извадена.

Монтирање или отстранување на касетата за батеријата

▲ВНИМАНИЕ: Секогаш исклучувајте го алатот пред ставањето или вадењето на касетата за батеријата.

▲ВНИМАНИЕ: Држете ги алатот и касетата за батеријата цврсто кога ја монтирате или вадите касетата за батеријата. Ако не ги држите цврсто алатот и касетата за батеријата, тие може да се лизнат од вашите раце и да дојде до нивно оштетување, како и до телесна повреда.

► Сл.3: 1. Црвен индикатор 2. Копче 3. Касета за батерија

За да ја извадите касетата за батеријата, повлечете ја од алатот додека го лизгате копчето на предната страна на касетата.

За монтирање на касетата за батерија, порамнете го јазичето на касетата за батерија со жлебот во куќиштето и лизнете го во место. Вметнете ја докрај додека не се блокира во место при што ќе се слушне звук. Ако можете да го видите црвениот индикатор како што е прикажано на сликата, не е целосно блокирана во место.

▲ВНИМАНИЕ: Секогаш монтирајте ја касетата за батеријата целосно додека црвениот индикатор не се изгасне. Во спротивно, може ненадејно да испадне од алатот предизвикувајќи ви повреда вам или на некој друг околу вас.





▲ВНИМАНИЕ: Немојте да ја монтирате касетата за батеријата на сила. Ако касетата не може да се лизне лесно, тоа значи дека не е поставена правилно.

Укажување на преостанатиот капацитет на батеријата

Само за батерии со индикатор

► Сл.4: 1. Индикаторски ламбички 2. Копче за проверка

Притиснете го копчето за проверка на касетата за батеријата за укажување на преостанатиот капацитет на батеријата. Индикаторските ламбички светнуваат неколку секунди.

Индикаторски ламбички		Преостанат капацитет
Запалено	Исклучено	
		75% до 100%
		50% до 75%
		25% до 50%
		0% до 25%

НАПОМЕНА: Во зависност од условите на користење и амбиенталната температура, индикацијата може да се разликува во мала мера од реалниот капацитет.

Систем за заштита на алатот/ батеријата

Алатот е опремен со систем за заштита на алатот/ батеријата. Овој систем автоматски го прекинува напојувањето на моторот за да го продолжи работниот век на алатот и на батеријата. Алатот автоматски ќе се исклучи за време на работењето ако тој или батеријата се најдат под еден од следниве услови:

Преоптовареност:

Со алатот се ракува на начин што предизвикува тој да повлекува ненормално висока електрична енергија. Во оваа ситуација, исклучете го алатот и прекинете ја апликацијата која предизвикала преоптоварување на алатот. Потоа, вклучете го алатот за да го рестартирате.

Ако алатот не се вклучи, батеријата е прегреана. Во оваа ситуација, оставете ја батеријата да се излади пред повторно да го вклучите алатот.

Низок напон на батеријата:

Преостанатиот капацитет на батеријата е премал и алатот не може да работи. Ако го вклучите алатот, моторот работи уште малку, но набрзо запира. Во оваа ситуација, извадете ја и наполнете ја батеријата.

Вклучување

▲ ПРЕДУПРЕДУВАЊЕ: За ваша безбедност, овој алат е опремен со рачка за блокирање која спречува алатот да се вклучи ненамерно. НИКОГАШ не користете го алатот ако работи кога едноставно ќе го повлечете прекинувачот без притискање на рачката за блокирање. Вратете го алатот во нашиот овластен сервисен центар за соодветна поправка ПРЕД натамошна употреба.

▲ ПРЕДУПРЕДУВАЊЕ: НИКОГАШ немојте да ја залепувате или да ја оневозможувате функцијата на рачката за блокирање.

▲ ВНИМАНИЕ: Пред да ја ставите батеријата во алатот, проверете го прекинувачот дали функционира правилно и дали се враќа во положбата „OFF“ кога ќе се отпушти.

ЗАБЕЛЕШКА: Немојте силно да го повлечувате прекинувачот без да ја притиснете рачката за блокирање. Тоа може да предизвика дефект на прекинувачот.

За да се спречи случајно повлекување на прекинувачот за стартување, вграден е лост за деблокирање. За да го стартувате алатот, притиснете ја рачката за одблокирање и повлечете го прекинувачот за стартување. Отпуштете го прекинувачот за стартување за да спре.

► **Сл.5:** 1. Прекинувач за стартување 2. Рачка за блокирање

Проверување на сопирачката за намалување

▲ ВНИМАНИЕ: Доколку синџирот на пилата не запре во рок од неколку секунди во овој тест, престанете да го користите алатот и побарајте помош од нашиот овластен сервисен центар.

Вклучете го алатот, а потоа целосно отпуштете го прекинувачот за стартување. Синџирот на пилата мора да спре во рок од неколку секунди.

СОСТАВУВАЊЕ

▲ ВНИМАНИЕ: Пред секое дотерување или проверка на алатот, секогаш проверувајте дали е исклучен и батеријата е извадена.

▲ ВНИМАНИЕ: Не допирајте го синџирот на пилата со голи раце. Носете ракавици секогаш кога ракувате со синџирот на пилата.

Монтирање или демонтирање на синџирот на пилата

▲ ВНИМАНИЕ: Синџирот на пилата и насочувачката шипка сè уште се жешки по работата. Оставете ги доволно да се оладат пред да продолжите со работење со алатот.

▲ ВНИМАНИЕ: Извршете ја постапката за монтирање или демонтирање на синџирот на пилата на чисто место, без прав и сл.

Отстранување на синџирот на пилата

За да го извадите синџирот на пилата, извршете ги следниве чекори:

1. Повлечете ја рачката нагоре.
► **Сл.6:** 1. Рачка
2. Вртете ја рачката налево додека не излезе преградата на ѕвездестиот лагер.
► **Сл.7:** 1. Преграда на ѕвездестиот лагер 2. Рачка
3. Отстранете ја преградата на ѕвездестиот лагер, потоа отстранете ги синџирот на пилата и насочувачката шипка од телото на алатот.

Монтирање на синџирот на пилата

За да го монтирате синџирот на пилата, извршете ги следниве чекори:

1. Повлечете ја рачката нагоре.
► **Сл.8:** 1. Рачка
2. Вртете ја рачката налево додека не излезе преградата на ѕвездестиот лагер.
► **Сл.9:** 1. Рачка 2. Преграда на ѕвездестиот лагер
3. Извадете ја преградата на ѕвездестиот лагер.
4. Порамнете го отворот на насочувачката шипка со чепчето на телото на алатот и потоа поставете ја насочувачката шипка како што е прикажано на сликата.
► **Сл.10:** 1. Насочувачка шипка 2. Отвор 3. Чепче
5. Лизнете ја насочувачката шипка кон ѕвездестиот лагер за да го блокирате чепчето.
► **Сл.11:** 1. Насочувачка шипка 2. Чепче
6. Извадете ја насочувачката шипка од телото на алатот.
7. Проверете ја насоката на синџирот на пилата. Изедначете ја насоката на синџирот на пилата со онаа од ознаката на телото на алатот.
► **Сл.12:** 1. Ознака на телото на алатот

8. Поставете еден крај од синцирот на пилата на горната страна од насочувачката шипка.

9. Поставете го другиот крај од синцирот на пилата околу ѕвездестиот лагер, потоа прикачете ја насочувачката шипка на телото на алатот, така што отворот на насочувачката шипка е порамнет со чепчето на телото.

► **Сл.13:** 1. Свездест лагер

Притиснете ја насочувачката шипка на телото на алатот за да го ослободите чепчето. Затегнатоста на синцирот на пилата се нагодува автоматски.

► **Сл.14:** 1. Синцир на пилата 2. Чепче 3. Свездест лагер

10. Поставете ја преградата на ѕвездестиот лагер така што завртката и чепчето на телото на алатот ќе се совпадат со нивните соодветни делови на преградата на ѕвездестиот лагер.

► **Сл.15:** 1. Преграда на ѕвездестиот лагер
2. Завртка 3. Чепче

11. Свртете ја рачката надесно додека преградата на ѕвездестиот лагер не е обезбедена, а потоа вратете ја во првобитната позиција.

► **Сл.16:** 1. Рачка 2. Преграда на ѕвездестиот лагер

Осигурете се дека синцирот на пилата нема да се разлабави и дека истиот може да се движи лесно назазад и напред. Ако е потребно, нагодете ја затегнатоста на синцирот на пилата погледнувајќи во делот за нагодување на затегнатоста на синцирот на пилата.

Нагодување на затегнатоста на синцирот на пилата

⚠ВНИМАНИЕ: Синцирот што е премногу олабавен може да се откачи од шипката и може да предизвика несреќа или повреда.

Синцирот на пилата може да се разлабави по многу часови употреба. Повремено проверувајте колку е затегната пилата пред употреба.

Доколку синцирот на пилата е лабав, нагодете ја неговата затегнатост.

1. Повлечете ја рачката нагоре.

► **Сл.17:** 1. Рачка

2. Свртете го лостот малку налево за лесно да се олабави ѕвездестиот лагер. Затегнатоста на синцирот се нагодува автоматски.

► **Сл.18:** 1. Преграда на ѕвездестиот лагер
2. Рачка

3. Свртете ја рачката надесно додека преградата на ѕвездестиот лагер не е обезбедена, а потоа вратете ја во првобитната позиција.

► **Сл.19:** 1. Рачка 2. Преграда на ѕвездестиот лагер

РАБОТЕЊЕ

Подмачкување

⚠ВНИМАНИЕ: Не работете со алатот кога резервоарот е празен. Ставете масло навреме, пред да се испразни резервоарот.

⚠ВНИМАНИЕ: Не дозволувајте маслото да дојде во допир со кожата и со очите. Ако дојде во допир со очите, може да предизвика иритација. Во случај на контакт со очите, веднаш измијте го зафатеното око со чиста вода и веднаш консултирајте лекар.

⚠ВНИМАНИЕ: Никогаш не користете отпадно масло. Отпадното масло содржи канцерогени супстанции. Загадувачите во отпадното масло предизвикуваат забрзано абеење на пумпата за масло, шипката и синцирот. Отпадното масло е штетно за околината.

ЗАБЕЛЕШКА: Кога алатот се користи првпат, може да требаат две минути за да почне маслото за синцирот на пилата да почне да го подмачкува механизмот на пилата. Вклучете ја пилата без оптоварување сè додека не се случи тој момент.

ЗАБЕЛЕШКА: Кога за првпат полните масло за синцирот или го полните резервоарот откако тој целосно ќе се испразни, додајте масло до долниот раб на грлото на полначот. Инаку, може да има проблеми со протокот на масло.

ЗАБЕЛЕШКА: Користете го маслото за синцирот на пилата само за алатите Makita или еквивалентно масло што е достапно на пазарот.

ЗАБЕЛЕШКА: Никогаш не користете масло што содржи прав и честички или масло со опаднат квалитет.

ЗАБЕЛЕШКА: Кога поткаструвате дрва, користете ботаничко масло. Минералното масло може да ги оштети дрвата.

ЗАБЕЛЕШКА: Пред да започнете со сечење, проверете дали капачето на резервоарот за масло е добро стегнато.

Синцирот на пилата се подмачкува автоматски додека работи алатот. Повремено проверувајте ја количината преостанато масло во резервоарот за масло низ прозорецот за проверка на маслото.

► **Сл.20:** 1. Прозорец за проверка на маслото
2. Капаче на резервоарот за масло

За да наполните масло, извршете ги следниве чекори:

1. Темелно исчистете ја областа околу капачето на резервоарот за масло за да се спречи влегување на каква било нечистотија во резервоарот за масло.

2. Положете го алатот на неговата страна.

3. Притиснете го копчето на капачето на резервоарот за масло така што копчето на другата страна ќе се исправи и потоа со вртење извадете го капачето на резервоарот за масло.

► **Сл.21:** 1. Капаче на резервоарот за масло
2. Стегнување 3. Олабавување

4. Наполнете го резервоарот за масло со масло. Правилното количество масло е 55 мл.
5. Зашрафете го цврсто капакот на резервоарот за масло на место.
6. Внимателно избришете го истуреното масло за пила.

НАПОМЕНА: Доколку е тешко да се извади капачето на резервоарот за масло, вметнете го врвот од шрафцигерот со дупки во отворот на капачето на резервоарот за масло и потоа извадете го капачето на резервоарот за масло вртејќи го налево.

► **Сл.22:** 1. Отвор 2. Засечен одвртувач

По полнењето, држете го алатот подалеку од материјалот за сечење. Стартувајте ја и одкажете додека синцирот на пилата не се подмачка адекватно.

► **Сл.23**

Работење со алатот

▲ВНИМАНИЕ: Чувајте ги сите делови на телото подалеку од синцирот на пилата кога работи алатот.

▲ВНИМАНИЕ: Држете го алатот цврсто со двете раце кога работи алатот.

▲ВНИМАНИЕ: Не пресегајте предалеку. Одржувајте добра стабилност и рамнотежа со нозете цело време.

ЗАБЕЛЕШКА: Никогаш не фрлајте го или не испуштајте го алатот.

ЗАБЕЛЕШКА: Не покривајте ги отворите за вентилација на алатот.

Пред да го стартувате алатот, ставете ги основата на насочувачката шипка и потпорниот дел од телото на алатот во контакт со гранката за сечење како што е прикажано на сликата. Додека гранката е во контакт со алатот и насочувачката шипка, стартувајте го алатот и пресечете ја гранката со движење на алатот надолу по должина на гранката.

► **Сл.24**

▲ВНИМАНИЕ: Пред сечењето, осигурете се дека гранката за сечење е во контакт со основата на насочувачката шипка и потпорниот дел од телото на алатот. Во спротивно, алатот може да биде повлечен кон врвот на насочувачката шипка, а насочувачката шипка може да се измрда и тоа да резултира со повреда.

Носење на алатот

Пред да го носите алатот, секогаш извадете ја касетата за батерија од него. Потоа поставете го капакот на насочувачката шипка. Исто така, покријте ја касетата за батерија со капакот на батеријата.

► **Сл.25:** 1. Капак на насочувачката шипка 2. Капак на батеријата

ОДРЖУВАЊЕ

▲ВНИМАНИЕ: Пред секоја проверка или одржување, секогаш проверувајте дали алатот е исклучен и касетата за батеријата е извадена.

▲ВНИМАНИЕ: Секогаш носете ракавици кога проверувате или одржувате.

ЗАБЕЛЕШКА: За чистење, не користете нафта, бензин, разредувач, алкохол или слично. Тие средства ја вадат бојата и може да предизвикаат деформации или пукнатини.

За да се одржи БЕЗБЕДНОСТА и СИГУРНОСТА на производот, поправките, одржувањата или дотерувањата треба да се вршат во овластени сервисни или фабрички центри на Makita, секогаш со резервни делови од Makita.

Острење на синцирот на пилата

Острете го синцирот на пилата кога:

- се прават брашнести струготини кога се сече мокро дрво;
- синцирот ќе навлезе во дрвото со тешкотии, дури и кога ќе се примени голем притисок;
- очигледно е оштетен работ за сечење;
- пилата влече или кон лево или кон десно во дрвото. (предизвикано од нерамномерното острење на синцирот на пилата или оштетување само на едната страна)

Острете го синцирот на пилата често, но секогаш само малку. Обично, доволни се две или три движења со турпијата за рутинско повторно острење. Откако неколкупати одново сте го изостриле синцирот на пилата, однесете ја на острење во нашиот овластен сервисен центар.

Критериуми за острење:

▲ПРЕДУПРЕДУВАЊЕ: Преголемото растојание помеѓу работ за сечење и мерачот на длабочината ја зголемува опасноста од повратен удар.

► **Сл.26:** 1. Должина на забецот за сечење 2. Растојание помеѓу работ за сечење и мерачот на длабочината 3. Минимална должина на забецот за сечење (3 мм)

- Должините на сите запци за сечење мора да се подеднакви. Различните должини на запците за сечење спречуваат синцирот да се движи мазно и може да предизвикаат кинење на синцирот на пилата.
- Не острете го синцирот кога должината забецот за сечење достигнала 3 мм или помалку. Синцирот треба да се замени со нов.
- Оддалеченоста помеѓу мерачот за длабочината (заоблен врв) и работ за сечење ја определува дебелината на парчето.
- Најдобри резултати со сечењето се постигнуваат кога растојанието меѓу работ за сечење и мерачот за длабочина е следново.
 - Сечило на синцирот 80TXL: 0,65 мм

► **Сл.27**

- Аголот на острење од 30° мора да биде ист на сите уреди за сечење. Ако аглите на заците за сечење се различни, синцирот се движи грубо и нерамномерно, има повеќе абење и може да се скине.
- Користете соодветна кружна турпија, така што ќе се одржува правилниот агол на острење во однос на заците.
 - Сечило на синцирот 80TXL: 5°

Турпија и насочување на турпијата

- Користете специјална кружна турпија (опционален додаток) за синцири на пили за острење на синцирот. Обичните кружни турпии не се соодветни.
- Дијаметарот на кружната турпија за секој синцир на пила е следниот:
 - Сечило на синцирот 80TXL: 4,0 мм
- Турпијата треба да го зафати материјалот само во работниот од со движење напред. Кренете ја турпијата од материјалот при движењето наназад.
- Прво изострете го најкраткиот забец. Потоа, должината на најкраткиот забец за сечење станува репер за сите други заци за сечење на синцирот на пилата.
- Водете ја турпијата како што е прикажано на сликата.

► **Сл.28:** 1. Турпија 2. Синцир на пилата

- Турпијата може да се води полесно ако има држач за турпијата (додаток по избор). Држачот за турпијата има ознаки за правилниот агол на острење од 30° (распоредете ги ознаките паралелно на синцирот на пилата) и ја ограничува длабочината на пенетрацијата (до 4/5 од дијаметарот на турпијата).

► **Сл.29:** 1. Држач за турпија

- По острењето на синцирот, проверете ја висината на мерачот на длабочина со алатот за мерење на синцирот (додаток по избор).

► **Сл.30**
- Отстранете ги сите материјали што се испакнати, независно колку се малечки, со посебна плоската турпија (додаток по избор).
- Повторно заоблете го предниот дел на мерачот на длабочината.

Чистење на насочувачката шипка

Струготините и правот од сечењето ќе се насоберат во жлебот на насочувачката шипка. Тие може да го заглават жлебот на шипката и да го нарушат протокот на маслото. Чистете ги струготините и правот од сечењето кога го остриете или заменуваат синцирот на пилата.

► **Сл.31**

Чистење на преградата на свездестиот лагер

Струготините и правот од сечењето ќе се соберат во внатрешноста на преградата на свездестиот лагер. Отстранете ја преградата на свездестиот лагер и синцирот на пилата од алатот, а потоа исчистете ги струготините и правот од сечењето.

► **Сл.32**

Чистење на дупчето за исфрлање масло

Прав или мали честички може да се насоберат во дупчето за исфрлање масло при работата. Овој прав или малите честички може да го нарушат протокот на масло и да предизвикаат недоволно подмачкување на целиот синцир на пилата. Кога на горниот дел од насочувачката шипка има проблем со доставата на масло, исчистете го дупчето за исфрлање масло на следниот начин.

1. Извадете ги преградата на свездестиот лагер и синцирот на пилата од алатот.
2. Отстранете ги правот или малите честички со помош на засечен одвртувач или нешто слично.

► **Сл.33:** 1. Засечен одвртувач 2. Дупче за исфрлање масло
3. Вметнете ја касетата за батерија во алатот. Повлечете го прекинувачот за да ги раздвижите насобраните прав или честички низ дупчето за исфрлање масло испуштајќи го маслото за синцирот.
4. Извадете ја касетата за батеријата од алатот. Повторно поставете ги преградата на свездестиот лагер и синцирот на пилата и насочувачката шипка на алатот.

Замена на свездестиот лагер

⚠ВАЖНО: Изабениот свездест лагер ќе го оштети новиот синцир на пилата. Сменете го свездестиот лагер во тој случај.

Пред да го монтирате новиот синцир на пилата, проверете во која состојба е свездестиот лагер.

► **Сл.34:** 1. Свездест лагер 2. Области што се троташ

Секогаш монтирајте нов прстен за заклучување кога го заменуваат свездестиот лагер.

► **Сл.35:** 1. Прстен за заклучување 2. Свездест лагер

ЗАБЕЛЕШКА: Проверете дали свездестиот лагер е монтиран како што е прикажано на сликата.

Складирање на алатот

1. Исчистете го алатот пред да го складирате. Отстранете ги струготините и правот од сечењето од алатот откако ќе ја извадите преградата на свездестиот лагер.

2. Откако ќе го исчистите алатот, вклучете го и оставете го да работи без оптоварување за да се подмачкаат синцирот на пилата и насочувачката шипка.

3. Покријте ја насочувачката шипка со капакот на насочувачката шипка.

4. Испразнете го резервоарот за масло.

Упатства за периодично одржување

За да обезбедите долг работен век и да обезбедите целосно функционирање на безбедносните уреди за да спречите оштетувања, морате редовно да ги извршувате следните работи за одржување. Гаранцијата ќе важи само ако опишаните работи се извршуваат редовно и правилно. Ако тоа не го почитувате, работата може да доведе до незгоди! Корисникот на алатот не смее да извршува работи за одржување што не се опишани во упатството за употреба. Сите такви работи мора да се извршуваат од страна на нашиот овластен сервисен центар.

Ставка за проверка/време на работа		Пред работа	Секој ден	Секоја недела	Секои 3 месеци	Годишно	Пред складирање
Целиот алат	Проверка.	✓	-	-	-	-	-
	Чистење.	-	✓	-	-	-	-
	Проверете во овластениот сервисен центар.	-	-	-	-	✓	✓
Синцир на пилата	Проверка.	✓	-	-	-	-	-
	Остреење, доколку е потребно.	-	-	-	-	-	✓
Насочувачка шипка	Проверка.	✓	✓	-	-	-	-
	Извадете од алатот.	-	-	-	-	-	✓
Подмачкување на синцирот	Проверете ја стапката на наполнетост со масло.	✓	-	-	-	-	-
Прекинувач за стартување	Проверка.	✓	-	-	-	-	-
Рачка за блокирање	Проверка.	✓	-	-	-	-	-
Капаче на резервоарот за масло	Проверете ја затегнатоста.	✓	-	-	-	-	-
Завртки и навртки	Проверка.	-	-	✓	-	-	-

РЕШАВАЊЕ ПРОБЛЕМИ

Пред да нарачате поправка, прво сами проверете ја состојбата. Ако најдете проблем што не е објаснет во упатството, не обидувајте се да го расклопите алатот. Наместо тоа, побарајте помош од овластените сервисни центри на Makita и секогаш користете делови за замена и поправка од Makita.

Статус на дефект	Причина	Дејство
Алатот не се стартува.	Не е монтирана касетата за батеријата.	Монтирајте наполнетата касета за батерија.
	Проблем со батеријата (низок напон).	Повторно наполнете ја касетата за батеријата. Ако полнењето нема ефект, заменете ја касетата за батеријата.
Моторот запира со работа по краткотрајна употреба.	Нивото на наполнетост на батеријата е ниско.	Повторно наполнете ја касетата за батеријата. Ако полнењето нема ефект, заменете ја касетата за батеријата.
Нема масло во синцирот.	Резервоарот за масло е празен.	Наполнете го резервоарот за масло.
	Жлебот на хранителот на маслото е валкан.	Исчистете го жлебот.
Алатот не ги достигнува максималните вртежи во минута.	Касетата за батеријата е неправилно монтирана.	Монтирајте ја касетата за батеријата како што е опишано во прирачникот.
	Моќта на батеријата опаѓа.	Повторно наполнете ја касетата за батеријата. Ако полнењето нема ефект, заменете ја касетата за батеријата.
	Погонскиот систем не работи правилно.	Побарајте го овластениот сервисен центар во вашиот регион за поправка.
Абнормални вибрации: Веднаш запрете го алатот!	Олабавете ја насочувачката шипка или синцирот на пилата.	Нагодете ја насочувачката шипка или затегнатоста на синцирот на пилата.
	Дефект на алатот.	Побарајте го овластениот сервисен центар во вашиот регион за поправка.
Синцирот на пилата не може да се монтира.	Комбинацијата на синцир на пилата и ѕвездест лагер не е точна.	Користете ја точната комбинација на синцир на пилата и ѕвездест лагер, наведена во делот за спецификации.

ОПЦИОНАЛЕН ПРИБОР

⚠ ВНИМАНИЕ: Овој прибор или додатоци се препорачуваат за користење со алатот од Makita дефиниран во упатството. Со користење друг прибор или додатоци може да се изложите на ризик од телесни повреди. Користете ги приборот и додатоците само за нивната назначена намена.

Ако ви треба помош за повеќе детали за приборот, прашајте во локалниот сервисен центар на Makita.

- Синцир на пилата
- Насочувачка шипка
- Капак на насочувачката шипка
- Турпија
- Торба за алати
- Оригинална батерија и полнач на Makita

НАПОМЕНА: Некои ставки на листата може да се вклучени со алатот како стандарден прибор. Тие може да се разликуваат од држава до држава.

ТЕХНИЧКИ ПОДАЦИ

Модел:		UC100D
Укупна дужина (без водилице ланца и батерије)		350 мм
Номинални напон		DC 10,8 V – 12 V макс.
Нето тежина	*1	1,0 кг
	*2	1,5 – 1,6 кг
Стандардна дужина водилице ланца		100 мм
Препоручена дужина мача		100 мм
Применљиви тип ланца тестере (погледајте табелу у наставку)		80TXL
Ланчаник	Број зубаца	7
	Дубина	0,325"
Брзина ланца		0 – 8,0 м/с (0 – 480 м/мин)
Запремина резервоара за уље		55 цм ³

- На основу нашег непрестаног истраживања и развоја задржавамо право измена наведених техничких података без претходне најаве.
 - Спецификације могу да се разликују у различитим земљама.
- *1: Тежина без ланца тестере, водилице ланца, поклопца водилице ланца, уља и улошка (уложака) батерија.
*2: Комбинација најмање и највеће тежине, према ЕРТА-Procedure 01/2014. Тежина може да се разликује у зависности од наставака, укључујући и уложак батерије.

Ланац тестере, водилица ланца и комбинација ланчаника

Тип ланца тестере		80TXL
Бр. погонских карика		26
Водилица ланца	Дужина водилице ланца	100 мм
	Дужина сечења	111 мм
	Дубина	0,325"
	Мерач	1,1 мм
	Тип	Чврста предња шипка
Ланчаник	Број зубаца	7
	Дубина	0,325"

▲УПОЗОРЕЊЕ: Користите одговарајућу комбинацију водилице ланца и ланца тестере. У супротном може да дође до телесних повреда.

Применљив уложак батерије и пуњач

Уложак батерије	BL1016 / BL1021B / BL1041B
Пуњач	DC10SA / DC10SB / DC10WC / DC10WD / DC18RE

- Неки горенаведени улошки батерија и пуњачи можда неће бити доступни у зависности од места становања.

▲УПОЗОРЕЊЕ: Користите само горенаведене улошке батерије и пуњаче. Коришћење других уложака батерије и пуњача може узроковати повреде и/или пожар.

Симболи

У наставку су приказани симболи који се односе на опрему. Пре употребе се обавезно упознајте са њиховим значењем.



Прочитајте упутство за употребу.



Носите заштитне наочаре и слушалице.



Увек користите две руке приликом рада са алатом.



Пазите на повратни удар и избегавајте контакт са врхом водилице ланца.



Не излажите алат влази.



Максимална дозвољена дужина реза



Смер кретања ланца



Само за земље ЕУ
Због присуства штетних компонента у опреми, отпад од електричне и електронске опреме, акумулатора и батерија, може да има негативан утицај на животну средину и здравље људи. Не одлажите електричне и електронске уређаје или батерије са кућним отпадом! У складу са европском директивом о отпаду од електричне и електронске опреме и о акумулаторима и батеријама и отпаду од акумулатора и батерија, као и њеном прилагођавању националном закону, отпад од електричне и електронске опреме, батерија и акумулатора мора да се прикупи одвојено и достави одвојеном сабиралишту за комунални отпад који ради у складу са прописима о заштити животне средине. То означава симбол прецртане канте за смеће на опреми.



Гарантовани ниво звучне снаге у складу са ЕУ директивом о буци коју емитује опрема на отвореном простору.



Ниво звучне снаге у складу са уредбом о контроли буке у Аустралији, НЈБ

Намена

Овај алат је намењен за резање грана дрвећа или жбуња помоћу ланца тестере.

Бука

Типичан А-пондерисани ниво буке одређен је према стандарду EN62841-4-1:
Ниво звучног притиска (L_{pA}): 76 dB (A)
Ниво звучне снаге (L_{WA}): 87 dB (A)
Несигурност (K): 3 dB (A)

НАПОМЕНА: Декларисане вредности емисије буке су измерене према стандардизованом мерном поступку и могу се користити за упоређивање алата.

НАПОМЕНА: Декларисана вредност емисије буке се такође може користити за прелиминарну процену изложености.

▲УПОЗОРЕЊЕ: Носите заштитне слушалице.

▲УПОЗОРЕЊЕ: Емисије буке током стварне примене електричног алата могу се разликовати од декларисане вредности у зависности од начина на који се користи алат, а посебно која врста предмета се обрађује.

▲УПОЗОРЕЊЕ: Уверите се да сте идентификовали безбедносне мере за заштиту руковаоца које су засноване на процени изложености у стварним условима употребе (узимајући у обзир све делове радног циклуса, као што је време рада уређаја, али и време када је алат искључен и када ради у празном ходу).

Вибрације

Укупна вредност вибрација (векторски збир по три осе) одређена је према стандарду EN62841-4-1:
Режим рада: резање дрвета
Вредност емисије вибрација ($a_{h,v}$): 4,8 m/c^2
Несигурност (K): 1,5 m/c^2

НАПОМЕНА: Декларисане укупне вредности вибрација су измерене према стандардизованом мерном поступку и могу се користити за упоређивање алата.

НАПОМЕНА: Декларисане укупне вредности вибрација се такође могу користити за прелиминарну процену изложености.

▲УПОЗОРЕЊЕ: Вредност емисије вибрација током стварне примене електричног алата може се разликовати од декларисане вредности у зависности од начина на који се користи алат, а посебно која врста предмета се обрађује.

▲УПОЗОРЕЊЕ: Уверите се да сте идентификовали безбедносне мере за заштиту руковаоца које су засноване на процени изложености у стварним условима употребе (узимајући у обзир све делове радног циклуса, као што је време рада уређаја, али и време када је алат искључен и када ради у празном ходу).

Декларације о усаглашености

Само за европске земље

Декларације о усаглашености су део анекса А у овом упутству за употребу.

БЕЗБЕДНОСНА УПОЗОРЕЊА

Општа безбедносна упозорења за електричне алате

▲УПОЗОРЕЊЕ Прочитајте сва безбедносна упозорења, упутства, илустрације и спецификације достављене уз овај електрични алат. Непоштовање свих доленаведених безбедносних упутстава може изазвати електрични удар, пожар и/или озбиљну повреду.

Сачувајте сва упозорења и упутства за будуће потребе.

Термин „електрични алат“ у упозорењима односи се на електрични алат који се напаја из електричне мреже (каблом) или батерије (без кабла).

Општа безбедносна упозорења за тестеру за резивање

- Све делове тела држите даље од ланца тестере када тестера за резивање ради. Пре него што покренете тестеру за резивање, уверите се да на ланцу тестере нема ничега.** Тренутак непажње приликом руковања тестерама за резивање може да доведе до уплитања одеће или дела тела у ланац тестере.
- Увек држите једном руком задњу ручку тестере за резивање, а другом додатну ручку.**
- Тестеру за резивање држите искључиво за изоловане руковате јер постоји могућност да ланац тестере додирне скривени струјни кабл.** Уколико ланац тестере додирне струјни кабл под напоном, изложени метални делови тестере за резивање могу такође да буду под напоном, па би руковалац могао да буде изложен електричном удару.
- Носите заштитне наочаре. Препоручује се и додатна заштитна опрема за слух, главу, руке, ноге и стопала.** Одговарајућа заштитна опрема умањује телесне повреде од летећих опилка или случајног контакта са ланцем тестере.
- Немојте да рукујете тестером за резивање док сте на дрвету, мердевинама, крову или било којој нестабилној подлози.** Коришћење тестере за резивање на овај начин може да доведе до тешке телесне повреде.
- Увек обезбедите чврст ослонац испод ногу, а тестером за резивање рукујте само док стојите на фиксираној, безбедној и равnoj површини.** Клизаве или нестабилне површине могу да доведу до губитка равнотеже или контроле над тестером за резивање.
- Када сечете грану која је под тензијом, пазите се повратног удара.** Када се тензија у влакнима дрвета ослободи, грана под тензијом може да удари руковаоца и/или да доведе до губитка контроле над тестером за резивање.
- Будите изузетно пажљиви када сечете грмље и стабљике.** Танки материјали могу да се ухвате у ланчану тестеру и буду одбачени према вама или да вас избаци из равнотеже.
- Тестеру за резивање носите искључено и држећи је даље од тела. Приликом транспорта или одлагања тестере за резивање, увек монтирајте поклопац водилице ланца.** Исправним руковањем тестером за резивање умањите могућност случајног контакта са ланцем тестере у покрету.
- Придржавајте се упутстава за подмазивање, затезање ланца и промену водилице и ланца.** Неисправно затегнут или подмазан ланац може да се поломи или да повећа могућност повратног удара.
- Резите само дрво. Тестеру за резивање користите само за послове за које је намењена. На пример: немојте да користите тестеру за резивање за резање металних, пластичних, зиданих или недрвених материјала.** Коришћење тестере за резивање за обављање других послова за које није намењена могло би да доведе до опасне ситуације.
- Ова тестера за резивање није намењена за обарање дрвећа.** Коришћење тестере за резивање за обављање других послова за које није намењена могло би да доведе до тешке телесне повреде руковаоца или посматрача.
- Пратите сва упутства при чишћењу заглављеног материјала, складиштењу и сервисирању тестере за резивање. Побрините се за то да прекидач буде искључен и батерије извађене.**
- Узрочи повратног удара и његово спречавање:**
До повратног удара може да дође када нос или врх водилице ланца додирне предмет или када дрво обухвати и укљешти ланчану тестеру у резу.
Додир врха у неким случајевима може да узрокује нагло обрнуту реакцију, одбацујући водилицу ланца нагоре и уназад ка руковаоцу. Укљештењем ланца тестере дуж горњег дела водилице ланца може да дође до брзог одгуривања водилице ланца уназад ка руковаоцу.
Свака од ових реакција може да доведе до губитка контроле над тестером што би могло да узрокује озбиљне телесне повреде. Немојте да се ослањате искључиво на безбедносне уређаје уграђене у тестеру. Као корисник тестере за резивање требало би да предузмете неколико корака како бисте били сигурни да током обављања задатака сечења неће доћи до несреће или повреде. Повратни удар је резултат неправилне употребе тестере за резивање и/или неправилних радних процедура или услова и може се избећи предузимањем одговарајућих мера опреза које су наведене у наставку:

- Чврсто држите тестеру тако да палчеви и прсти обухватају дршке тестере за орезивање, држећи је са обе руке, а тело и руку поставите тако да можете да се одупрете силама повратног удара. Руковалац може да контролише силе повратног удара уз одговарајуће мере предострожности. Немојте да пуштате тестеру за орезивање.

► Слика 1

- Немојте да се пропињете да бисте нешто исекли и немојте да сечете нешто што је изнад висине ваших рамена. На тај начин ћете спречити нежељени контакт са врхом тестере и омогућити бољу контролу над тестером за орезивање у неочекиваним ситуацијама.
 - Користите искључиво оне резервне водилице ланца и ланце тестере које је навео произвођач. Неодговарајуће резервне водилице ланца и ланци тестере могу да доведу до прекидања ланца и/или повратног удара.
 - Пратите упутства произвођача за оштрење и одржавање ланчане тестере. Смањивање висине мерача дубине може да доведе до повећаног повратног удара.
15. Пратите сва упутства при чишћењу заглављеног материјала, складиштењу и сервисирању тестере за орезивање. Побрините се за то да прекидач буде искључен и батерије извађене.

Додатна безбедносна упутства

Лична заштитна опрема

1. Одећа не сме да буде широка, али не сме ни да ограничава покретљивост.
2. Током рада носите следећу заштитну одећу:
 - Тестирани безбедносни шлем, ако опасност могућа услед пада грана или сличног;
 - Маска за лице или заштитне наочаре;
 - Одговарајућа заштита за слух (слушалице за уши, прилагођени или прилагодљиви чепови за уши). Анализа јачине звука на захтев.
 - Чврсте кожне заштитне рукавице;
 - Дугачке панталоне направљене од јаког материјала;
 - Заштитне радне панталоне од материјала отпорног на резове;
 - Заштитне ципеле или чизме са неклизајућим ђоном, челичним ојачањем за прсте и поставом отпорном на резове;
 - Маска за дисање током обављања послова који производе прашину (нпр. тестерисање сувог дрвета).

Рад

1. Пре него што почнете са радом, проверите да ли је алат у исправном радном стању, као и да ли је његова стање у складу са безбедносним одредбама. Нарочито проверите следеће:
 - да ли кочница за прекидање напајања ради исправно;

- да ли су водилица и поклопац ланчаника исправно монтирани;
- да ли је ланац наоштрен и затегнут у складу са одредбама.

2. Немојте да покрећете алат док се на њему налази поклопац ланца. Покретање алата док се на њему налази поклопац ланца може да доведе до избацивања поклопца ланца напред, што може да изазове телесну повреду и оштећење предмета који се налазе око руковаоца.
3. Немојте стајати директно испод гране коју желите да сечете. Обратите пажњу на гране које падају.
4. Немојте да користите алат при неповољним временским условима или ако постоји ризик од удара грома.
5. Када користите алат на блатњавом тлу, влажној површини под нагибом или клизавој површини, обратите пажњу на ослонац.

Заштита електричних инсталација и акумулатора

1. Избегавајте опасна окружења. Немојте користити алат на влажним или мокрим местима или га излагати киши. Вода која уђе у алат повећава ризик од струјног удара.
2. Батерије немојте бацати у ватру. Могле би да експлодирају. Проверите да ли локални закони предвиђају посебна упутства за одлагање.
3. Немојте да отварате или разбијате батерије. Ослобођени електролит је корозиван и може да повреди очи или кожу. Може да буде токсичан уколико се прогута.
4. Немојте да пуните батерију на киши или на влажним местима.
5. Немојте да пуните батерију на отвореном.
6. Не дирајте пуњач, укључујући утикач пуњача и прикључке пуњача мокрим рукама.
7. Немојте да мењате батерију мокрим рукама.
8. Немојте да остављате батерију на киши, немојте да је пуните, користите нити одлажете на влажном или мокром месту.
9. Немојте да квасите контакте батерије течношћу као што је вода и не потапајте батерију. Ако се контакт покваси или течност уђе у унутрашњост батерије, у батерији може да дође до кратког споја и постоји ризик од прегревања, пожара или експлозије.
10. Када извадите батерију из машине или пуњача, обавезно поставите поклопац батерије на батерију и ускладиштите је на сувом месту.
11. Ако се уложак батерије покваси, уклоните сву воду из њега и пребришите га сувом крпом. У потпуности осушите уложак батерије на сувом месту пре коришћења.

САЧУВАЈТЕ ОВО УПУТСТВО.

▲УПОЗОРЕЊЕ: НЕМОЈТЕ себи да дозволите да занемарите строга безбедносна правила која се односе на овај производ услед чињенице да сте производ добро упознали и стекли рутину у руковању њиме (услед честог коришћења). НЕНАМЕНСКА УПОТРЕБА или непоштовање безбедносних правила наведених у овом упутству могу довести до тешких телесних повреда.

Важна безбедносна упутства која се односе на уложак батерије

1. Пре употребе уложка батерије, прочитајте сва упутства и безбедносне ознаке на (1) пуњачу батерије, (2) батерији и (3) производу који користи батерију.
2. Не растављајте и не модификујте уложак батерије. Тиме можете да изазовете пожар, прекомерно загревање или експлозију.
3. Ако се време рада знатно скратило, одмах престаните са коришћењем. То може да доведе до ризика од прегревања, могућих опекотина, па чак и експлозије.
4. Ако електролит доспе у очи, исперите их чистом водом и одмах затражите помоћ лекара. То може да доведе до губитка вида.
5. Немојте да изазивате кратак спој уложка батерије:
 - (1) Немојте додиривати прикључке било којим проводним материјалом.
 - (2) Избегавајте складиштење уложка батерије у кутији са другим металним предметима као што ексери, новчићи итд.
 - (3) Немојте да излажете уложак батерије води или киши.

Кратак спој батерије може да доведе до великог протока струје, прегревања, могућих опекотина, па чак и прегоривања.

6. Немојте да складиштите и користите алат и уложак батерије на местима где температура може да достигне или премаше 50 °C (122 °F).
7. Немојте да палите уложак батерије чак ни када је озбиљно оштећен или потпуно похабан. Уложак батерије може да експлодира у ватри.
8. Немојте да закивате, сечете, ломите, бацате или испуштате уложак батерије, или да њиме ударате по чврстој површини. На тај начин можете да изазовете пожар, прекомерно загревање или експлозију.
9. Немојте да користите оштећену батерију.
10. Садржане литијум-јонске батерије подлежу Закону о превозу опасних материја. Приликом комерцијалног превоза, нпр. од стране трећих лица и превозника, мора се обратити посебна пажња на специјалне захтеве паковања и обележавања. Приликом припреме материјала за превоз, потребно је саветовати се са стручњакма за опасне материје. Такође обратите пажњу на евентуалне даље националне прописе. Омотајте траком или прекријте отворене контакте и запакујте батерију тако да се не може померати унутар паковања.

11. Када одлажете уложак батерије на отпад, извадите га из алата и одложите на безбедно место. Придржавајте се локалних прописа у вези са одлагањем батерије.
12. Батерије користите само са производима које је навела компанија Makita. Постављање батерије на производе који нису усаглашени може да доведе до пожара, прекомерне топлоте, експлозије или цурења електролита.
13. Ако се алат не користи током дужег периода, батерија мора да се извади из алата.
14. Током и након коришћења, уложак батерије може да акумулира толико топлоте да то може довести до опекотина, уобичајених и нискотемпературних. Пажљиво рукујте врућим улошцима батерије.
15. Не додирујте контакте алата одмах након коришћења јер су можда толико врући да могу да изазову опекотине.
16. Водите рачуна да се струготина, прашина или земља не заглаве у контактима, рупицама и жлебовима уложка батерије. То може проузроковати загревање, запаливање, пуцање и неисправност алата или уложка батерије, што може да доведе до опекотина или телесних повреда.
17. Осим ако алат то не подржава, немојте да користите уложак батерије близу високонапонских разводних линија електричне струје. У супротном може доћи до квара или прегоривања алата или уложка батерије.
18. Држите батерију ван домаћаја деце.

САЧУВАЈТЕ ОВО УПУТСТВО.

▲ПАЖЊА: Користите само оригиналне Makita батерије. Коришћење Makita батерија које нису оригиналне или батерија које су измењене може да доведе до пуцања батерије, које може да изазове пожар, телесне повреде или штету. То ће такође поништити гаранцију компаније Makita за Makita алат и пуњач.

Савети за максимално трајање батерије

1. Напуните уложак батерије пре него што се потпуно испразни. Сваки пут прекините рад са алатом и напуните уложак батерије када приметите да је снага алата слабија.
2. Никада немојте да поново пуните потпуно напуњени уложак батерије. Препуњавање скраћује радни век батерије.
3. Пуните уложак батерије на собној температури између 10°C и 40°C (између 50°F и 104°F). Сачекајте да се врући уложак батерије охлади пре пуњења.
4. Када не користите уложак батерије, извадите га из алата или пуњача.

ОПИС ДЕЛОВА

► Слика2

1	Додатна ручка	2	Сигурносни поклопац	3	Ланац тестере
4	Водилица ланца	5	Поклопац резервоара за уље	6	Поклопац водилице ланца
7	Поклопац ланчаника	8	Полуга за ослобађање из блокираног положаја	9	Задња ручка
10	Окидач прекидача	11	Полуга	12	Уложак батерије

ОПИС НАЧИНА ФУНКЦИОНИСАЊА

▲ ПАЗЊА: Пре подешавања или провере функција алата увек проверите да ли је алат искључен и да ли је уложак батерије уклоњен.

Постављање и уклањање уложка батерије

▲ ПАЗЊА: Увек искључите алат пре постављања или уклањања уложка батерије.

▲ ПАЗЊА: Држите чврсто алат и уложак батерије када постављате или уклањате уложак батерије. Ако алат и уложак батерије не будете држали чврсто, могу вам исклизнути из руку, оштетити се при паду и повредити вас.

► **Слика3:** 1. Црвени индикатор 2. Дугме 3. Уложак батерије

Да бисте уклонили уложак батерије, клизањем га извучите из алата док клизањем померате дугме на предњој страни уложка.

Да бисте поставили уложак батерије, поравнајте језичак на њему са жлебом на кућишту и гурните га на место. Гурните га до краја тако да легне на своје место и чује се тихо шкљоцање. Ако видите црвени индикатор као што је приказано на слици, уложак батерије није потпуно закључан.

▲ ПАЗЊА: Увек до краја гурните уложак батерије тако да се црвени индикатор не види. У супротном, он случајно може испасти из алата и повредити вас или неку особу у вашој близини.

▲ ПАЗЊА: Немојте на силу да постављате уложак батерије. Ако уложак не можете лако да гурнете, то значи да га не постављате исправно.

Приказ преосталог капацитета батерије

Само за уложке батерије са индикатором

► **Слика4:** 1. Индикаторске лампиче 2. Дугме за проверу

Притисните дугме за проверу на уложку батерије да бисте приказали преостали капацитет батерије. Индикаторске лампиче ће се укључити на неколико секунди.

Индикаторске лампиче		Преостали капацитет
Светли	Искључено	
		Од 75% до 100%
		Од 50% до 75%
		Од 25% до 50%
		Од 0% до 25%

НАПОМЕНА: У зависности од услова коришћења и температуре околине, приказани капацитет може донекле да се разликује од стварног.

Систем за заштиту алата/батерије

Алат је опремљен системом за заштиту алата/батерије. Овај систем аутоматски прекида напајање мотора како би продужио век трајања алата и батерије. Алат ће се аутоматски зауставити током рада ако алат или батерија уђу у једно од следећих стања:

Преоптерећење:

Алатом се рукује тако да вуче неуобичајено велику струју. У овој ситуацији, искључите алат и престаните са употребом која је довела до преоптерећења алата. Затим укључите алат да бисте га поново покренули.

Ако се алат не покрене, батерија је прегрејана. У овом случају, пустите да се батерија охлади пре поновног укључивања алата.

Низак напон батерије:

Преостали капацитет батерије је сувише мали и алат неће радити. Ако укључите алат, мотор ће се поново покренути, али ће се убрзо зауставити. У том случају уклоните и напуните батерију.

Функционисање прекидача

▲УПОЗОРЕЊЕ: Ради ваше безбедности, овај алат је опремљен полугом за ослобађање из блокираног положаја која спречава ненамерно покретање алата. **НИКАДА** немојте користити овај алат ако се покреће при самом повлачењу окидача прекидача без притискања полуге за ослобађање из блокираног положаја. **ПРЕ** даље употребе вратите алат сервисном центру ради адекватне поправке.

▲УПОЗОРЕЊЕ: **НИКАДА** немојте да лепите траком полугу за ослобађање из блокираног положаја или да мењате њену сврху и функцију.

▲ПАЖЊА: Пре постављања улошка батерије у алат увек проверите да ли окидач прекидача ради правилно и да ли се након отпуштања враћа у положај „OFF“ (Искључено).

ОБАВЕШТЕЊЕ: Немојте јако повлачити окидач прекидача ако претходно нисте притиснули полугу за ослобађање из блокираног положаја. То може да доведе до помлења прекидача.

Полуга за ослобађање из блокираног положаја спречава случајно повлачење окидача прекидача. Да бисте укључили алат, притисните полугу за ослобађање из блокираног положаја и повуците окидач прекидача. Отпустите окидач прекидача да бисте зауставили алат.

► **Слика5:** 1. Окидач прекидача 2. Полуга за ослобађање из блокираног положаја

Провера кочнице за прекидање напајања

▲ПАЖЊА: Ако се ланац тестере у овом тесту не заустави у року од неколико секунди, престаните да користите алат и обратите се овлашћеном сервисном центру.

Покрените алат, а затим потпуно отпустите окидач прекидача. Ланац тестере треба да се заустави за неколико секунди.

СКЛАПАЊЕ

▲ПАЖЊА: Пре обављања било каквог посла на алату увек проверите да ли је он искључен и да ли је уложак батерије уклоњен.

▲ПАЖЊА: Немојте дирати ланац тестере голим рукама. Увек носите рукавице док рукујете ланцем тестере.

Уклањање или постављање ланца тестере

▲ПАЖЊА: Ланац тестере и водилица ланца су још увек врели након рада. Пустите их да се довољно охладе пре било каквог рада на алату.

▲ПАЖЊА: Поступак монтаже или демонтаже ланца тестере обавите на неком чистом месту без пиљевине и сличних нечистоћа.

Уклањање ланца тестере

Да бисте скинули ланац тестере предузмите следеће кораке:

1. Повуците полугу нагоре.
► **Слика6:** 1. Полуга
2. Окрећите полугу у смеру супротном кретању казаљке на сату док поклопац ланчаника не спадне.
► **Слика7:** 1. Поклопац ланчаника 2. Полуга
3. Уклоните поклопац ланчаника, а затим уклоните ланац тестере и водилицу ланца са тела алата.

Постављање ланца тестере

Да бисте поставили ланац тестере предузмите следеће кораке:

1. Повуците полугу нагоре.
► **Слика8:** 1. Полуга
2. Окрећите полугу у смеру супротном кретању казаљке на сату док поклопац ланчаника не спадне.
► **Слика9:** 1. Полуга 2. Поклопац ланчаника
3. Уклоните поклопац сечива.
4. Поравнајте отвор на водилици ланца са иглом на телу алата, а затим поставите водилицу ланца као што је приказано на слици.
► **Слика10:** 1. Водилица ланца 2. Отвор 3. Игла
5. Гурните водилицу ланца према ланчанику да бисте заклјучали иглу.
► **Слика11:** 1. Водилица ланца 2. Игла
6. Уклоните водилицу ланца са тела алата.
7. Проверите смер ланца тестере. Подесите смер ланца тестере према ознаци на телу алата.
► **Слика12:** 1. Ознака на телу алата

8. Поставите један крај ланца тестере на врх водилице ланца.
9. Поставите други крај ланца тестере око ланчаника, затим причврстите водилицу ланца за тело алата тако да отвор на водилици ланца буде у равни са иглом на телу.
► **Слика13:** 1. Ланчаник

Притисните водилицу ланца уз тело алата да бисте ослободили иглу. Затегнутост ланца тестере се аутоматски подешава.

► **Слика14:** 1. Ланац тестере 2. Игла 3. Ланчаник

10. Поставите поклопац ланчаника тако да се завртањ и игла на телу алата уклопе са онима на поклопцу.

- **Слика15:** 1. Поклопац ланчаника 2. Завртањ 3. Игла

11. Окрећите полуку у смеру казаљке на сату док се поклопац ланчаника не причврсти, а затим је вратите у првобитни положај.

- **Слика16:** 1. Полука 2. Поклопац ланчаника

Уверите се да се ланац тестере није олабавио и да се ланац тестере може несметано померати напред-назад. По потреби, подесите затегнутост ланца тестере тако што ћете погледати одељак за подешавање затегнутости ланца тестере.

Подешавање затегнутости ланца

ПАЖЊА: Сувише лабав ланац може да одскочи са водилице ланца и може случајно да изазове повреду.

Ланац тестере може да се олабави после много часова употребе. С времена на време проверите затегнутост ланца пре употребе.

Ако је ланац тестере лабав, подесите затегнутост ланца тестере.

1. Повуците полуку нагоре.

- **Слика17:** 1. Полука

2. Окрените полуку благо улево да бисте мало олабавили поклопац ланчаника. Затегнутост ланца се подешава аутоматски.

- **Слика18:** 1. Поклопац ланчаника 2. Полука

3. Окрећите полуку у смеру казаљке на сату док се поклопац ланчаника не причврсти, а затим је вратите у првобитни положај.

- **Слика19:** 1. Полука 2. Поклопац ланчаника

РАД

Подмазивање

ПАЖЊА: Немојте да рукујете алатом ако је резервоар празан. Допуните уље на време, пре него што се резервоар испразни.

ПАЖЊА: Спречите да уље дође у контакт са кожом и очима. Контакт са очима изазива иритацију. У случају контакта са очима, одмах исперите захваћено око чистом водом, а затим се одмах обратите лекару.

ПАЖЊА: Никада немојте да користите отпадно уље. Отпадно уље садржи канцерогене супстанце. Загађивачи у отпадном уљу узрокују убрзано хабање пумпе за уље, водилице ланца и ланца. Отпадно уље је штетно по животну средину.

ОБАВЕШТЕЊЕ: Када први пут користите алат, могуће је да ће бити потребно до два минута да уље за ланац тестере почне да подмазује механизам тестере. Користите тестеру без оптерећења све док се то не догоди.

ОБАВЕШТЕЊЕ: Када први пут сипате уље за ланац или када допуњујете резервоар када се потпуно испразни, додајте уље до доње ивице грлића пуњача. У супротном доћи ће до смањеног довођења уља.

ОБАВЕШТЕЊЕ: Користите искључиво Makita уље за алате или еквивалентно уље које је доступно на тржишту.

ОБАВЕШТЕЊЕ: Никада немојте да користите уље у коме има прашине и честица или етерично уље.

ОБАВЕШТЕЊЕ: За резивање дрвећа користите биљно уље. Минерално уље може да оштети дрвеће.

ОБАВЕШТЕЊЕ: Пре одсецања проверите да ли је достављени поклопац резервоара за уље заврнут.

Ланац тестере се аутоматски подмазује док алат ради. Повремено проверавајте преосталу количину уља у резервоару преко окна за проверу уља.

- **Слика20:** 1. Окно за проверу уља 2. Поклопац резервоара за уље

Да бисте сипали уље, предузмите следеће кораке:

1. Темељно очистите подручје око поклопца резервоара за уље да бисте спречили да прљавштина уђе у резервоар за уље.

2. Спустите алат на страну.

3. Притисните дугме на поклопцу резервоара за уље тако да се дугме на другој страни подигне, а затим уклоните поклопац резервоара за уље тако што ћете га окренути.

- **Слика21:** 1. Поклопац резервоара за уље 2. Затезање 3. Отпуштање

4. Напуните резервоар за уље. Одговарајућа количина уља износи 55 мл.

5. Чврсто притегните поклопац резервоара за уље натраг.

6. Пажљиво обришите сво проливено уље за ланац.

НАПОМЕНА: Ако имате потешкоћа при уклањању поклопца резервоара за уље, уметните врх одвијача са равним врхом у прорез поклопца резервоара за уље, а затим уклоните поклопац резервоара за уље тако што ћете га окренути улево.

- **Слика22:** 1. Отвор 2. Одвијач са равним врхом

Након пуњења, држите алат даље од материјала који желите да сечете. Покрените га и сачекајте да подмазивање ланца тестере буде адекватно.

- **Слика23**

Рад са алатом

▲ПАЖЊА: Све делове тела држите даље од ланца тестере када алат ради.

▲ПАЖЊА: Чврсто држите алат обема рукама када алат ради.

▲ПАЖЊА: Немојте се нагињати. Увек морате имати одговарајући ослонац и одржавати равнотежу.

ОБАВЕШТЕЊЕ: Никада немојте бацати или испуштати алат.

ОБАВЕШТЕЊЕ: Немојте прекривати отворе алата.

Пре покретања алата, поставите основу водилице ланца и потпорни део тела алата у контакт са граном која ће се резати као што је приказано на слици. Када алат и водилица ланца додирну грану, покрените алат и режите грану померањем алата надове дуж гране.

► Слика24

▲ПАЖЊА: Пре сечења, уверите се да је грана која се сече у контакту са основом водилице ланца и потпорним делом тела алата. У супротном, алат се може повући према врху водилице ланца и може доћи до подрхтавања водилице ланца, што може изазвати повреде.

Ношење алата

Пре преношења алата, увек уклоните уложак батерије из њега. Затим поставите поклопац водилице ланца. Такође покријте уложак батерије поклопцем батерије.

► Слика25: 1. Поклопац водилице ланца
2. Поклопац батерије

ОДРЖАВАЊЕ

▲ПАЖЊА: Пре него што почнете с прегледом или одржавањем алата, искључите алат и уклоните уложак батерије.

▲ПАЖЊА: Када обављате радове провере или одржавања увек носите рукавице.

ОБАВЕШТЕЊЕ: Никад немојте да користите нафту, бензин, разређивач, алкохол и слична средства. Може доћи до губитка боје, деформације или оштећења.

БЕЗБЕДАН и ПОУЗДАН рад алата гарантујемо само ако поправке, свако друго одржавање или подешавање, препустите овлашћеном сервису компаније Makita или фабричком сервису, уз употребу оригиналних резервних делова компаније Makita.

Оштрење ланчане тестере

Наоштрите ланца тестере у следећим ситуацијама:

- када се ствара брашнаста прашина услед тестерисања влажног дрвета;
- када ланца тешко продире у дрво чак и када примените јак притисак;
- када су резне ивице очигледно оштећене;
- Када тестера вуче улво или удесно у дрво. (до чега доводи неравномерна наоштреноост ланца тестере или оштећење само једне стране)

Често оштрите ланца тестере, али сваки пут по мало. Обично су два или три покрета турпијом довољна за рутинско оштрење. Ако сте више пута сами оштрили ланца тестере, нека га наоштри овлашћени сервисни центар.

Критеријуми за оштрење:

▲УПОЗОРЕЊЕ: Превелико растојање између резне ивице и граничника дубине повећава ризик од повратног удара.

► Слика26: 1. Дужина зубаца 2. Растојање између резне ивице и граничника дубине 3. Минимална дужина зубаца (3 мм)

- Сви зупци морају да буду једнаке дужине. Зупци различитих дужина доводе до неравномерног рада ланца тестере и могу да изазову лом ланца тестере.
- Немојте оштрили ланца кад дужина зубаца спадне на 3 мм или мање. Ланца се мора заменити новим.
- Дебљина иверке одређена је удаљеношћу између граничника дубине (округли предњи део) и резне ивице.
- Најбољи резултати резања добијају се код следећих растојања између резне ивице и граничника дубине.
 - Оштрица ланца 80TXL: 0,65 мм

► Слика27

- Угао оштрења од 30° мора да буде исти на свим зупцима. Различити углови зубаца могу да доведу до неравног и неравномерног рада ланца, до убрзаног хабања и лома ланца.
- Користите одговарајућу округлу турпију како би могао да се одржава одговарајући угао оштрења зубаца.
 - Оштрица ланца 80TXL: 55°

Турпија и вођење турпије

- Употребљавајте специјалну округлу турпију (додатни прибор) за ланца тестере да бисте наоштрили ланца. Обичне округле турпије нису одговарајуће.
- Пречник округле турпије за сваки ланца тестере је следећи:
 - Оштрица ланца 80TXL: 4,0 мм
- Турпија треба да захвати зубац само приликом покрета унапред. Када турпију покрећете уназад, подигните је са зупца.

- Прво наоштрите најкраћи зубац. Потом дужина овог најкраћег зупца постаје стандардна за све остале зупце на ланцу тестере.
- Водите турпију као што је приказано на слици.
- ▶ **Слика28:** 1. Турпија 2. Ланац тестере
- Лакше ћете је водити ако употребљавате држач турпије (опциони додатни прибор). На држачу турпије уцртане су ознаке за правиан угао оштрења од 30° (поравнајте ознаке паралелно са ланцем тестере) и он ограничава дубину продирања (до 4/5 пречника турпије).
- ▶ **Слика29:** 1. Држач турпије
- После оштрења ланца проверите висину граничника дубине помоћу алата за мерење ланца (опциони додатни прибор).
- ▶ **Слика30**
- Уклоните сав истурени материјал, без обзира колико мали био, помоћу специјалне равне турпије (опциони додатни прибор).
- Поново заоблите предњи део граничника дубине.

Чишћење водилице ланца

У жлебу водилице ланца нагомилавају се опилјци и пиљевина. Они могу да запуше жлеб и да ометају проток уља. Уклоните опилјке и пиљевину сваки пут кад оштрите или мењате ланац тестере.

▶ **Слика31**

Чишћење поклопа ланчаника

Опилјци и пиљевина ће се накупити испод поклопа ланчаника. Уклоните поклопац ланчаника и ланац тестере са алата, а затим очистите опилјке и пиљевину.

▶ **Слика32**

Чишћење отвора за избацивање уља

Током рада у отвору за избацивање уља могу да се нагомилају ситне честице прашине. Ове честице прашине могу да ометају избацивање уља и доведу до недовољног подмазивања целог ланца тестере. У случају недовољног дотока уља до горњег дела водилице ланца, очистите отвор за избацивање уља на следећи начин.

1. Скините поклопац ланчаника и ланац тестере са алата.
2. Уклоните ситне честице прашине помоћу одвијача са равним врхом или сличног алата.
- ▶ **Слика33:** 1. Одвијач са равним врхом 2. Отвор за избацивање уља
3. Поставите уложак батерије у алат. Повуците окидач прекидача да бисте испрали нагомилане честице прашине из отвора за избацивање уља тако што ћете испустити уље за ланац.
4. Уклоните уложак батерије са алата. Поново поставите поклопац ланчаника, ланац тестере и водилицу ланца на алат.

Замена ланчаника

⚠ ПАЗЊА: Похабани ланчаник ће оштетити нови ланац тестере. У том случају замените ланчаник.

Пре постављања новог ланца проверите стање ланчаника.

▶ **Слика34:** 1. Ланчаник 2. Подручја која се троше

Увек монтирајте нови прстен за блокирање када мењате ланчаник.

▶ **Слика35:** 1. Прстен за блокирање 2. Ланчаник

ОБАВЕШТЕЊЕ: Постарајте се да ланчаник буде постављен на начин приказан на слици.

Одлагање алата

1. Очистите алат пре складиштења. Уклоните све опилјке и пиљевину са алата након скидања поклопа ланчаника.
2. Након чишћења алата, покрените га без оптерећења да бисте подмазали ланац тестере и водилицу ланца.
3. Покријте водилицу ланца поклопцем водилице ланца.
4. Испразните резервоар за уље.

Упутства за периодично одржавање

Да бисте обезбедили дуг век трајања, функционисање сигурносних уређаја и да бисте спречили оштећења, морате редовно да извршавате следеће радове одржавања. Гаранција ће важити само ако се описани радови редовно и исправно обављају. Ако то не поштујете, постоји опасност од незгода! Корисник алата не сме да обавља радове на одржавању који нису описани у овом упутству за употребу. Све такве радове мора да обави наш овлашћени сервисни центар.

Проверите ставку / време рада	Пре рада	Свакодневно	Сваке седмице	На свака 3 месеца	Једном годишње	Пре складиштења
Цео алат	Преглед.	✓	-	-	-	-
	Чишћење.	-	✓	-	-	-
	Проверите у овлашћеном сервисном центру.	-	-	-	✓	✓
Ланац тестере	Преглед.	✓	-	-	-	-
	Наоштрите ако је потребно.	-	-	-	-	✓
Водилица ланца	Преглед.	✓	✓	-	-	-
	Уклоните са алата.	-	-	-	-	✓
Подмазивање ланца	Проверите брзину довода уља.	✓	-	-	-	-
Окидач прекидача	Преглед.	✓	-	-	-	-
Полуга за ослобађање из блокираног положаја	Преглед.	✓	-	-	-	-
Поклопац резервоара за уље	Проверите затегнутост.	✓	-	-	-	-
Завртњи и навртке	Преглед.	-	-	✓	-	-

РЕШАВАЊЕ ПРОБЛЕМА

Пре него што затражите поправку, најпре сами извршите преглед. Уколико наиђете на проблем који није објашњен у упутству, не покушавајте да расклопите алат. Уместо тога тражите поправке од овлашћених сервисних центара Makita и увек користите оригиналне Makita резервне делове приликом поправки.

Статус квара	Узрок	Радња
Алат се не покреће.	Уложак батерије није постављен.	Поставите напуњени уложак батерије.
	Проблем са батеријом (низак напон).	Напуните уложак батерије. Ако пуњење не буде успешно, замените уложак батерије.
Мотор престаје са радом после кратке употребе.	Ниво напуњености батерије је низак.	Напуните уложак батерије. Ако пуњење не буде успешно, замените уложак батерије.
Нема уља на ланцу.	Резервоар за уље је празан.	Напуните резервоар за уље.
	Жлеб за довођење уља је запрљан.	Очистите жлеб.
Алат не постиже максимални број обртаја по минути.	Уложак батерије није правилно постављен.	Поставите уложак батерије као што је описано у овом приручнику.
	Снага батерије опада.	Напуните уложак батерије. Ако пуњење не буде успешно, замените уложак батерије.
	Погонски систем не ради како треба.	Обратите се овлашћеном сервисном центру у свом региону ради поправки.
Необичне вибрације: Одмах зауставите алат!	Олабављена водилица ланца или ланац тестере.	Подесите водилицу ланца и затегнутост ланца тестере.
	Квар на алату.	Обратите се овлашћеном сервисном центру у свом региону ради поправки.
Ланац тестере не може да се монтира.	Комбинација ланца тестере и ланчаника није исправна.	Употребите исправну комбинацију ланца тестере и ланчаника тако што ћете потражити спецификације у одговарајућем одељку.

ОПЦИОНИ ПРИБОР

▲ПАЖЊА: Ова опрема и прибор су предвиђени за употребу са алатом Makita описаним у овом упутству за употребу. Употреба друге опреме и прибора може да доведе до повреда. Користите делове прибора или опрему искључиво за предвиђену намену.

Да бисте добили више детаља у вези са овим прибором, обратите се локалном сервисном центру компаније Makita.

- Ланац тестере
- Водилица ланца
- Поклопац водилице ланца
- Турпија
- Торба са алатом
- Makita оригинална батерија и пуњач

НАПОМЕНА: Поједине ставке на листи могу бити укључене у садржај паковања алата као стандардна опрема. Оне се могу разликовати од земље до земље.

SPECIFICAȚII

Model:		UC100D
Lungime totală (fără lamă de ghidare și acumulator)		350 mm
Tensiune nominală		Max. 10,8 V - 12 V cc.
Greutate netă	*1	1,0 kg
	*2	1,5 - 1,6 kg
Lungime standard pentru lama de ghidare		100 mm
Lungime recomandată pentru lama de ghidare		100 mm
Tip de lanț de ferăstrău aplicabil (consultați tabelul de mai jos)		80TXL
Roată de lanț	Număr de dinți	7
	Pas	0,325"
Viteza lanțului		0 - 8,0 m/s (0 - 480 m/min)
Volum rezervor ulei de lanț		55 cm ³

• Datorită programului nostru continuu de cercetare și dezvoltare, specificațiile pot fi modificate fără o notificare prealabilă.

• Specificațiile pot varia în funcție de țară.

*1: Greutatea fără lanțul de ferăstrău, lama de ghidare, capacul lamei de ghidare, ulei și cartușul/cartușele acumulatorului.

*2: Greutatea combinată cea mai mică și cea mai mare, în conformitate cu procedura EPTA 01/2014. Greutatea poate diferi în funcție de accesoriu/accesorii, inclusiv cartușul/cartușele acumulatorului.

Combinăție de lanț de ferăstrău, lamă de ghidare și roată de lanț

Tip de lanț de ferăstrău		80TXL
Numărul organelor de transmisie		26
Lamă de ghidare	Lungime lamă de ghidare	100 mm
	Lungime de tăiere	111 mm
	Pas	0,325"
	Etalon	1,1 mm
	Tip	Bară frontală dură
Roată de lanț	Număr de dinți	7
	Pas	0,325"

⚠️ AVERTIZARE: Utilizați combinația corespunzătoare de lamă de ghidare și lanț de ferăstrău. În caz contrar, există pericolul de rănire.

Cartușul acumulatorului și încărcătorul aplicabile

Cartușul acumulatorului	BL1016 / BL1021B / BL1041B
Încărcător	DC10SA / DC10SB / DC10WC / DC10WD / DC18RE

• Este posibil ca unele cartușe ale acumulatorilor și încărcătoare menționate mai sus să nu fie disponibile în funcție de regiunea dvs. de reședință.

⚠️ AVERTIZARE: Utilizați numai cartușele de acumulator și încărcătoarele enumerate mai sus. Utilizarea oricăror altor cartușe de acumulator și încărcătoare poate duce la rănire și/sau incendiu.

Simboluri

Mai jos sunt prezentate simbolurile care pot fi utilizate pentru echipament. Asigurați-vă că înțelegeți sensul acestora înainte de utilizare.



Citiți manualul de utilizare.



Purtați viziera și mijloace de protecție pentru urechi.



Folosii întotdeauna ambele mâini pentru a manevra mașina.



Fiiți atenți la recul și evitați contactul cu vârful lamei.



Nu expuneți la umezeală.



Lungime de tăiere maximă permisă



Direcția de deplasare a lanțului



Doar pentru țările din cadrul UE
Din cauza prezenței componentelor periculoase în echipament, deșeurile de echipamente electrice și electronice, acumulatorii și bateriile pot avea un efect negativ asupra mediului și sănătății umane.

Nu eliminați aparatele electrice și electronice sau bateriile împreună cu gunoierul menajer!

În conformitate cu Directiva europeană privind deșeurile de echipamente electrice și electronice, acumulatorii, bateriile și deșeurile de acumulatori și baterii, precum și cu adaptarea sa în legislația națională, deșeurile de echipamente electrice, de baterii și de acumulatori trebuie depozitate separat și eliminate la un centru de colectare separat pentru deșeurile municipale, care respectă reglementările privind protecția mediului.

Acest lucru este indicat prin simbolul care reprezintă o pubeză cu roți barată cu o cruce, aplicat pe echipament.



Nivel de putere acustică garantat în conformitate cu Directiva UE privind zgomotul emis de echipamentele utilizate în exterior.



Nivel de putere acustică în conformitate cu Regulamentul NSW al Australiei privind atenuarea zgomotului

Destinația de utilizare

Această mașină este destinată tăierii crengilor arborilor sau a tufșurilor cu ajutorul unui lanț de ferăstrău.

Zgomot

Nivelul de zgomot normal ponderat A determinat în conformitate cu EN62841-4-1:

Nivel de presiune acustică (L_{pA}): 76 dB(A)

Nivel de putere acustică (L_{WA}): 87 dB (A)

Marjă de eroare (K): 3 dB(A)

NOTĂ: Valoarea (valorile) totală(e) a (ale) emisiilor de zgomot declarate a(u) fost măsurată(e) în conformitate cu o metodă de test standard și poate (pot) fi utilizată(e) pentru compararea unei uneelte cu alta.

NOTĂ: Valoarea (valorile) totală(e) a (ale) emisiilor de zgomot declarate poate (pot) fi, de asemenea, utilizată(e) într-o evaluare preliminară a expunerii.

AVERTIZARE: Purtați echipament de protecție pentru urechi.

AVERTIZARE: Emisiile de zgomot în timpul utilizării efective a unelei electrice poate diferi de valoarea (valorile) nivelului declarat, în funcție de modul în care unealta este utilizată, în special ce fel de piesă este prelucrată.

AVERTIZARE: Asigurați-vă că identificați măsurile de siguranță pentru a proteja operatorul, acestea fiind bazate pe o estimare a expunerii în condiții reale de utilizare (luând în considerare toate părțile ciclului de operare, precum timpii în care unealta a fost oprită, sau a funcționat în gol, pe lângă timpul de declanșare).

Vibrații

Valoarea totală a vibrațiilor (suma vectorilor tri-axiali) determinată conform EN62841-4-1:

Mod de lucru: tăiere lemn

Emisie de vibrații ($a_{h,w}$): 4,8 m/s²

Marjă de eroare (K): 1,5 m/s²

NOTĂ: Valoarea (valorile) totală(e) a (ale) nivelului de vibrații declarat a (au) fost măsurată(e) în conformitate cu o metodă de test standard și poate (pot) fi utilizată(e) pentru compararea unei uneelte cu alta.

NOTĂ: Valoarea (valorile) totală(e) a (ale) nivelului de vibrații declarat poate (pot) fi, de asemenea, utilizată(e) într-o evaluare preliminară a expunerii.

AVERTIZARE: Nivelul de vibrații în timpul utilizării efective a unelei electrice poate diferi de valoarea (valorile) nivelului declarat, în funcție de modul în care unealta este utilizată, în special ce fel de piesă este prelucrată.

AVERTIZARE: Asigurați-vă că identificați măsurile de siguranță pentru a proteja operatorul, acestea fiind bazate pe o estimare a expunerii în condiții reale de utilizare (luând în considerare toate părțile ciclului de operare, precum timpii în care unealta a fost oprită, sau a funcționat în gol, pe lângă timpul de declanșare).

Declarații de conformitate

Numai pentru țările europene

Declarațiile de conformitate sunt incluse ca Anexa A la acest manual de instrucțiuni.

AVERTIZĂRI DE SIGURANȚĂ

Avertismente generale de siguranță pentru mașinile electrice

⚠️ AVERTIZARE Citiți toate avertizările privind siguranța, instrucțiunile, ilustrațiile și specificațiile furnizate cu această mașină electrică. Nerespectarea integrală a instrucțiunilor de mai jos poate provoca electrocutări, incendii și/sau accidente grave.

Păstrați toate avertismentele și instrucțiunile pentru consultări ulterioare.

Termenul „mașină electrică” din avertizări se referă la mașinile dumneavoastră electrice acționate de la rețea (prin cablu) sau cu acumulator (fără cablu).

Avertizări generale privind siguranța ferăstrăului de grădină

- Țineți toate părțile corpului la distanță de lanțul ferăstrăului în timpul funcționării ferăstrăului de grădină. Înainte de a porni ferăstrăul de grădină asigurați-vă că lanțul acestuia nu atinge nimic.** Un moment de neatenție în timp ce utilizați ferăstrăul de grădină poate duce la prinderea hainelor sau corpului dumneavoastră în lanțul ferăstrăului.
- Țineți întotdeauna ferăstrăul de grădină cu o mână pe mânerul din spate și cu cealaltă mână pe mânerul auxiliar.**
- Țineți ferăstrăul de grădină doar de suprafețele de prindere izolate, deoarece lanțul ferăstrăului poate intra în contact cu fire ascunse.** Lanțurile de ferăstrău care intră în contact cu un fir sub tensiune pot pune sub tensiune și componentele metalice expuse ale ferăstrăului de grădină, existând pericolul ca operatorul să se electrocuteze.
- Purtați echipament de protecție pentru ochi. De asemenea, este recomandat să purtați echipament de protecție pentru auz, cap, mâini, labele picioarelor și picioare.** Echipamentul de protecție adecvat va reduce riscul rănirii personale din cauza resturilor proiectate sau a contactului accidental cu lanțul ferăstrăului.
- Nu utilizați un ferăstrău de grădină în copaci, pe o scară, de pe un acoperiș sau de pe orice suport instabil.** Utilizarea unui ferăstrău de grădină în acest mod ar putea conduce la vătămări personale grave.
- Sprîjiniți-vă întotdeauna ferm pe picioare și utilizați ferăstrăul de grădină doar de pe o suprafață fixă, sigură și plană.** Suprafețele alunecoase sau instabile pot duce la pierderea echilibrului sau a controlului ferăstrăului de grădină.
- Când tăiați o creangă care este tensionată aveți grijă la destinderea acesteia.** Atunci când este eliminată tensiunea din fibrele lemnului, creanga arcuită poate lovi operatorul și/sau poate conduce la pierderea controlului ferăstrăului de grădină.
- Fiți extrem de precauți atunci când tăiați tufișuri sau pomi tineri.** Materialul suplul poate prinde lanțul ferăstrăului și poate fi biciuit către dumneavoastră sau vă poate trage și dezechilibra.
- Transportați ferăstrăul de grădină oprit și la depărtare de corpul dumneavoastră. Când transportați sau depozitați ferăstrăul de grădină, montați întotdeauna capacul lamei de ghidare.** Manipularea adecvată a ferăstrăului de grădină va reduce probabilitatea contactului accidental cu lanțul în mișcare al ferăstrăului.
- Respectați instrucțiunile pentru lubrifiere, tensiunea lanțului și schimbarea lamei și a lanțului.** Lanțul tensionat sau lubrifiat necorespunzător se poate rupe sau poate crește posibilitatea producerii unui recul.
- Tăiați numai lemn. Nu folosiți ferăstrăul de grădină în alte scopuri decât cele pentru care a fost destinat. De exemplu: nu utilizați ferăstrăul de grădină pentru tăierea metalelor, a plasticului, a zidăriei sau a materialelor de construcție care nu sunt lemnoase.** Utilizarea ferăstrăului de grădină pentru operațiuni diferite de cele pentru care a fost destinat poate avea ca rezultat producerea unei situații periculoase.
- Acest ferăstrău de grădină nu este destinat tăierii copacilor.** Utilizarea ferăstrăului de grădină pentru operațiuni diferite de cele pentru care a fost destinat poate avea ca rezultat vătămări corporale grave ale operatorului sau ale persoanelor din jur.
- Urmați toate instrucțiunile atunci când curățați materialul blocat sau când depozitați sau efectuați lucrări de întreținere asupra ferăstrăului de grădină. Asigurați-vă că întrerupătorul este oprit și că ați scos grupul de acumulatori.**
- Cauzele și modul de prevenire al reculului:** Reculul poate apărea atunci când ciocul sau vârful lamei de ghidare atinge un obiect sau când lemnul se strânge și prinde lanțul ferăstrăului în tăietură. În unele cazuri, contactul vârfului poate produce o reacție inversă neașteptată, smucind lama de ghidare în sus și înapoi, pe direcția operatorului. Strângerea lanțului ferăstrăului de-a lungul părții superioare a lamei de ghidare poate împinge brusc lama de ghidare înapoi spre operator. Oricare dintre aceste reacții poate produce pierderea controlului asupra ferăstrăului, ceea ce poate produce vătămarea corporală gravă. Nu vă bazați exclusiv pe dispozitivele de siguranță încorporate în ferăstrău. Ca utilizator de ferăstrău de grădină, trebuie să parcurgeți câteva etape pentru a menține activitatea de tăiere fără accidente sau răniri. Reculul este rezultatul utilizării incorecte a ferăstrăului de grădină și/sau al unor proceduri sau condiții de lucru necorespunzătoare, putând fi evitat prin adoptarea unor măsuri de precauție adecvate, prezentate în continuare:
 - Mentineți o prindere fermă, cu degetele mari și celelalte degete inconjurând mânerul ferăstrăului de grădină, cu ambele mâini pe ferăstrău și poziționați-vă corpul și brațul astfel încât să permiți opunerea la forțele de recul.** Forțele de recul pot fi controlate de către operator, dacă sunt luate măsurile de precauție adecvate. Nu scăpați ferăstrăul de grădină.

► Fig.1

- **Nu depășiți nivelul umărului și nu efectuați tăieri deasupra înălțimii umărului.** Aceasta vă va ajuta să preveniți contactul neintenționat al vârfului și va permite un control mai bun al ferăstrăului de grădină în situații neprevăzute.
 - **Utilizați doar lamele de ghidare și lanțurile de ferăstrău de schimb specificate de producător.** Lamele de ghidare și lanțurile de ferăstrău de schimb incorecte pot cauza ruperea lanțului și/sau recul.
 - **Pentru ascuțirea și întreținerea ferăstrăului cu lanț, respectați instrucțiunile producătorului.** Scăderea înălțimii indicatorului de adâncime poate conduce la recul mărit.
15. **Urmați toate instrucțiunile atunci când curățați materialul blocat sau când depozitați sau efectuați lucrări de întreținere asupra ferăstrăului de grădină. Asigurați-vă că întrerupătorul este oprit și că ați scos grupul de acumulatori.**

Instrucțiuni de siguranță suplimentare

Echipament individual de protecție

1. Îmbrăcămintea trebuie să fie strânsă pe corp, însă nu trebuie să incomodeze mișcările.
2. Folosiți următorul echipament de protecție în timpul lucrului:
 - O cască de protecție omologată, dacă există risc de cădere a crengilor sau alte riscuri similare;
 - O mască de protecție sau ochelari de protecție;
 - Mijloace de protecție a auzului adecvate (căști antifonice, dopuri pentru urechi personalizate sau modelabile). Analizor de octavă la cerere.
 - Mănuși de protecție din piele groasă;
 - Pantaloni lungi fabricați din țesătură rezistentă;
 - Salopetă de protecție din țesătură rezistentă la tăiere;
 - Încălțăminte de protecție sau cizme cu tălpi antiderapante, bombeu de oțel și căptușeală din țesătură rezistentă la tăiere;
 - O mască respiratoare, când efectuați lucrări cu degajare de praf (de exemplu, la tăierea lemnului uscat).

Operarea

1. **Înainte de începerea lucrului, verificați dacă mașina funcționează corespunzător și dacă starea acesteia corespunde normelor de tehnică a securității. Verificați în special dacă:**
 - Frâna de siguranță funcționează corect;
 - Lama și apărătoarea roții de lanț sunt instalate corect;
 - Lanțul a fost ascuțit și tensionat în conformitate cu reglementările.

2. **Nu porniți mașina cu apărătoarea de lanț instalată pe aceasta.** Pornirea ferăstrăului de grădină cu apărătoarea de lanț instalată poate duce la proiectarea în față a acesteia, rezultând răniri și deteriorări ale obiectelor din jurul operatorului.
3. **Nu stați direct sub ramura care este tăiată. Atenție la crengile care cad.**
4. **Nu utilizați mașina în condiții de vreme nefavorabilă sau dacă există riscul de descărcări electrice.**
5. **Dacă folosiți mașina pe terenuri noroioase, pe pante umede sau în locuri alunecoase, fiți atenți la păstrarea echilibrului.**

Siguranța electrică și a acumulatorului

1. **Evitați mediile periculoase. Nu utilizați mașina în locații cu umezeală și nu o expuneți la ploaie.** Dacă intră apă în mașină, riscul electrocutării este mai mare.
2. **Nu aruncați acumulatorul(ii) în foc.** Elementul poate exploda. Consultați codurile locale pentru posibile instrucțiuni speciale privind eliminarea.
3. **Nu deschideți și nu dezmembrați acumulatorul(ii).** Electrolitul eliberat este coroziv și poate cauza afecțiuni ale pielii și ochilor. Acesta poate fi toxic dacă este înghițit.
4. **Nu încărcați bateria în ploaie sau în zone cu umezeală.**
5. **Nu încărcați acumulatorul în exterior.**
6. **Nu manipulați încărcătorul, inclusiv fișa și bornele acestuia, cu mâinile ude.**
7. **Nu înlocuiți acumulatorul cu mâinile umede.**
8. **Nu lăsați acumulatorul în ploaie și nu încărcați, nu utilizați sau nu depozitați acumulatorul într-un loc umed sau ud.**
9. **Nu umeziți bornele acumulatorului cu lichid precum apă și nu scufundați acumulatorul în apă.** Dacă bornele se udă sau intră lichid în acumulator, acumulatorul poate fi scurtcircuitat și există riscul de supraîncălzire, incendiu sau explozie.
10. **După ce scoateți acumulatorul din mașină sau din încărcător, asigurați-vă că atașați capacul acumulatorului la acumulator și că îl depozitați într-un loc uscat.**
11. **În cazul în care cartușul acumulatorului se udă, scurgeți apa din interior și ștergeți-l cu o cârpă uscată. Lăsați cartușul acumulatorului să se usuce complet într-un loc uscat, înainte de utilizare.**

PĂSTRAȚI ACESTE INSTRUCȚIUNI.

⚠️ AVERTIZARE: NU permiteți comodității și familiarizării cu produsul (obținute prin utilizare repetată) să înlocuiască respectarea strictă a normelor de securitate pentru acest produs. **FOLOSIREA INCORECTĂ** sau nerespectarea normelor de securitate din acest manual de instrucțiuni poate provoca vătămări corporale grave.

Instrucțiuni importante privind siguranța pentru cartușul acumulatorului

1. Înainte de a folosi cartușul acumulatorului, citiți toate instrucțiunile și atenționările de pe (1) încarcătorul acumulatorului, (2) acumulator și (3) produsul care folosește acumulatorul.
2. Nu dezamblați și nu interveniți asupra cartușului acumulatorului. Acest lucru poate cauza incendii, căldură excesivă sau explozii.
3. Dacă timpul de funcționare s-a redus excesiv, întrerupeți imediat funcționarea. Aceasta poate prezenta risc de supraîncălzire, posibile arsuri și chiar explozie.
4. Dacă electrolitul pătrunde în ochi, clătiți bine ochii cu apă curată și consultați imediat un medic. Există risc de orbire.
5. Nu scurtcircuitați cartușul acumulatorului:
 - (1) Nu atingeți bornele cu niciun material conductor.
 - (2) Evitați depozitarea cartușului acumulatorului la un loc cu alte obiecte metalice cum ar fi cuie, monede etc.
 - (3) Nu expuneți cartușul acumulatorului la apă sau ploaie.

Un scurtcircuit al acumulatorului poate provoca un flux puternic de curent electric, supraîncălzire, posibile arsuri și chiar defectarea mașinii.

6. Nu depozitați și nu utilizați mașina și cartușul acumulatorului în locuri în care temperatura poate atinge sau depăși 50 °C (122 °F).
7. Nu incinerati cartușul acumulatorului chiar dacă acesta este grav deteriorat sau complet uzat. Cartușul acumulatorului poate exploda în foc.
8. Nu introduceți cuie în cartușul acumulatorului, nu îl tăiați, striviți, aruncați sau scăpați și nu îl loviți cu un obiect dur. Astfel de acțiuni pot provoca incendii, căldură excesivă sau explozii.
9. Nu utilizați un acumulator deteriorat.
10. Acumulatorii Li-Ion încorporați se supun cerințelor Legislației privind substanțele periculoase.

Pentru transporturi comerciale, efectuate de exemplu de către părți terțe, expeditori, trebuie respectate cerințele speciale de ambalare și etichetare.

Pentru pregătirea articolului care urmează să fie expediat, este necesară consultarea unui expert în materiale periculoase. Vă rugăm să respectați, de asemenea, reglementările naționale, care pot fi mai detaliate.

Izolați sau acoperiți contactele deschise și împachetați acumulatorul în așa fel încât să nu se poată mișca în ambalaj.
11. Atunci când eliminați la deșeuri cartușul acumulatorului, scoateți-l din mașină și eliminați-l într-un loc sigur. Respectați normele naționale privind eliminarea la deșeuri a acumulatorului.

12. Utilizați acumuloarele numai cu produsele specificate de Makita. Instalarea acumulatorilor în produse neconforme poate cauza incendii, căldură excesivă, explozii sau scurgeri de electrolit.
13. Dacă mașina nu este utilizată o perioadă lungă de timp, acumulatorul trebuie scos din acesta.
14. În timpul utilizării și după aceea, cartușul acumulatorului se poate încălzi, ceea ce poate cauza arsuri sau arsuri la temperaturi scăzute. Fiți atenți la manipularea cartușelor de acumulator atunci când sunt fierbinți.
15. Nu atingeți borna mașinii imediat după utilizare, întrucât se poate încălzi foarte tare și poate provoca arsuri.
16. Nu lăsați să pătrundă așchii, praf sau pământ în borne, în orificii și în canelurile cartușului acumulatorului. Acest lucru poate provoca încălzirea, aprinderea, explozia și defectarea mașinii sau a cartușului acumulatorului, cauzând arsuri sau vătămări corporale.
17. Nu utilizați cartușul acumulatorului în apropierea liniilor electrice de înaltă tensiune, cu excepția cazului în care mașina suportă utilizarea în apropierea liniilor electrice de înaltă tensiune. Acest lucru poate duce la funcționarea necorespunzătoare sau la defectarea mașinii sau a cartușului acumulatorului.
18. Țineți acumulatorul la distanță de copii.

PĂSTRAȚI ACESTE INSTRUCȚIUNI.

ATENȚIE: Folosiți numai acumulatori Makita originali. Acumulatorii Makita care nu sunt originali și acumulatorii care au suferit modificări se pot aprinde, provocând incendii, leziuni corporale și daune. De asemenea, anulează garanția oferită de Makita pentru unele și încarcătorul Makita.

Sfaturi pentru obținerea unei durate maxime de exploatare a acumulatorului

1. Încărcați cartușul acumulatorului înainte de a se descărca complet. Întrerupeți întotdeauna funcționarea mașinii și încărcați cartușul acumulatorului când observați o scădere a puterii mașinii.
2. Nu reîncărcați niciodată un acumulator complet încărcat. Supraîncărcarea va scurta durata de exploatare a acumulatorului.
3. Încărcați cartușul acumulatorului la temperatura camerei, între 10 °C - 40 °C (50 °F - 104 °F). Lăsați un acumulator fierbinte să se răcească înainte de a-l încărca.
4. Atunci când nu utilizați cartușul acumulatorului, scoateți-l din mașină sau din încarcător.

DESCRIERE COMPONENTE

► Fig.2

1	Mâner auxiliar	2	Capac de siguranță	3	Lanț de ferăstrău
4	Lamă de ghidare	5	Bușon rezervor ulei	6	Capac lamă de ghidare
7	Capacul roții de lanț	8	Pârghie de blocare	9	Mâner posterior
10	Buton declanșator	11	Pârghie	12	Cartușul acumulatorului

DESCRIEREA FUNCȚIILOR

⚠ATENȚIE: Asigurați-vă întotdeauna că mașina este oprită și cartușul acumulatorului este scos înainte de a ajusta sau verifica funcționarea mașinii.

Instalarea sau scoaterea cartușului acumulatorului

⚠ATENȚIE: Opriti întotdeauna mașina înainte de montarea sau demontarea cartușului de acumulator.

⚠ATENȚIE: Țineți ferm mașina și cartușul acumulatorului la montarea sau demontarea cartușului. În cazul în care nu țineți ferm mașina și cartușul de acumulator, acestea vă pot aluneca din mâini, rezultând defectarea mașinii și cartușului de acumulator, precum și în accidentări personale.

► Fig.3: 1. Indicator roșu 2. Buton 3. Cartușul acumulatorului

Pentru a scoate cartușul acumulatorului, glisați-l din mașină în timp ce glisați butonul de pe partea frontală a cartușului.

Pentru a monta cartușul acumulatorului, aliniați limba de pe cartușul acumulatorului cu canelura din carcasă și introduceți-l în locaș. Introduceți-l complet, până când se înclichetează în locaș. Dacă vedeți indicatorul roșu, astfel cum se arată în imagine, acesta nu este blocat complet.

⚠ATENȚIE: Instalați întotdeauna cartușul acumulatorului complet, până când indicatorul roșu nu mai este vizibil. În caz contrar, acesta poate cădea accidental din mașină provocând rănirea dumneavoastră sau a persoanelor din jur.

⚠ATENȚIE: Nu forțați cartușul acumulatorului la montare. Dacă acesta nu glisează ușor, înseamnă că a fost introdus incorect.

Indicarea capacității rămase a acumulatorului

Numai pentru cartușe de acumulator cu indicator

► Fig.4: 1. Lămpi indicatoare 2. Buton de verificare

Apăsăți butonul de verificare de pe cartușul acumulatorului, astfel încât să se indice capacitățile rămase ale acumulatorului. Lămpile indicatorului vor lumina timp de câteva secunde.

Lămpi indicatoare		Capacitate rămasă
Iluminat	Oprit	
■ ■ ■ ■	□	între 75% și 100%
■ ■ ■ □	□	între 50% și 75%
■ ■ □ □	□	între 25% și 50%
■ □ □ □	□	între 0% și 25%

NOTĂ: În funcție de condițiile de utilizare și temperatura ambientală, indicația poate fi ușor diferită de capacitatea reală.

Sistem de protecție mașină/acumulator

Mașina este prevăzută cu un sistem de protecție mașină/acumulator. Acest sistem întrerupe automat alimentarea motorului pentru a extinde durata de funcționare a mașinii și acumulatorului. Mașina se va opri automat în timpul funcționării dacă mașina sau acumulatorul se află într-una din situațiile următoare:

Suprasarcină:

Mașina este operată într-o manieră care determină atragerea unui curent de o intensitate anormal de ridicată. În această situație, opriți mașina și întrerupeți aplicația care a dus la suprasolicitarea mașinii. Apoi, reporniți mașina.

Dacă mașina nu pornește, acumulatorul este supraîncălzit. În această situație, lăsați acumulatorul să se răcească înainte de a reporni mașina.

Tensiune scăzută acumulator:

Capacitatea rămasă a acumulatorului este prea scăzută, iar mașina nu va funcționa. Dacă porniți mașina, motorul funcționează din nou, dar se oprește imediat. În această situație, scoateți și reîncărcați acumulatorul.

Acționarea întrerupătorului

⚠️ AVERTIZARE: Pentru siguranța dumneavoastră, această mașină este echipată cu o pârghie de deblocare care previne pornirea neintenționată. Nu utilizați NICIODATĂ mașina dacă aceasta pornește la simpla tragere a butonului declanșator, fără a apăsa pârghia de deblocare. Returnați unealta la un centru de service autorizat pentru efectuarea reparațiilor corespunzătoare ÎNAINTE de a continua utilizarea acesteia.

⚠️ AVERTIZARE: Nu blocați NICIODATĂ pârghia de deblocare cu bandă adezivă și nu dezactivați NICIODATĂ scopul sau funcția acesteia.

⚠️ ATENȚIE: Înainte de a introduce cartușul acumulatorului în mașină, verificați întotdeauna dacă butonul declanșator funcționează corect și revine în poziția „OFF” (oprit) când este eliberat.

NOTĂ: Nu trageți puternic butonul declanșator fără a apăsa pârghia de deblocare. Butonul se poate rupe.

Pentru a preveni acționarea accidentală a butonului declanșator, este prevăzută o pârghie de deblocare. Pentru a porni mașina, apăsați pârghia de deblocare și acționați butonul declanșator. Eliberați butonul declanșator pentru a opri mașina.

► **Fig.5:** 1. Buton declanșator 2. Pârghie de blocare

Verificarea frânei de siguranță

⚠️ ATENȚIE: Dacă lanțul de ferăstrău nu se oprește într-un interval de câteva secunde la efectuarea acestui test, încetați utilizarea mașinii și consultați centrul nostru de service autorizat.

Porniți mașina și apoi eliberați complet butonul declanșator. Lanțul de ferăstrău trebuie să se oprească într-un interval de câteva secunde.

ASAMBLARE

⚠️ ATENȚIE: Asigurați-vă întotdeauna că mașina este oprită și cartușul acumulatorului este scos înainte de a executa orice lucrări la mașină.

⚠️ ATENȚIE: Nu atingeți lanțul ferăstrăului cu mâinile goale. Purtați întotdeauna mănuși atunci când manipulați lanțul ferăstrăului.

Demontarea sau montarea lanțului de ferăstrău

⚠️ ATENȚIE: Lanțul de ferăstrău și lama de ghidare sunt în continuare fierbinți după operare. Lăsați-le să se răcească suficient înainte de a efectua orice lucrări pe unealtă.

⚠️ ATENȚIE: Efectuați procedeul de montare sau demontare a lanțului de ferăstrău într-un loc curat, fără rumeguș sau alte materii asemănătoare.

Demontarea lanțului de ferăstrău

Pentru a demonta lanțul de ferăstrău, efectuați pașii de mai jos:

1. Trageți pârghia în sus.

► **Fig.6:** 1. Pârghie

2. Rotiți pârghia înspre stânga până când apărătoarea roții de lanț se desprinde.

► **Fig.7:** 1. Capacul roții de lanț 2. Pârghie

3. Scoateți capacul roții de lanț și apoi scoateți lanțul de ferăstrău și lama de ghidare din corpul mașinii.

Montarea lanțului de ferăstrău

Pentru a monta lanțul de ferăstrău, efectuați următorii pași:

1. Trageți pârghia în sus.

► **Fig.8:** 1. Pârghie

2. Rotiți pârghia înspre stânga până când apărătoarea roții de lanț se desprinde.

► **Fig.9:** 1. Pârghie 2. Capacul roții de lanț

3. Scoateți capacul roții de lanț.

4. Aliniați orificiul din lama de ghidare cu știftul de pe corpul mașinii și apoi așezați lama de ghidare așa cum se arată în figură.

► **Fig.10:** 1. Lamă de ghidare 2. Orificiu 3. Știft

5. Glisați lama de ghidare spre roata de lanț pentru a bloca știftul.

► **Fig.11:** 1. Lamă de ghidare 2. Știft

6. Demontați lama de ghidare de pe corpul mașinii.

7. Verificați direcția lanțului de ferăstrău. Potrivii direcția lanțului de ferăstrău cu cea a marcajului de pe corpul mașinii.

► **Fig.12:** 1. Marcaj pe corpul mașinii

8. Montați un capăt al lanțului de ferăstrău în partea de sus a lamei de ghidare.

9. Montați celălalt capăt al lanțului de ferăstrău în jurul roții de lanț, apoi atașați lama de ghidare pe corpul mașinii, astfel încât orificiul din lama de ghidare să se alinieze cu știftul de pe corpul mașinii.

► **Fig.13:** 1. Roată de lanț

Apăsați lama de ghidare pe corpul mașinii pentru a elibera știftul. Tensionarea lanțului de ferăstrău este reglată automat.

► **Fig.14:** 1. Lanț de ferăstrău 2. Știft 3. Roată de lanț

10. Așezați capacul roții de lanț astfel încât șurubul și știftul de pe corpul mașinii să se potrivească cu elementele corespondente de pe capacul roții de lanț.

► **Fig.15:** 1. Capacul roții de lanț 2. Bolț 3. Știft

11. Rotiți pârghia înspre dreapta până când capacul roții de lanț este fixat, apoi aduceți pârghia la poziția inițială.

► **Fig.16:** 1. Pârghie 2. Capacul roții de lanț

Asigurați-vă că lanțul de ferăstrău nu se slăbește și că acesta poate fi mișcat fără probleme înainte și înapoi. Dacă este necesar, reglați tensionarea lanțului de ferăstrău, consultând secțiunea pentru reglarea tensionării lanțului de ferăstrău.

Reglarea tensionării lanțului de ferăstrău

ATENȚIE: Un lanț prea slăbit poate sări de pe lamă, prezentând așadar pericol de accidentare.

Lanțul de ferăstrău se poate detensiona după mai multe ore de utilizare. Verificați din când în când tensionarea lanțului de ferăstrău înainte de utilizare.

Dacă lanțul de ferăstrău este slăbit, reglați tensionarea lanțului de ferăstrău.

1. Trageți pârghia în sus.

► Fig.17: 1. Pârghie

2. Rotiți puțin pârghia înspre stânga pentru a elibera ușor capacul roții de lanț. Tensionarea lanțului este reglată automat.

► Fig.18: 1. Capacul roții de lanț 2. Pârghie

3. Rotiți pârghia înspre dreapta până când capacul roții de lanț este fixat, apoi aduceți pârghia la poziția inițială.

► Fig.19: 1. Pârghie 2. Capacul roții de lanț

OPERAREA

Lubrifierea

ATENȚIE: Nu utilizați mașina când rezervorul este gol. Realimentați cu ulei în timp util înainte ca rezervorul să se golească.

ATENȚIE: Preveniți contactul uleiului cu pielea și ochii. Contactul cu ochii provoacă iritații. În cazul contactului cu ochii, clătiți imediat ochiul afectat cu apă curată, apoi consultați imediat un medic.

ATENȚIE: Nu folosiți niciodată ulei rezidual. Uleiul rezidual conține substanțe cancerigene. Contaminanții din uleiul rezidual provoacă uzura accelerată a pompei de ulei, a lamei și a lanțului. Uleiul rezidual este dăunător mediului.

NOTĂ: Când mașina este utilizată pentru prima oară, poate dura până la două minute ca uleiul pentru lanțul de ferăstrău să își înceapă efectul de lubrifiere asupra mecanismului ferăstrăului. Până atunci, utilizați ferăstrăul fără sarcină.

NOTĂ: Atunci când alimentați ferăstrăul cu lanț pentru prima dată cu ulei de lanț sau când reumpleți rezervorul după golirea completă a acestuia, turnați ulei până la marginea inferioară a gătului de umplere. În caz contrar, alimentarea cu ulei poate fi defectuoasă.

NOTĂ: Utilizați doar uleiul pentru lanțul de ferăstrău Makita sau un ulei similar disponibil pe piață.

NOTĂ: Nu utilizați niciodată ulei cu praf sau particule sau ulei volatil.

NOTĂ: Când curățați arborii de crengi, utilizați întotdeauna ulei vegetal. Uleiul mineral poate fi dăunător pentru pomi.

NOTĂ: Înainte de tăiere, asigurați-vă că bușonul livrat al rezervorului de ulei este înșurubat la locul său.

Lanțul de ferăstrău este lubrifiat automat atunci când mașina este în funcțiune. Verificați periodic cantitatea de ulei rămasă în rezervor, prin vizorul de nivel al uleiului.

► Fig.20: 1. Vizor de nivel al uleiului 2. Bușon rezervor ulei

Pentru a alimenta cu ulei, urmați pașii de mai jos:

1. Curățați bine zona din jurul bușonului rezervorului de ulei pentru a preveni pătrunderea murdăriei în rezervorul de ulei.

2. Așezați mașina pe o parte.

3. Apăsăți butonul de pe capacul rezervorului de ulei în așa fel încât butonul de pe cealaltă parte să se ridice și apoi scoateți capacul rezervorului de ulei rotindu-l.

► Fig.21: 1. Bușon rezervor ulei 2. Strângere 3. Slăbire

4. Umpleți cu ulei rezervorul de ulei. Cantitatea potrivită de ulei este de 55 ml.

5. Înșurubați bine la loc bușonul rezervorului de ulei.

6. Ștergeți cu grijă eventualul ulei de lanț vărsat.

NOTĂ: Dacă scoaterea bușonului rezervorului de ulei este dificilă, introduceți vârful șurubelniței cu cap creștat în fanta bușonului rezervorului de ulei, apoi scoateți bușonul rezervorului de ulei rotindu-l în sens invers acelor de ceasornic.

► Fig.22: 1. Fantă 2. Șurubelniță cu cap creștat

După reumplere, țineți mașina la distanță de materialul de tăiat. Porniți mașina și așteptați până când lanțul de ferăstrău este lubrifiat corespunzător.

► Fig.23

Utilizarea mașinii

ATENȚIE: Feriți toate părțile corpului din calea lanțului de ferăstrău în timpul funcționării mașinii.

ATENȚIE: Țineți ferm mașina cu ambele mâini în timpul funcționării acesteia.

ATENȚIE: Nu vă întindeți excesiv. Mențineți-vă permanent echilibrul și sprijiniți-vă ferm pe picioare.

NOTĂ: Nu scuturați și nu aruncați niciodată unealta.

NOTĂ: Nu acoperiți aerisirile uneltei.

Înainte de a porni mașina, aduceți baza lamei de ghidare și partea de susținere a corpului mașinii în contact cu ramura de tăiat, așa cum se arată în figură. În timpul contactului dintre ramură, mașină și lama de ghidare, porniți mașina și tăiați ramura deplasând mașina în jos de-a lungul ramurii.

► Fig.24

ATENȚIE: Înainte de operația de tăiere, asigurați-vă că ramura de tăiat este în contact cu baza lamei de ghidare și cu partea de susținere a corpului mașinii. În caz contrar, mașina poate fi trasă spre vârful lamei de ghidare, iar lama de ghidare se poate clătina și poate duce la vătămări corporale.

Transportarea uneltei

Înainte de a transporta mașina, întotdeauna scoateți cartușul acumulatorului din mașină. Apoi atașați capacul lamei de ghidare. De asemenea, acoperiți cartușul acumulatorului cu capacul acumulatorului.

► **Fig.25:** 1. Capac lamă de ghidare 2. Capacul acumulatorului

ÎNTREȚINERE

⚠ATENȚIE: Asigurați-vă întotdeauna că mașina este oprită și cartușul acumulatorului scos înainte de a executa lucrările de inspecție și întreținere.

⚠ATENȚIE: Purtați întotdeauna mănuși când executați orice lucrare de inspecție și întreținere.

NOTĂ: Nu utilizați niciodată gazolină, benzină, diluant, alcool sau alte substanțe asemănătoare. În caz contrar, pot rezulta decolorări, deformări sau fisuri.

Pentru a menține SIGURANȚA și FIABILITATEA produsului, reparațiile și orice alte lucrări de întreținere sau reglare trebuie executate de centre de service Makita autorizate sau proprii, folosind întotdeauna piese de schimb Makita.

Ascuțirea lanțului de ferăstrău

Ascuțiți lanțul de ferăstrău atunci când:

- La tăierea lemnului umed se produce rumeguș făinos;
- Lanțul penetrează lemnul cu dificultate, chiar dacă se aplică o forță puternică;
- Muchiile tăietoare sunt deteriorate vizibil;
- Ferăstrăul trage spre stânga sau spre dreapta la tăierea lemnului. (cauza este ascuțirea neuniformă a lanțului de ferăstrău, sau deteriorarea unei singure laturi)

Ascuțiți frecvent lanțul de ferăstrău, însă îndepărtați doar o cantitate mică de material de fiecare dată. Două sau trei curse ale pilei sunt suficiente de obicei pentru o ascuțire de rutină. După ce lanțul de ferăstrău a fost reascuțit de mai multe ori, solicitați ascuțirea acestuia la centrul nostru de service autorizat.

Criterii de ascuțire:

⚠AVERTIZARE: O distanță excesivă între muchia de tăiere și indicatorul de adâncime crește riscul de recul.

► **Fig.26:** 1. Lungime cuțit 2. Distanță dintre muchia de tăiere și indicatorul de adâncime 3. Lungimea minimă a cuțitului (3 mm)

- Toate lungimile de cuțite trebuie să fie egale. Lungimile diferite ale cuțitelor împiedică funcționarea lină a lanțului ferăstrăului și poate duce la ruperea acestuia.
- Nu ascuțiți ferăstrăul dacă lungimea cuțitului a atins 3 mm sau mai puțin. Lanțul trebuie să fie înlocuit cu unul nou.

- Grosimea așchii este determinată de distanța dintre indicatorul de adâncime (ciocul rotund) și muchia tăietoare.
- Cele mai bune rezultate de tăiere se obțin cu următoarea distanță între muchia de tăiere și indicatorul de adâncime.
 - Lama lanțului 80TXL: 0,65 mm

► **Fig.27**

- Unghiul de ascuțire de 30° trebuie să fie identic pe toate cuțitele. Diferențele între unghiurile cuțitului cauzează o funcționare neuniformă a lanțului și uzarea accelerată a acestuia, conducând la ruperea lanțului.
- Utilizați o pilă rotundă potrivită pentru menținerea unghiului corespunzător de ascuțire contra dinților.
 - Lama lanțului 80TXL: 55°

Pila și ghidarea pilei

- Utilizați pentru ascuțirea lanțului o pilă rotundă specială (accesoriu opțional) pentru lanțuri de ferăstrău. Pilele rotunde normale nu sunt adecvate.
- Diametrul pilei rotunde pentru fiecare lanț de ferăstrău este următorul:
 - Lama lanțului 80TXL: 4,0 mm
- Pila trebuie să intre în contact cu cuțitul numai la cursa de avans. Ridicați pila de pe cuțit la cursa de revenire.
- Ascuțiți întâi cuțitul cel mai scurt. Apoi, lungimea acestui cel mai scurt cuțit devine standard pentru toate celelalte cuțite de pe lanțul de ferăstrău.
- Ghidați pila după cum se vede în figură.

► **Fig.28:** 1. Pilă 2. Lanț de ferăstrău

- Pila poate fi ghidată mai ușor dacă se folosește un suport de pilă (accesoriu opțional). Suportul de pilă dispune de marcaje pentru unghiul corect de ascuțire de 30° (alineați marcajele paralele cu lanțul de ferăstrău) și limitează adâncimea de penetrare (la 4/5 din diametrul pilei).

► **Fig.29:** 1. Suport pilă

- După ascuțirea lanțului, verificați înălțimea indicatorului de adâncime utilizând instrumentul de etalonare a lanțului (accesoriu opțional).

► **Fig.30**

- Îndepărtați orice proeminență de material, oricât de mică, cu o pilă plată specială (accesoriu opțional).
- Rotunjiți din nou muchia frontală a indicatorului de adâncime.

Curățarea lamei de ghidare

Așchile și rumegușul se vor acumula în canelura lamei de ghidare. Acestea pot bloca canelura lamei de ghidare și pot periclită debitul de ulei. Eliminați întotdeauna așchile și rumegușul atunci când ascuțiți sau înlocuiți lanțul de ferăstrău.

► **Fig.31**

Curățarea capacului roții de lanț

Așchile și rumegușul se vor acumula în interiorul capacului roții de lanț. Îndepărtați capacul roții de lanț și lanțul ferăstrăului de pe unealtă, apoi curățați așchile și rumegușul.

► **Fig.32**

Curățarea orificiului de evacuare ulei

În timpul funcționării, în orificiul de evacuare a uleiului se pot acumula particulele mici de praf sau impurități. Aceste particule mici de praf sau impurități pot perturba fluxul de evacuare a uleiului și pot cauza o lubrifiere insuficientă a întregului lanț de ferăstrău. Dacă intervine o alimentare defectuoasă cu ulei de lanț în partea superioară a lamei de ghidare, curățați orificiul de evacuare a uleiului după cum urmează.

1. Demontați apărătoarea roții de lanț și lanțul de ferăstrău de pe unealtă.
2. Îndepărtați particulele mici sau praful utilizând o șurubelniță cu cap crestat sau ceva asemănător.
► **Fig.33:** 1. Șurubelniță cu cap crestat 2. Orificiu de evacuare a uleiului
3. Introduceți în unealtă cartușul acumulatorului. Trageți butonul declanșator pentru a elimina, prin scurgerea uleiului de lanț, particulele de praf sau impurități acumulate în orificiul de evacuare a uleiului.
4. Scoateți cartușul acumulatorului din mașină. Reinstalați apărătoarea roții de lanț, lanțul de ferăstrău și lama de ghidare pe mașină.

Înlocuirea roții de lanț

ATENȚIE: O roată de lanț uzată va deteriora un lanț de ferăstrău nou. Înlocuiți roata de lanț în acest caz.

Înainte de a instala un lanț de ferăstrău nou, verificați starea roții de lanț.

► **Fig.34:** 1. Roată de lanț 2. Zonele care pot fi uzate
Instalați întotdeauna un inel de blocare nou atunci când înlocuiți roata de lanț.

► **Fig.35:** 1. Inel de blocare 2. Roată de lanț

NOTĂ: Asigurați-vă că roata de lanț este montată după cum este prezentat în figură.

Depozitarea uneltei

1. Curățați unealta înaintea depozitării. Îndepărtați așchile și rumegușul de pe unealtă după ce ați demontat apărătoarea roții de lanț.
2. După curățarea uneltei, utilizați mașina în gol pentru a lubrifia lanțul de ferăstrău și lama de ghidare.
3. Acoperiți lama de ghidare cu apărătoarea pentru lamă de ghidare.
4. Goliți rezervorul de ulei.

Instrucțiuni de întreținere periodică

Pentru a asigura o durată mare de viață, a preveni deteriorarea și a asigura funcționarea deplină a dispozitivelor de siguranță, următoarele operații de întreținere trebuie efectuate cu regularitate. Solicitățile de garanție pot fi luate în considerare numai dacă aceste lucrări sunt efectuate regulat și corespunzător. Nerespectarea efectuării lucrărilor de întreținere prescrise poate duce la accidente! Utilizatorul mașinii nu trebuie să efectueze lucrări de întreținere care nu sunt descrise în acest manual de instrucțiuni. Orice astfel de lucrări trebuie executate de centrul nostru de service autorizat.

Verificare element/Timp de funcționare		Înainte de operare	Zilnic	Săptămănal	La fiecare 3 luni	Anual	Înainte de depozitare
Mașina în totalitate	Inspecție.	✓	-	-	-	-	-
	Curățarea.	-	✓	-	-	-	-
	Verificați la un centru de service autorizat.	-	-	-	-	✓	✓
Lanț de ferăstrău	Inspecție.	✓	-	-	-	-	-
	Ascuțiți, dacă este necesar.	-	-	-	-	-	✓
Lamă de ghidare	Inspecție.	✓	✓	-	-	-	-
	Scoateți din mașină.	-	-	-	-	-	✓
Ungerea lanțului	Verificați rata de alimentare cu ulei.	✓	-	-	-	-	-
Buton declanșator	Inspecție.	✓	-	-	-	-	-
Pârghie de blocare	Inspecție.	✓	-	-	-	-	-
Bușon rezervor ulei	Verificați etanșeitatea.	✓	-	-	-	-	-
Șuruburi și piulițe	Inspecție.	-	-	✓	-	-	-

DEPANARE

Înainte de a solicita reparații, efectuați mai întâi propria inspecție. În cazul în care găsiți o problemă care nu este explicată în manual, nu încercați să demontați echipamentul. În schimb, adresați-vă Centrelor de service autorizate Makita, utilizând întotdeauna piese de schimb Makita pentru reparații.

Stare defecțiune	Cauza	Acțiune
Mașina nu pornește.	Cartușul acumulatorului nu este montat.	Montați un cartuș al acumulatorului încărcat.
	Problemă cu acumulatorul (tensiune scăzută).	Reîncărcați cartușul acumulatorului. Dacă reîncărcarea nu este eficientă, înlocuiți cartușul acumulatorului.
Motorul se oprește din funcționare după puțin timp.	Nivelul de încărcare al acumulatorului este redus.	Reîncărcați cartușul acumulatorului. Dacă reîncărcarea nu este eficientă, înlocuiți cartușul acumulatorului.
Nu există ulei pe lanț.	Rezervorul de ulei este gol.	Umpleți rezervorul de ulei.
	Canalul de ghidare a uleiului este murdar.	Curățați canalul.
Mașina nu atinge turația maximă.	Cartușul acumulatorului este instalat necorespunzător.	Montați cartușul acumulatorului în modul descris în acest manual.
	Puterea acumulatorului se reduce.	Reîncărcați cartușul acumulatorului. Dacă reîncărcarea nu este eficientă, înlocuiți cartușul acumulatorului.
	Sistemul de acționare nu funcționează corect.	Solicitați asistența centrului service autorizat din regiunea dumneavoastră pentru reparații.
Vibrații anormale: Oprii imediat mașina!	Slăbiți lama de ghidare sau lanțul de ferăstrău.	Ajustați tensiunea lamei de ghidare și a lanțului de ferăstrău.
	Defect unealtă.	Solicitați asistența centrului service autorizat din regiunea dumneavoastră pentru reparații.
Lanțul de ferăstrău nu poate fi montat.	Combinăția dintre lanțul de ferăstrău și roata de lanț nu este corectă.	Utilizați combinația corectă dintre lanțul de ferăstrău și roata de lanț consultând secțiunea Specificații.

ACCESORII OPȚIONALE

ATENȚIE: Folosiți accesoriile sau piesele auxiliare recomandate pentru mașina dumneavoastră Makita în acest manual. Utilizarea oricărui alte accesorii sau piese auxiliare poate prezenta risc de vătămare corporală. Utilizați accesoriile și piesele auxiliare numai în scopul destinat.

Dacă aveți nevoie de asistență sau de mai multe detalii referitoare la aceste accesorii, adresați-vă centrului local de service Makita.

- Lanț de ferăstrău
- Lamă de ghidare
- Capac lamă de ghidare
- Pila
- Geantă de scule
- Acumulator și încărcător original Makita

NOTĂ: Unele articole din listă pot fi incluse ca accesorii standard în ambalajul de scule. Acestea pot diferi în funcție de țară.

ТЕХНІЧНІ ХАРАКТЕРИСТИКИ

Модель:		UC100D
Загальна довжина (без врахування шини й акумулятора)		350 мм
Номинальна напруга		10,8 В – макс. 12 В пост. струму.
Маса нетто	*1	1,0 кг
	*2	1,5 – 1,6 кг
Стандартна довжина шини		100 мм
Рекомендована довжина шини		100 мм
Застосовний тип пиляльного ланцюга (див. таблицю нижче)		80TXL
Зірочка	Кількість зубців	7
	Крок	0,325"
Швидкість ланцюга		0 — 8,0 м/с (0 — 480 м/хв)
Об'єм мастильного бака		55 см ³

• Оскільки наша програма наукових досліджень і розробок триває безперервно, наведені тут технічні характеристики можуть бути змінені без попередження.

• У різних країнах технічні характеристики можуть бути різними.

*1: Вага без ланцюга для пили, шини, захисного кожуха шини, мастила й касет (касети) з акумулятором.

*2: Найлегші та найважчі комплекти, відповідно до процедури ЕРТА 01/2014. Вага може відрізнятися залежно від допоміжного обладнання; касети (касета) з акумулятором також є додатковим обладнанням.

Комбінація ланцюга для пили, шини й зірочки

Тип пиляльного ланцюга		80TXL
Кількість приводних ланок		26
Шина	Довжина шини	100 мм
	Довжина різання	111 мм
	Крок	0,325"
	Шкала регулювання	1,1 мм
	Тип	Шина з жорстким кінцем
Зірочка	Кількість зубців	7
	Крок	0,325"

⚠ ПОПЕРЕДЖЕННЯ: Використовуйте належну комбінацію шини й ланцюгової пили. Інакше це може призвести до отримання травми.

Застосовна касета з акумулятором і зарядний пристрій











Касета з акумулятором	BL1016 / BL1021B / BL1041B
Зарядний пристрій	DC10SA / DC10SB / DC10WC / DC10WD / DC18RE

• Деякі касети з акумулятором і зарядні пристрої, які вказано вище, можуть бути недоступними залежно від вашого регіону або місця перебування.

⚠ ПОПЕРЕДЖЕННЯ: Використовуйте лише касети з акумулятором і зарядні пристрої, перелічені вище. Використання будь-яких інших касет з акумулятором і зарядних пристроїв може призвести до травмування й/або пожежі.

СИМВОЛИ

Далі наведено символи, які можуть застосовуватися для позначення обладнання. Перед користуванням переконайтеся, що ви розумієте їхнє значення.

	Читайте інструкцію з експлуатації.
	Слід одягати засоби захисту органів зору та слуху.
	Під час роботи інструмент слід тримати двома руками.
	Пам'ятайте про віддачу й уникайте контакту з кінчиком шини.
	Не піддавайте впливу вологи.
	Максимальна допустима довжина різання
	Напрямок пересування ланцюга
	Тільки для країн ЄС Через наявність в обладнанні небезпечних компонентів відходи електричного та електронного обладнання, акумулятори та батареї можуть негативно впливати на навколишнє середовище та здоров'я людини. Не викидайте електричні та електронні прилади або батареї разом з побутовими відходами! Відповідно до директиви ЄС стосовно відходів електричного та електронного обладнання, акумуляторів, батарей та відходів акумуляторів і батарей, а також відповідно до її адаптації до національного законодавства, відходи електричного обладнання, акумулятори та акумулятори слід зберігати окремо й доставляти на пункт роздільного збору комунальних відходів, який працює з дотриманням правил охорони навколишнього середовища. Це позначено символом у вигляді перекресленого сміттового контейнера з колесами, нанесеним на обладнання.
	Гарантований рівень звукової потужності відповідно до Директиви ЄС щодо шумів поза приміщеннями.
	Рівень звукової потужності відповідно до Регламенту Австралії (Новий Південний Уельс) з контролю за шумом

Призначення

Цей інструмент призначений для зрізання гілок дерев або кущів ланцюгом для пилки.

Шум

Рівень шуму за шкалою А в типовому виконанні, визначений відповідно до стандарту EN62841-4-1:
Рівень звукового тиску (L_{pA}): 76 дБ (А)
Рівень звукової потужності (L_{WA}): 87 дБ (А)
Похибка (К): 3 дБ (А)

ПРИМІТКА: Заявлене значення шуму було виміряно відповідно до стандартних методів тестування й може використовуватися для порівняння одного інструмента з іншим.

ПРИМІТКА: Заявлене значення шуму може також використовуватися для попереднього оцінювання впливу.

▲ПОПЕРЕДЖЕННЯ: Користуйтеся засобами захисту органів слуху.

▲ПОПЕРЕДЖЕННЯ: Залежно від умов використання рівень шуму під час фактичної роботи електроінструмента може відрізнятися від заявленого значення вібрації; особливо сильно на це впливає тип деталі, що оброблюється.

▲ПОПЕРЕДЖЕННЯ: Забезпечте належні запобіжні заходи для захисту оператора, що відповідатимуть умовам використання інструмента (слід брати до уваги всі складові робочого циклу, як-от час, коли інструмент вимкнено та коли він починає працювати на холостому ході під час запуску).

Вібрація

Загальна величина вібрації (векторна сума трьох напрямків) визначена згідно з EN62841-4-1:

Режим роботи: пиляння деревини

Вібрація ($a_{h,vib}$): 4,8 м/с²

Похибка (К): 1,5 м/с²

ПРИМІТКА: Заявлене загальне значення вібрації було виміряно відповідно до стандартних методів тестування й може використовуватися для порівняння одного інструмента з іншим.

ПРИМІТКА: Заявлене загальне значення вібрації може також використовуватися для попереднього оцінювання впливу.

▲ПОПЕРЕДЖЕННЯ: Залежно від умов використання вібрація під час фактичної роботи електроінструмента може відрізнятися від заявленого значення вібрації; особливо сильно на це впливає тип деталі, що оброблюється.

▲ПОПЕРЕДЖЕННЯ: Забезпечте належні запобіжні заходи для захисту оператора, що відповідатимуть умовам використання інструмента (слід брати до уваги всі складові робочого циклу, як-от час, коли інструмент вимкнено та коли він починає працювати на холостому ході під час запуску).

Декларації відповідності

Тільки для країн Європи

Декларації відповідності наведено в Додатку А цієї інструкції з експлуатації.

ПОПЕРЕДЖЕННЯ ПРО ДОТРИМАННЯ ТЕХНІКИ БЕЗПЕКИ

Загальні застереження щодо техніки безпеки при роботі з електроінструментами

▲ ПОПЕРЕДЖЕННЯ Уважно ознайомтеся з усіма попередженнями, інструкціями, рисунками й технічними характеристиками, які стосуються цього електроінструмента. Невиконання наведених далі інструкцій може призвести до ураження електричним струмом, пожежі й (або) тяжких травм.

Збережіть усі інструкції з техніки безпеки та експлуатації на майбутнє.

Термін «електроінструмент», зазначений у інструкції з техніки безпеки, стосується електроінструмента, який функціонує від електромережі (електроінструмент з кабелем живлення), або електроінструмента з живленням від батареї (безпроводний електроінструмент).

Загальні попередження щодо техніки безпеки під час роботи із садовою пилою

1. Під час використання садової пили слід тримати всі частини тіла подалі від ланцюга для пили. Перш ніж запускати садову пилу, слід переконатися, що ланцюг для пили нічого не торкається. Необачність під час роботи із садовою пилою може призвести до затягнення вашого одягу ланцюгом для пили.
2. Завжди тримайте садову пилу однією рукою за задню ручку, а другою – за додаткову ручку.
3. Садову пилу слід тримати тільки за ізольовані поверхні держака, оскільки ланцюг для пили може контактувати зі схованою електропроводкою. Торкання ланцюгом для пили проводки під напругою може призвести до передавання напруги до оголених металевих частин садової пили та до враження оператора електричним струмом.
4. **Надгайте засоби захисту очей.** Також рекомендується використовувати засоби захисту голови, рук, ніг та ступень і органів слуху. Належне захисне обладнання знижує кількість травм від сміття, що розлітається, або від випадкового контакту з ланцюгом для пили.
5. **Не використовуйте садову пилу, перебуваючи на дереві, сходах, даху або будь-якій нестійкій опорі.** Експлуатація садової пили таким чином може призвести до тяжких травм.
6. **Слід завжди твердо стояти на ногах і працювати садовою пилою, лише стоячи на стійкій, надійній і рівній поверхні.** Робота на слизьких або нестійких поверхнях може призвести до втрати рівноваги та контролю над садовою пилою.
7. **Під час різання гілки, що перебуває в напруженому стані, остерігайтеся відскоку.** Коли з волокон натягнутої гілки знімається напруга, гілка може вдарити оператора та/або призвести до втрати ним контролю над садовою пилою.
8. **Слід бути дуже обережним під час обрізання кущів та порості.** Гнучкі гілки можуть бути затягнені в пиляльний ланцюг, та їх може потягнути у напрямку до оператора, або оператора може потягнути, і він втратить рівновагу.
9. **Садову пилу слід переносити у вимкнутому стані, відвернувши її від тіла.** Під час перевезення або зберігання садової пили на неї слід завжди встановлювати захисний кожух шини. Правильне поводження із садовою пилою знизить вірогідність випадкового контакту з ланцюгом для пили, що рухається.
10. **Дотримуйтеся інструкцій із нанесення мастила, регулювання натягу ланцюга й заміни шини та ланцюга.** Неправильно натягнутий або змащений ланцюг може зламатися, або буде підвищено ризик віддачі.
11. **Можна різати тільки деревину.** Садову пилу слід застосовувати тільки за призначенням. Наприклад, заборонено використовувати садову пилу для різання металу, пластмаси, каменю або недерев'яних будівельних матеріалів. Використання садової пили не за призначенням може призвести до небезпечної ситуації.
12. **Ця садова пила не призначена для валки дерев.** Використання садової пили не за призначенням може призвести до тяжких травм оператора або людей навколо.
13. **Під час видалення застряглого матеріалу, зберігання або обслуговування садової пили дотримуйтеся всіх інструкцій.** Переконайтеся, що перемикач вимкнено, а акумулятор витягнуто.
14. **Причини та заходи запобігання віддачі:**
 - Якщо кінець шини торкається якогось предмета або коли дерев'яна деталь закривається та заціпає ланцюг для пили в пропилі, може трапитися віддача. Торкання кілцем шини в деяких випадках може призвести до раптової зворотної реакції, за якої шину буде підкинуто догори й назад у напрямку оператора. Затискання ланцюга для пили у верхній частині шини може призвести до різкого штовхання шини в напрямку оператора. Будь-яка із цих реакцій може призвести до втрати контролю над пилою, що, в свою чергу, може призвести до серйозних травм. Не слід покладатися лише на засоби безпеки, якими оснащена пила. Користувачу садової пили слід вжити низку заходів, щоб запобігти нещасним випадкам або травмуванню під час пиляння. Причинами віддачі є неправильне використання садової пили та/або неправильний порядок чи умови експлуатації. Її можна уникнути, дотримуючись запобіжних заходів, наведених далі.
 - **Інструмент слід міцно тримати обома руками таким чином, щоб великий палець та інші пальці руки охоплювали ручки садової пили, і розташовувати своє тіло й руки так, щоб зберегти рівновагу в разі віддачі.** Користувач може контролювати силу віддачі за умови, що було вжито належних запобіжних заходів. Не відпускайте садову пилу.

► Рис.1

- **Ніколи не слід тягнутися інструментом до гілки та різати вище рівня плеча.** Дотримання цих правил допоможе уникнути непередбачуваного контакту з різучою частиною пили та дасть змогу краще контролювати садову пилу в непередбачуваних ситуаціях.
 - **Використовувати слід тільки запасні шини та ланцюги для пили, вказані виробником.** Використання невідповідних запасних шин і ланцюгів для пили може призвести до поломки ланцюга та/або віддачі.
 - **Слід дотримуватись інструкцій виробника щодо заточування та обслуговування пиляльного ланцюга.** Зменшення висоти глибиноміра може призвести до посилення віддачі.
15. **Під час видалення застряглого матеріалу, зберігання або обслуговування садової пили дотримуйтеся всіх інструкцій.** Переконайтеся, що перемикач вимкнено, а акумулятор витягнуто.

Додаткові інструкції з техніки безпеки

Засоби індивідуального захисту

1. Одяг повинен щільно прилягати до тіла, але не повинен заважати руху.
2. Нижче наведено захисний одяг, який слід одягати під час роботи:
 - Випробований захисний шолом, якщо існує загроза падіння гілок або т.і.;
 - Маску або окуляри;
 - Відповідні засоби захисту органів слуху (захисні навушники, звичайні або формувальні навушники). Октавний аналізатор звуку за проханням.
 - Щільні шкіряні захисні рукавиці;
 - Довгі штани виготовлені із міцної тканини;
 - Захисний робочий одяг із стійкої к прорізам тканини;
 - Захисні черевики або взуття з неслизькою підошвою, черевики з металевим носком та одяг із стійкої к прорізам тканини;
 - Дихальна маска під час виконання робіт, що супроводжуються утворенням пилу (наприклад пиляння сухої деревини).

Робота

1. **Перед початком роботи перевірте справність інструмента та відповідність його стану правилам техніки безпеки. Зокрема, слід перевірити, чи:**
 - належним чином працює інерційне гальмо;
 - правильно встановлені шина та кришка зірочки;
 - ланцюг загострений та натягнутий згідно з правилами.
2. **Не запускайте інструмент з установленою кришкою ланцюга.** Якщо запустити інструмент з установленою кришкою ланцюга, її може бути відкинуто вперед, що може призвести до травм або до пошкодження предметів навколо оператора.

3. **Не стійте безпосередньо під гілкою, яку різете.** Будьте обережні та стежте за гілками, що падають.
4. **Не використовуйте інструмент за несприятливих погодних умов або якщо існує ризик ураження блискавкою.**
5. **У разі використання інструмента на вологих або слизьких ділянках, зокрема на скілах, будьте уважні, щоб не втратити рівновагу.**

Електробезпека й техніка безпеки під час роботи з акумулятором

1. **Не працюйте з інструментом у небезпечних умовах. Не користуйтеся інструментом у вологих або мокрих місцях і не допускайте його перебування під дощем.** У випадку потрапляння води в інструмент зростає ризик ураження електричним струмом.
2. **Не спалюйте акумулятори.** Акумулятор може вибухнути. Ознайомтеся з місцевими законами, які можуть містити спеціальні інструкції щодо утилізації відходів.
3. **Не відкривайте й не деформуйте акумулятори.** Електроліт є їдкою речовиною, тому в разі контакту зі шкірою або очима може завдати травму. У разі проковтування він може бути токсичним.
4. **Не заряджайте акумулятор під дощем або в місцях із підвищеною вологістю.**
5. **Перезаряджайте акумулятор тільки в приміщенні.**
6. **Не торкайтеся зарядного пристрою, а також штекера й контактів зарядного пристрою вологими руками.**
7. **Заборонено замінювати акумулятор вологими руками.**
8. **Заборонено залишати акумулятор під дощем, а також заряджати, використовувати або зберігати його в місці з підвищеною вологістю.**
9. **Не допускайте потрапляння рідини на контакти акумулятора й не занурюйте акумулятор у рідину.** Якщо контакти намокнуть або якщо всередину акумулятора потрапить рідина, може статися коротке замикання, що може призвести до перегріву, займання або вибуху.
10. **Після виймання акумулятора з інструмента або зарядного пристрою обов'язково встановіть кришку відсіку для акумулятора й зберігайте її в сухому місці.**
11. **У разі потрапляння води на касету з акумулятором злийте воду з касети й витріть її сухою ганчіркою.** Перед використанням касети з акумулятором дайте їй повністю висохнути в сухому місці.

ЗБЕРІГАЙТЕ ЦІ ВКАЗІВКИ.

▲ПОПЕРЕДЖЕННЯ: НІКОЛИ НЕ втрачайте пильності та не розслабляйтеся під час користування виробом (що можливо при частому користуванні); обов'язково строго дотримуйтеся відповідних правил безпеки. **НЕНАЛЕЖНЕ ВИКОРИСТАННЯ** або недотримання правил техніки безпеки, викладених у цій інструкції з експлуатації, може призвести до серйозних травм.

Важливі інструкції з безпеки для касети з акумулятором

1. Перед тим як користуватися касетою з акумулятором, слід прочитати всі інструкції та застережні знаки щодо (1) зарядного пристрою акумулятора, (2) акумулятора та (3) виробів, що працюють від акумулятора.
2. Не розбирайте касету з акумулятором і не змінюйте її конструкцію. Це може призвести до пожежі, перегріву або вибуху.
3. Якщо період роботи дуже покоротшав, слід негайно припинити користування. Це може призвести до виникнення ризику перегріву, опіку та навіть вибуху.
4. У разі потрапляння електrolіту в очі слід промити їх чистою водою та негайно звернутися до лікаря. Це може призвести до втрати зору.
5. Не закоротіть касету з акумулятором.
 - (1) Не слід торкатися клем будь-яким струмопровідним матеріалом.
 - (2) Не слід зберігати касету з акумулятором у ємності з іншими металевими предметами, такими як цвяхи, монети тощо.
 - (3) Не залишайте касету з акумулятором під дощем, запобігайте контакту з водою.Коротке замикання може призвести до появи значного струму, перегріву, можливих опіків та навіть виходу з ладу.
6. Не слід зберігати й використовувати інструмент і касету з акумулятором у місцях, де температура може сягнути чи перевищити 50 °C (122 °F).
7. Не слід спалювати касету з акумулятором, навіть якщо вона була неодноразово пошкоджена або повністю спрацьована. Касета з акумулятором може вибухнути у вогні.
8. Заборонено забивати цвяхи в касету з акумулятором, різати, ламати, кидати, впускати касету з акумулятором або вдаряти її твердим предметом. Це може призвести до пожежі, перегріву або вибуху.
9. Не слід використовувати пошкоджений акумулятор.
10. Літій-іонні акумулятори, що містяться в інструменті, мають відповідати вимогам законів про небезпечні товари. Під час транспортування за допомогою комерційних перевезень, наприклад із залученням третьої сторони та експедиторів, необхідно дотримуватись особливих вимог, вказаних на пакуванні й у маркуванні. Під час підготування позиції до відправлення необхідно проконсультуватись зі спеціалістом з небезпечних матеріалів. Крім того, слід виконувати більш докладні національні настанови, якщо такі є. Заклейте відкриті контакти стрічкою або заховайте їх і запакуйте акумулятор таким чином, щоб він не міг рухатися в пакуванні.
11. Для утилізації касети з акумулятором витягніть її з інструмента та утилізуйте безпечним способом. Дотримуйтеся норм місцевого законодавства щодо утилізації акумуляторів.

12. Використовуйте акумулятори лише з виробами, указаними компанією Makita. Установлення акумуляторів у невідповідні вироби може призвести до пожежі, надмірного нагрівання, вибуху чи витoku електrolіту.
13. Якщо інструментом не користуватимуться протягом тривалого періоду часу, вийміть акумулятор з інструмента.
14. Під час і після використання касета з акумулятором може нагріватися, що може стати причиною опіків або низькотемпературних опіків. Будьте обережні під час поводження з гарячою касетою з акумулятором.
15. Не торкайтеся контактів інструмента відразу після використання, оскільки він може бути досить гарячим, щоб викликати опіки.
16. Не допускайте, щоб уламки, пил або земля прилипали до контактів, отворів і пазів на касеті з акумулятором. Це може призвести до перегріву, займання, вибуху та виходу з ладу інструмента або касети з акумулятором і спричинити опіки або травми.
17. Якщо інструмент не розраховано на використання поблизу високовольтних ліній електропередач, не використовуйте касету з акумулятором поблизу високовольтних ліній електропередач. Це може призвести до несправності, поломки інструмента або касети з акумулятором.
18. Тримайте акумулятор у недоступному для дітей місці.

ЗБЕРІГАЙТЕ ЦІ ВКАЗІВКИ.

▲ОБЕРЕЖНО: Використовуйте тільки акумулятори Makita. Використання акумуляторів, інших ніж оригінальні акумулятори Makita, або акумуляторів, конструкцію яких було змінено, може призвести до вибуху акумулятора і спричинити пожежу, травму або пошкодження. У зв'язку з цим також буде анульовано гарантію Makita на інструмент Makita і на зарядний пристрій.

Поради з забезпечення максимального строку експлуатації акумулятора

1. Касету з акумулятором слід заряджати до того, як він розрядиться повністю. Завжди слід зупинити роботу інструмента та зарядити акумулятор, якщо ви помітили зменшення потужності інструмента.
2. Ніколи не слід заряджати повторно повністю заряджену касету з акумулятором. Перезарядження скорочує строк експлуатації акумулятора.
3. Заряджайте касету з акумулятором при кімнатній температурі 10°C - 40°C (50°F - 104°F). Перед тим як заряджати касету з акумулятором, слід зачекати, доки вона охолоне.
4. Коли касета з акумулятором не використовується, вийміть її з інструмента або зарядного пристрою.

ОПИС ДЕТАЛЕЙ

► Рис.2

1	Додаткова ручка	2	Захисний кожух	3	Пиляльний ланцюг
4	Шина	5	Кришка мастильного бака	6	Кожух шини
7	Кришка зірочки	8	Важіль блокування вимкненого положення	9	Задня ручка
10	Курок вмикача	11	Важіль	12	Касета з акумулятором

ОПИС РОБОТИ

▲ ОБЕРЕЖНО: Обов'язково переконайтеся, що прилад вимкнено, а касету з акумулятором знято, перед регулюванням або перевіркою функціонування інструмента.

Встановлення та зняття касети з акумулятором

▲ ОБЕРЕЖНО: Завжди вимикайте інструмент перед встановленням або зняттям касети з акумулятором.

▲ ОБЕРЕЖНО: Під час встановлення або зняття касети з акумулятором слід міцно тримати інструмент та касету з акумулятором. Якщо ви утримуватимете інструмент та касету з акумулятором недостатньо міцно, вони можуть вислизнути з рук, що може призвести до пошкодження інструмента та касети з акумулятором або може спричинити травми.

► Рис.3: 1. Червоний індикатор 2. Кнопка 3. Касета з акумулятором

Щоб зняти касету з акумулятором, слід витягнути її з інструмента, натиснувши на кнопку в передній частині касети.

Щоб встановити касету з акумулятором, слід сумістити виступ на касеті з акумулятором із пазом у корпусі й вставити касету на місце. Вставляйте її до кінця, щоб вона зафіксувалася з легким клацанням. Якщо ви бачите червоний індикатор, як показано на рисунку, її не зафіксовано повністю.

▲ ОБЕРЕЖНО: Завжди вставляйте касету з акумулятором повністю, щоб червоного індикатора не було видно. Якщо цього не зробити, касета може випадково випасти з інструмента та завдати травми вам або людям, що знаходяться поряд.

▲ ОБЕРЕЖНО: Не встановлюйте касету з акумулятором із зусиллям. Якщо касета не вставляється легко, то це означає, що ви її неправильно вставляєте.

Відображення залишкового заряду акумулятора

Тільки для касет з акумулятором, які мають індикатори

► Рис.4: 1. Індикаторні лампи 2. Кнопка перевірки

Натисніть кнопку перевірки на касеті з акумулятором для відображення залишкового ресурсу акумулятора. Індикаторні лампи загоряться на кілька секунд.

Індикаторні лампи		Залишковий ресурс
Горить	Вимкнено	
■	□	від 75 до 100%
■ ■ ■ ■	□	
■ ■ ■ □	□	від 50 до 75%
■ ■ □ □	□ □	від 25 до 50%
■ □ □ □	□ □ □ □	від 0 до 25%

ПРИМІТКА: Залежно від умов використання та температури оточуючого середовища показання можуть незначним чином відрізнятися від дійсного ресурсу.

Система захисту інструмента/акумулятора

Інструмент оснащено системою захисту інструмента/акумулятора. Ця система автоматично вимикає живлення двигуна з метою збільшення терміну служби інструмента та акумулятора. Інструмент автоматично зупиняється під час роботи, якщо інструмент або акумулятор перебувають у зазначених нижче умовах.

Перевантаження

Певні режими експлуатації спричиняють зависоке споживання струму інструментом. У такому випадку вимкніть інструмент і припиніть роботу, під час виконання якої сталося його перевантаження. Потім знову ввімкніть інструмент, щоб перезапустити його. Якщо інструмент не запускається, це означає, що акумулятор перегрівся. У такому разі зачекайте, доки акумулятор охолоне, перш ніж знову вимкати інструмент.

Низька напруга акумулятора

Заряд акумулятора занижений, тому інструмент не буде працювати. Якщо ввімкнути інструмент, двигун запуститься, проте незабаром зупиниться. У такому разі вийміть і зарядіть акумулятор.

Дія вимикача

▲ ПОПЕРЕДЖЕННЯ: З міркувань безпеки цей інструмент обладнаний важелем блокування вимкненого положення, що запобігає ненавмисному запуску інструмента. **ЗАБОРОНЕНО** використовувати інструмент, якщо він запускається простим натисканням курка вмикача без натискання важеля блокування вимкненого положення. **ПЕРЕД** подальшим використанням інструмент слід передати до нашого авторизованого сервісного центру для ремонту.

▲ ПОПЕРЕДЖЕННЯ: **ЗАБОРОНЕНО** фіксувати скотчем або іншим чином відключати функцію важеля блокування вимкненого положення.

▲ ОБЕРЕЖНО: Перед тим як вставляти касету з акумулятором в інструмент, обов'язково перевірте, чи курок вмикача спрацьовує належним чином та повертається у положення «ВИМК.», коли його відпускають.

УВАГА: Не можна з силою натискати на курок вмикача, якщо важіль блокування вимкненого положення не натиснутий. Це може призвести до поломки вмикача.

Для запобігання випадковому натисненню курка вмикача передбачено важіль блокування у вимкненому положенні. Щоб запустити інструмент, натисніть важіль блокування у вимкненому положенні й потягніть курок вмикача. Відпустіть курок вмикача, щоб зупинити інструмент.

► **Рис.5:** 1. Курок вмикача 2. Важіль блокування вимкненого положення

Перевірка інерційного гальма

▲ ОБЕРЕЖНО: Якщо під час цієї перевірки ланцюг для пили не зупиниться за кілька секунд, припиніть використання інструмента та зверніться до нашого авторизованого сервісного центру.

Запустіть інструмент, після чого повністю відпустіть курок вмикача. Ланцюг для пили повинен зупинитися за кілька секунд.

ЗБОРКА

▲ ОБЕРЕЖНО: Обов'язково переконайтеся, що прилад вимкнено, а касету з акумулятором знято, перш ніж проводити будь-які роботи з інструментом.

▲ ОБЕРЕЖНО: Заборонено торкатися пиляльного ланцюга незахищеними руками. Під час роботи з пиляльним ланцюгом обов'язково одягайте рукавиці.

Знімання або встановлення ланцюга для пили

▲ ОБЕРЕЖНО: Після роботи пиляльний ланцюг та шина залишаються гарячими. Дайте їм достатньо охолонути перед виконанням будь-яких робіт на інструменті.

▲ ОБЕРЕЖНО: Установлювати та знімати пиляльний ланцюг слід у чистому місці, вільному від тирси і подібного сміття.

Знімання ланцюга для пили

Щоб зняти пиляльний ланцюг, виконайте такі дії:

1. Потягніть важіль угору.

► **Рис.6:** 1. Важіль

2. Поверніть важіль проти годинникової стрілки, поки кришка зірочки не зніметься.

► **Рис.7:** 1. Кришка зірочки 2. Важіль

3. Зніміть кришку зірочки, після чого зніміть ланцюг для пили та шину з корпусу інструмента.

Установлення ланцюга для пили

Щоб установити пиляльний ланцюг, виконайте такі дії:

1. Потягніть важіль угору.

► **Рис.8:** 1. Важіль

2. Поверніть важіль проти годинникової стрілки, поки кришка зірочки не зніметься.

► **Рис.9:** 1. Важіль 2. Кришка зірочки

3. Зніміть кришку зірочки.

4. Вирівняйте отвір у шині зі штифтом на корпусі інструмента, а потім розташуйте шину, як показано на рисунку.

► **Рис.10:** 1. Шина 2. Отвір 3. Штифт

5. Посуньте шину до зірочки, щоб зафіксувати штифт.

► **Рис.11:** 1. Шина 2. Штифт

6. Зніміть шину з корпусу інструмента.

7. Перевірте напрямок руху ланцюга для пили. Напрямок ланцюга для пили має збігатися з напрямком, позначеним відміткою на корпусі інструмента.

► **Рис.12:** 1. Відмітка на корпусі інструмента

8. Помістіть один кінець ланцюга для пили на верхню частину шини.

9. Оберніть інший кінець ланцюга для пили навколо зірочки, потім прикріпіть шину до корпусу інструмента, сумістивши отвір у шині зі штифтом на корпусі.

► **Рис.13:** 1. Зірочка

Притисніть шину до корпусу інструмента, щоб вивільнити штифт. Натяг ланцюга для пили регулюється автоматично.

► **Рис.14:** 1. Ланцюг для пили 2. Штифт 3. Зірочка

10. Розташуйте кришку зірочки так, щоб болт і штифт на корпусі інструмента сумістилися з відповідними деталями на кришці зірочки.

► **Рис.15:** 1. Кришка зірочки 2. Болт 3. Штифт

11. Поверніть важіль за годинниковою стрілкою, поки кришку зірочки не буде закріплено, а потім поверніть його в початкове положення.

► **Рис.16:** 1. Важіль 2. Кришка зірочки

Переконайтеся, що ланцюг для пили не бовтається і його можна плавно рухати вперед і назад. За необхідності відрегулюйте натяг ланцюга для пили, дотримуючись указівок у розділі «Регулювання натягу ланцюга для пили».

Регулювання натягу пиляльного ланцюга

⚠ОБЕРЕЖНО: Слабо натягнутий ланцюг може зіскочити із шини, тим самим створюючи ризик нещасного випадку й травми.

Після багатьох годин роботи пиляльний ланцюг може послабитися. Слід періодично перевіряти натяг пиляльного ланцюга перед використанням.

Якщо ланцюг для пили бовтається, відрегулюйте натяг ланцюга для пили.

1. Потягніть важіль угору.

► **Рис.17:** 1. Важіль

2. Трохи поверніть важіль проти годинникової стрілки, щоб злегка послабити кришку зірочки. Натяг ланцюга регулюється автоматично.

► **Рис.18:** 1. Кришка зірочки 2. Важіль

3. Поверніть важіль за годинниковою стрілкою, поки кришку зірочки не буде закріплено, а потім поверніть його в початкове положення.

► **Рис.19:** 1. Важіль 2. Кришка зірочки

РОБОТА

Змащування

⚠ОБЕРЕЖНО: Не використовуйте інструмент із порожнім баком. Оливу необхідно доливати своєчасно до того, як бак спорожніє.

⚠ОБЕРЕЖНО: Не допускайте контакту масла зі шкірою й очима. Контакт з очима призведе до їх подразнення. За потраплення в очі промийте негайно промийте їх чистою водою, а потім зверніться до лікаря.

⚠ОБЕРЕЖНО: У жодному разі не використовуйте відпрацьоване масло. Відпрацьоване масло містить канцерогени. Забруднюючі речовини у відпрацьованому маслі пришвидшують знос мастильного насоса, шини й ланцюга. Відпрацьоване масло шкодить навколишньому середовищу.

УВАГА: Під час першого використання інструмента може знадобитися до двох хвилин, доки олива для ланцюга для пили почне змащувати механізм пили. Запустіть пилу без навантаження, щоб змастити механізм.

УВАГА: Під час першого заливання мастила для пиляльного ланцюга або під час заправки пустого бака мастило слід заливати до рівня нижньої частини заливної горловини. Інакше постачання мастила може бути утрудненим.

УВАГА: Як оливу для ланцюга для пили слід використовувати тільки оливу для інструментів Makita або еквівалентну оливу, що є в продажу.

УВАГА: Заборонено використовувати мастило, що містить частки пилу, або летуче мастило.

УВАГА: Під час обрізання дерев слід використовувати мастило рослинного походження. Мінеральне мастило може пошкодити дерева.

УВАГА: Перед тим як виконувати різання, слід перевірити, щоб кришка мастильного бака була належним чином загвинчена.

Ланцюг для пили автоматично змащується під час роботи інструмента. Періодично перевіряйте кількість мастила в мастильному баку через контрольне вікно рівня мастила.

► **Рис.20:** 1. Контрольне вікно рівня мастила
2. Кришка мастильного бака

Щоб залити масло, виконайте вказані далі дії.

1. Ретельно очистьте ділянку навколо кришки масляного бака, щоб запобігти попаданню бруду в масляний бак.

2. Покладіть інструмент на бік.

3. Натисніть кнопку на кришці мастильного бака, щоб кнопка на іншій стороні піднялася, і зніміть кришку мастильного бака, повернувши її.

► **Рис.21:** 1. Кришка мастильного бака 2. Затягнути 3. Послабити

4. Заповніть масляний бак мастилом. Потрібна кількість мастила складає 55 мл.

5. Щільно закрутіть кришку масляного бака.

6. Ретельно витріть пролите мастило для ланцюга.

ПРИМІТКА: Якщо кришку мастильного бака важко зняти, вставте кінчик шліцьової викрутки в паз кришки мастильного бака та зніміть її, повернувши проти годинникової стрілки.

► **Рис.22:** 1. Гніздо 2. Шліцьова викрутка

Після заправки тримайте інструмент на відстані від матеріалу, що ріжеться. Запустіть його та почекайте, доки ланцюг для пили буде достатньо змащений.

► **Рис.23**

Робота з інструментом

⚠ОБЕРЕЖНО: Коли інструмент працює, тримайтеся подалі від ланцюга для пили.

⚠ОБЕРЕЖНО: Коли інструмент працює, слід міцно тримати його обома руками.

⚠ОБЕРЕЖНО: Не слід тягнутись занадто далеко. Завжди твердо стійте на ногах та тримайте рівновагу.

УВАГА: Заборонено кидати або випускати інструмент.

УВАГА: Заборонено закривати вентиляційні отвори інструмента.

Перш ніж запускати інструмент, торкніться основою шини та опорною частиною корпусу інструмента гілки, яку потрібно зрізати, як показано на рисунку. Торкнувшись гілки інструментом і шиною, запустіть інструмент і розпиляйте гілку, рухаючи інструмент униз уздовж гілки.

► Рис.24

⚠ОБЕРЕЖНО: Перед різанням упевніться, що гілка, яку потрібно зрізати, торкається основи шини та опорної частини корпусу інструмента. Інакше інструмент може потягнути в напрямку кінчика шини, а шина може захитатися, унаслідок чого можна отримати травми.

Перенесення інструмента

Перш ніж переносити інструмент, завжди виймайте касету з акумулятором з інструмента. Потім установіть захисний кожух шини. Касету з акумулятором слід також закрити кришкою.

► Рис.25: 1. Кожух шини 2. Кришка відсіку для акумулятора

ТЕХНІЧНЕ ОБСЛУГОВУВАННЯ

⚠ОБЕРЕЖНО: Перед здійсненням перевірки або обслуговування завжди перевіряйте, щоб інструмент був вимкнений, а касета з акумулятором була знята.

⚠ОБЕРЕЖНО: Під час перевірки або обслуговування слід бути в захисних рукавицях.

УВАГА: Ніколи не використовуйте газолін, бензин, розріджувач, спирт та подібні речовини. Їх використання може призвести до зміни кольору, деформації або появи тріщин.

Для забезпечення БЕЗПЕКИ та НАДІЙНОСТІ продукції, її ремонт, а також роботи з обслуговування або регулювання повинні виконуватись уповноваженими або заводськими сервісними центрами Makita із використанням запчастин виробництва компанії Makita.

Заточка пиляльного ланцюга

Пиляльний ланцюг слід заточити, коли:

- під час пиляння сирого дерева утворюється борошніста тирса;
- ланцюг входить в дерево насилу, навіть якщо застосувати силу;
- ріжуча кромка явно пошкоджена;
- пилу в деревині тягне праворуч або ліворуч. (це відбувається через нерівномірну заточку пиляльного ланцюга або пошкодження однієї сторони)

Слід часто заточувати пилу, але при цьому кожного разу сточувати небагато. Для повсякденного заточування зазвичай вистачає двох або трьох проходів напилком. Після того як пиляльний ланцюг був заточений декілька разів, його слід заточити в нашому авторизованому сервісному центрі.

Критерії заточки:

⚠ПОПЕРЕДЖЕННЯ: Надто велика відстань між ріжучою кромкою та глибиноміром збільшує ризик віддачі.

► Рис.26: 1. Довжина зубця 2. Відстань між ріжучою кромкою і глибиноміром 3. Мінімальна довжина зубця (3 мм)

- Довжина всіх зубців повинна бути однаковою. Якщо зубці будуть різної довжини, це заважатиме належній роботі пиляльного ланцюга й може призвести до його поломки.
- Заборонено заточувати ланцюг, якщо довжина зубців складає 3 мм або менше. Слід замінити ланцюг на новий.
- Товщина шіпки визначається відстанню між глибиноміром (круглим носком) та ріжучою кромкою.
- Найліпші результати пиляння досягаються за наступної відстані між ріжучою кромкою та глибиноміром.
 - Полотно ланцюга 80TXL : 0,65 мм

► Рис.27

- Кут заточки всіх зубців повинен бути 30°. Неоднаковий кут заточки зубців призводить до нерівномірної та ускладненої роботи ланцюга, що прискорює його знос і призводить до його поломки.
- Використовуйте придатний круглий напилек, щоб підтримувати належний кут заточки зубців.
 - Полотно ланцюга 80TXL : 55°

Напилек та направлення напилка

- Для заточки ланцюга слід використовувати спеціальний круглий напилек для пиляльних ланцюгів (додаткове приладдя). Звичайні круглі напилки не підходять.
- Діаметр круглого напилка для кожного пиляльного ланцюга такий:
 - Полотно ланцюга 80TXL : 4,0 мм
- Напилек повинен обробляти зубець тільки під час руху вперед. Під час зворотного руху напилек слід піднімати над зубцем.

- Спочатку слід заточити найкоротший зубець. Потім довжина цього найкоротшого зубця стає стандартом для всіх інших зубців на пиляль-ному ланцюзі.
 - Направляйте напилок, як показано на малюнку.
- **Рис.28:** 1. Напилек 2. Пиляльний ланцюг
- Напилек легше направляти, якщо використо-вувати держак для напилка (додаткова при-належність). На держак для напилка є мітки вірного кута заточки 30° (слід виставити мітки паралельно пиляльному ланцюгу); він також обмежує глибину проникнення (на 4/5 діаметра напилка).

► **Рис.29:** 1. Держак для напилка

- Після заточки ланцюга слід перевірити висоту глибиноміра, використовуючи шуп для пиляль-ного ланцюга (додаткова принадлежність).

► **Рис.30**

- Слід видалити навіть найменші виступи мате-ріалу за допомогою спеціального плаского напилка (додаткова принадлежність).
- Ще раз закругліть передню частину глибиноміра.

Чищення шини

Щіпки та тирса накопичуються в пазу шини. Вони можуть забити паз шини і перешкодити постачанню мастила. Під час заточки або заміни пиляльного ланцюга слід завжди вичищати тирсу та щіпки.

► **Рис.31**

Чищення кришки зірочки

Щіпки та тирса накопичуються всередині кришки зірочки. Зніміть кришку зірочки й пиляльний ланцюг з інструмента, після чого вичистіть тирсу та щіпки.

► **Рис.32**

Чищення отвору впорскування мастила

Протягом роботи в отворі впорскування мастила може накопичуватись дрібний пил або частки. Дрібний пил або частки, що накопичуються в мастильному фільтрі, перешкоджають постачанню мастила та призводять до недостатнього змащення всього пиляльного ланцюга. У разі недостатнього постачання мастила у верхню частину шини слід очистити отвір впорскування мастила наступним чином.

1. Зніміть кришку зірочки та пиляльний ланцюг з інструмента.
 2. Видаляйте дрібний пил або частки викруткою зі шліцьовим наконечником або подібним предметом.
- **Рис.33:** 1. Шліцьова викрутка 2. Отвір впорскування мастила
3. Вставте касету з акумулятором в інструмент. Натисніть на курок вмикача, щоб змити накопичений пил шляхом упорскування мастила для ланцюга.
 4. Зніміть касету з акумулятором з інструмента. Установіть на інструмент кришку зірочки, ланцюг для пили та шину.

Заміна зірочки

⚠ОБЕРЕЖНО: Зношена зірочка може спричинити пошкодження нового пиляльного ланцюга. У такому випадку зірочку необхідно замінити.

Перед тим як встановлювати новий ланцюг, слід перевірити стан зірочки.

► **Рис.34:** 1. Зірочка 2. Місця зношення

У разі заміни зірочки слід завжди замінювати сто-порне кільце.

► **Рис.35:** 1. Стопорне кільце 2. Зірочка

УВАГА: Переконайтеся, що зірочка встанов-лена, як показано на малюнку.

Зберігання інструмента

1. Перед зберіганням інструмент треба вичистити. Після зняття кришки зірочки з інструмента необхідно видалити всі щіпки та тирсу.
2. Після чищення інструмента йому слід дати попрацювати без навантаження для того, щоб змастити пиляльний ланцюг та шину.
3. Закрийте шину кожухом шини.
4. Спорожніть мастильний бак.

Інструкції щодо періодичного обслуговування

Щоб забезпечити тривалий термін служби, попередити пошкодження та гарантувати повноцінне функціонування засобів безпеки, слід регулярно виконувати такі роботи з технічного обслуговування інструмента. Претензії в рамках гарантійних зобов'язань приймаються тільки тоді, коли ці роботи регулярно проводились належним чином. Невиконання обов'язкових робіт із технічного обслуговування може призвести до нещасних випадків! Користувачу інструмента не дозволяється проводити роботи з технічного обслуговування, які не зазначені в цій інструкції з експлуатації. Усі такі роботи мають здійснюватися в нашому авторизованому сервісному центрі.

Об'єкт перевірки / Час роботи	Перед початком роботи	Щодня	Щотижня	Кожні 3 місяці	Щороку	Перед зберіганням
Весь інструмент	Оглянути.	✓	-	-	-	-
	Очистити.	-	✓	-	-	-
	Перевірити в авторизованому сервісному центрі.	-	-	-	✓	✓
Пиляльний ланцюг	Оглянути.	✓	-	-	-	-
	Заточити в разі необхідності.	-	-	-	-	✓
Шина	Оглянути.	✓	✓	-	-	-
	Зняти з інструмента.	-	-	-	-	✓
Змащування ланцюга	Перевірити рівень постачання мастила.	✓	-	-	-	-
Курок вмикача	Оглянути.	✓	-	-	-	-
Важіль блокування вимкненого положення	Оглянути.	✓	-	-	-	-
Кришка мастильного бака	Перевірити надійність затягнення.	✓	-	-	-	-
Гвинти та гайки	Оглянути.	-	-	✓	-	-

УСУНЕННЯ НЕСПРАВНОСТЕЙ

Перш ніж звертатися з приводу ремонту інструмента, проведіть його перевірку самостійно. У разі виявлення несправності, яку не описано в цьому посібнику, не намагайтеся розібрати інструмент. Натомість зверніться до авторизованих сервісних центрів Makita та використовуйте для ремонту тільки запасні частини виробництва компанії Makita.

Статус несправності	Причина	Дія
Інструмент не вмикається.	Касета з акумулятором не встановлена.	Вставте заряджену касету з акумулятором.
	Проблема з акумулятором (низька напруга).	Зарядіть касету з акумулятором. Якщо зарядження не призвело до бажаного результату, замініть касету з акумулятором.
Мотор перестає працювати після короткочасного використання.	Низький рівень заряду акумулятора.	Зарядіть касету з акумулятором. Якщо зарядження не призвело до бажаного результату, замініть касету з акумулятором.
На ланцюзі немає мастила.	Масильний бак порожній.	Заповніть масильний бак.
	Забруднений напрямний паз для мастила.	Прочистіть паз.
Інструмент не досягає максимальної частоти обертання.	Касету з акумулятором встановлено неправильно.	Установіть касету з акумулятором, як описано в цьому посібнику.
	Заряд акумулятора зменшується.	Зарядіть касету з акумулятором. Якщо зарядження не призвело до бажаного результату, замініть касету з акумулятором.
	Система приводу працює неправильно.	Звертайтеся до авторизованого сервісного центру у вашому регіоні для проведення ремонту.
Аномальна вібрація: негайно зупиніть інструмент!	Послабте шину або пиляльний ланцюг.	Відрегулюйте шину та натяг пиляльного ланцюга.
	Інструмент несправний.	Звертайтеся до авторизованого сервісного центру у вашому регіоні для проведення ремонту.
Ланцюг для пили неможливо встановити.	Неправильна комбінація ланцюга для пили й зірочки.	Використовуйте правильну комбінацію ланцюга для пили й зірочки (див. розділ технічних характеристик).

ДОДАТКОВЕ ПРИЛАДДЯ

⚠ ОБЕРЕЖНО: Це додаткове та допоміжне обладнання рекомендовано використовувати з інструментом Makita, зазначеним у цій інструкції з експлуатації. Використання будь-якого іншого додаткового та допоміжного обладнання може становити небезпеку травмування. Використовуйте додаткове та допоміжне обладнання лише за призначенням.

ПРИМІТКА: Деякі елементи списку можуть входити до комплекту інструмента як стандартне приладдя. Вони можуть відрізнитися залежно від країни.

У разі необхідності отримати допомогу в більш детальному ознайомленні з оснащенням звертайтеся до місцевого сервісного центру Makita.

- Пиляльний ланцюг
- Шина
- Кожух шини
- Напилек
- Сумка для інструмента
- Оригінальний акумулятор та зарядний пристрій Makita

ТЕХНИЧЕСКИЕ ХАРАКТЕРИСТИКИ

Модель:		UC100D
Общая длина (без стержня направляющей и аккумулятора)		350 мм
Номинальное напряжение		10,8 В – 12 В пост. тока макс.
Масса нетто	*1	1,0 кг
	*2	1,5 – 1,6 кг
Стандартная длина направляющей шины		100 мм
Рекомендуемая длина направляющей шины		100 мм
Применимый тип пильной цепи (см. таблицу ниже)		80TXL
Звездочка	Количество зубьев	7
	Шаг	0,325 дюйма
Скорость цепи		0 - 8,0 м/с (0 - 480 м/мин)
Объем маслобака		55 см ³

• Благодаря нашей постоянно действующей программе исследований и разработок указанные здесь технические характеристики могут быть изменены без предварительного уведомления.

• Технические характеристики могут различаться в зависимости от страны.

*1: Масса без пильной цепи, стержня направляющей, крышки пильной шины, масла и блока (блоков) аккумулятора.

*2: Наименьшая и наибольшая совокупная масса согласно процедуре ЕРТА 01/2014. Масса может отличаться в зависимости от дополнительного оборудования; блок (блоки) аккумулятора также считается дополнительным оборудованием.

Сочетание пильной цепи, стержня направляющей и звездочки

Тип пильной цепи		80TXL
Количество приводных звеньев		26
Пильная шина	Длина пильной шины	100 мм
	Длина распила	111 мм
	Шаг	0,325 дюйма
	Измеритель	1,1 мм
	Тип	Жесткая прижимная линейка
Звездочка	Количество зубьев	7
	Шаг	0,325 дюйма

⚠ ОСТОРОЖНО: Используйте подходящее сочетание пильной шины и пильной цепи. Несоблюдение этой рекомендации может привести к травме.

Подходящий блок аккумулятора и зарядное устройство











Блок аккумулятора	BL1016 / BL1021B / BL1041B
Зарядное устройство	DC10SA / DC10SB / DC10WC / DC10WD / DC18RE

• В зависимости от региона проживания некоторые блоки аккумуляторов и зарядные устройства, перечисленные выше, могут быть недоступны.

⚠ ОСТОРОЖНО: Используйте только перечисленные выше блоки аккумуляторов и зарядные устройства. Использование других блоков аккумуляторов и зарядных устройств может привести к травме и/или пожару.

СИМВОЛЫ

Ниже приведены символы, которые могут использоваться для обозначения оборудования. Перед использованием убедитесь в том, что вы понимаете их значение.

	Прочитайте руководство по эксплуатации.
	Используйте защитные очки и средства защиты слуха.
	Во время работы инструмент следует держать двумя руками.
	Помните об отдаче и избегайте контакта с кончиком шины.
	Беречь от влаги.
	Максимально допустимая длина среза
	Направление движения цепи
	Только для стран ЕС В связи с наличием в оборудовании опасных компонентов отходы электрического и электронного оборудования, аккумуляторы и батареи могут оказывать негативное влияние на окружающую среду и здоровье человека. Не выбрасывайте электрические и электронные устройства или батареи вместе с бытовыми отходами! В соответствии с директивой ЕС по отходам электрического и электронного оборудования, по аккумуляторам, батареям и отходам аккумуляторов и батарей, а также в соответствии с ее адаптацией к национальному законодательству, отходы электрического оборудования, батареи и аккумуляторы следует хранить отдельно и доставлять на пункт раздельного сбора коммунальных отходов, работающий с соблюдением правил охраны окружающей среды. Это обозначено символом в виде перечеркнутого мусорного контейнера на колесах, нанесенным на оборудование.
	Гарантированный уровень звуковой мощности в соответствии с Директивой ЕС по шумам вне помещений.
	Уровень звуковой мощности в соответствии с Регламентом Австралии (Новый Южный Уэльс) по контролю за шумом

Назначение

Данный инструмент предназначен для обрезки сучьев с деревьев и кустов посредством пильной цепи.

Шум

Типичный уровень взвешенного звукового давления (A), измеренный в соответствии с EN62841-4-1:
Уровень звукового давления (L_{pA}): 76 дБ (A)
Уровень звуковой мощности (L_{WA}): 87 дБ (A)
Погрешность (K): 3 дБ (A)

ПРИМЕЧАНИЕ: Заявленное значение распространения шума измерено в соответствии со стандартной методикой испытаний и может быть использовано для сравнения инструментов.

ПРИМЕЧАНИЕ: Заявленное значение распространения шума можно также использовать для предварительных оценок воздействия.

⚠ОСТОРОЖНО: Используйте средства защиты слуха.

⚠ОСТОРОЖНО: Распространение шума во время фактического использования электроинструмента может отличаться от заявленного значения в зависимости от способа применения инструмента и в особенности от типа обрабатываемой детали.

⚠ОСТОРОЖНО: Обязательно определите меры безопасности для защиты оператора, основанные на оценке воздействия в реальных условиях использования (с учетом всех этапов рабочего цикла, таких как выключение инструмента, работа без нагрузки и включение).

Вибрация

Суммарное значение вибрации (сумма векторов по трем осям), определенное в соответствии с EN62841-4-1:

Рабочий режим: распиливание древесины
Распространение вибрации (a_{rw}): 4,8 м/с²
Погрешность (K): 1,5 м/с²

ПРИМЕЧАНИЕ: Заявленное общее значение распространения вибрации измерено в соответствии со стандартной методикой испытаний и может быть использовано для сравнения инструментов.

ПРИМЕЧАНИЕ: Заявленное общее значение распространения вибрации можно также использовать для предварительных оценок воздействия.

⚠ОСТОРОЖНО: Распространение вибрации во время фактического использования электроинструмента может отличаться от заявленного значения в зависимости от способа применения инструмента и в особенности от типа обрабатываемой детали.

⚠ОСТОРОЖНО: Обязательно определите меры безопасности для защиты оператора, основанные на оценке воздействия в реальных условиях использования (с учетом всех этапов рабочего цикла, таких как выключение инструмента, работа без нагрузки и включение).

Декларации о соответствии

Только для европейских стран

Декларации о соответствии включены в Приложение А к настоящему руководству по эксплуатации.

МЕРЫ БЕЗОПАСНОСТИ

Общие рекомендации по технике безопасности для электроинструментов

▲ОСТОРОЖНО Ознакомьтесь со всеми инструкциями по технике безопасности, указаниями, иллюстрациями и техническими характеристиками, прилагаемыми к данному электроинструменту. Несоблюдение всех приведенных далее инструкций может привести к поражению электрическим током, возгоранию и/или тяжелым травмам.

Сохраните брошюру с инструкциями и рекомендациями для дальнейшего использования.

Термин "электроинструмент" в предупреждениях относится ко всему инструменту, работающему от сети (с проводом) или на аккумуляторах (без провода).

Общие правила техники безопасности при использовании сучкорезной пилы

1. Не дотрагивайтесь до пильной цепи во время работы сучкорезной пилы. Перед запуском сучкорезной пилы убедитесь в том, что пильная цепь ни к чему не прикасается. Секундная невнимательность при работе с сучкорезной пилой может привести к наматыванию одежды или частей тела пильной цепью.
2. Обязательно держите сучкорезную пилу, взявшись одной рукой за заднюю рукоятку, а другой рукой – за дополнительную рукоятку.
3. Держите сучкорезную пилу только за специальные изолированные поверхности, поскольку при выполнении работ существует риск контакта пильной цепи со скрытой электропроводкой. Контакт пильных цепей с проводом под напряжением может привести к тому, что металлические детали сучкорезной пилы также окажутся под напряжением и могут вызвать поражение оператора электрическим током.
4. Используйте защитные очки. Рекомендуется использовать дополнительные средства защиты головы, рук, ног и органов слуха. Надлежащее защитное оборудование снижает риск получения травм от летящих частиц или при случайном прикосновении к пильной цепи.
5. Не используйте сучкорезную пилу, находясь на дереве, на лестнице, крыше или любой неустойчивой опоре. Эксплуатация сучкорезной пилы таким образом может привести к тяжелым травмам.
6. Обязательно твердо стойте на ногах и работайте с сучкорезной пилой только стоя на неподвижной, надежной и ровной поверхности. Скользящая или неустойчивая поверхность может стать причиной потери равновесия или контроля над сучкорезной пилой.

7. Отрезая ветку, находящуюся под нагрузкой, помните о возможной отдаче. Когда напряжение в древесных волокнах исчезнет, отпружинившая ветка может ударить оператора и/или выбить из рук сучкорезную пилу.
8. Соблюдайте особую осторожность при резании кустарника и молодых деревьев. Пильная цепь может застрять в гибком материале, в результате чего вас может хлестнуть веткой, или вы можете потерять равновесие в результате рывка.
9. Переносить сучкорезную пилу следует в выключенном состоянии, держа ее отвернутой от туловища. На время транспортировки или хранения сучкорезной пилы обязательно надевайте крышку пильной шины. Правильное обращение с сучкорезной пилой снижает вероятность случайного прикосновения к движущейся пильной цепи.
10. Следуйте инструкциям по нанесению смазки, регулировке натяжения цепи и замене шины и цепи. Из-за неправильного натяжения или смазки цепи увеличивается риск поломки или отдачи.
11. Разрешается использовать только для резки дерева. Не используйте сучкорезную пилу в каких-либо целях, для которых она не предназначена. Например: не используйте сучкорезную пилу для резки металла, пластмассы, кирпича или недревесных строительных материалов. Использование сучкорезной пилы не по назначению может привести к опасным ситуациям.
12. Данная сучкорезная пила не предназначена для валки деревьев. Использование сучкорезной пилы для каких-либо операций, отличных от ее предназначения, может привести к тяжелой травме оператора или окружающих.
13. При удалении застрявшего материала, хранении или обслуживании сучкорезной пилы соблюдайте все инструкции. Убедитесь в том, что переключатель выключен и блок аккумулятора извлечен.
14. Причины отдачи и меры их предотвращения оператором:
Отдача возможна в случае, если передняя часть или кончик пильной шины коснется какого-либо предмета или если дерево сдавит и зажмет пильную цепь в процессе резания. В некоторых случаях касание кончиком пилы может внезапно отбросить пильную шину вверх и назад в сторону оператора. Защемление пильной цепи у верхней части пильной шины может отбросить пильную шину назад к оператору. Любая из этих реакций может стать причиной потери контроля над пилой и привести к тяжелым травмам. Не полагайтесь только на встроенные предохранительные устройства пилы. Пользователь сучкорезной пилы должен принять меры для обеспечения резки без несчастных случаев или травм. Отдача является результатом неправильного использования сучкорезной пилы и/или неправильных процедур или условий эксплуатации. Ее можно избежать, соблюдая указанные далее меры предосторожности:

- **Крепко держите инструмент, обхватив рукоятки сучкорезной пилы большим и остальными пальцами, держа обе руки на пиле и располагая туловище и руки таким образом, который позволял бы противодействовать силам отдачи.** Приняв соответствующие меры предосторожности, оператор способен справиться с силами отдачи. Не выпускайте сучкорезную пилу из рук.

► **Рис.1**

- **Не пытайтесь дотягиваться до сучьев и не срезайте сучья, расположенные выше уровня плеч.** Это поможет предотвратить непреднамеренный контакт кончика пилы и лучше управлять сучкорезной пилой в непредвиденных ситуациях.
 - **Используйте сменные стержни направляющей и пильные цепи только рекомендованного производителем типа.** Использование других сменных стержней направляющих и пильных цепей может привести к разрыву цепи и/или отдаче.
 - **Следуйте инструкциям производителя по заточке и обслуживанию цепной пилы.** Уменьшение высоты глубиномера может привести к увеличению силы отдачи.
15. **При удалении застрявшего материала, хранении или обслуживании сучкорезной пилы соблюдайте все инструкции. Убедитесь в том, что переключатель выключен и блок аккумулятора извлечен.**

Дополнительные инструкции по технике безопасности

Индивидуальные средства защиты

1. Одежда должна быть достаточно облегающей, но не должна сковывать движений.
2. Во время выполнения работ используйте следующие средства индивидуальной защиты:
 - Сертифицированную защитную каску, в случае наличия опасности от падающих веток и т. п.;
 - Защитную маску или защитные очки;
 - Соответствующие средства защиты слуха (наушники или беруши). Октавный анализ модели по запросу.
 - Прочные кожаные защитные перчатки;
 - Длинные брюки, изготовленные из прочной ткани;
 - Защитные брюки из ткани, устойчивой к порезам;
 - Ботинки или сапоги для безопасной работы с нескользящей подошвой, стальным носком и танковой подкладкой, устойчивой к порезам;
 - Респиратор при выполнении работ, приводящих к образованию пыли (например, распиливание сухой древесины).

Эксплуатация

1. **Перед началом работы убедитесь, что инструмент находится в нормальном рабочем состоянии и соответствует нормативным требованиям техники безопасности. В частности, убедитесь, что:**
 - тормоз для нерабочего состояния работает нормально;
 - шина и крышка звездочки установлены правильно;
 - цепь наточена и натянута в соответствии с требованиями.
2. **Не включайте сучкорезную пилу, если на ней установлена крышка цепи.** Запуск инструмента с установленной на нем крышкой цепи может привести к отрыванию крышки вперед с причинением травмы или повреждением окружающих предметов.
3. **Не стойте непосредственно под срезаемой веткой.** Обращайте внимание на падающие ветви.
4. **Запрещается использовать инструмент в неблагоприятных погодных условиях и если существует риск удара молнии.**
5. **При использовании инструмента в грязи, на влажном склоне или на скользкой поверхности будьте осторожны, чтобы не поскользнуться.**

Электробезопасность

1. **Избегайте опасных сред. Не используйте инструмент в местах с повышенной влажностью и под дождем.** Попавшая в инструмент вода повышает опасность поражения электрическим током.
2. **Не бросайте аккумуляторные блоки в огонь.** Они могут взорваться. Уточните местные правила утилизации аккумуляторов.
3. **Не вскрывайте и не разбивайте аккумуляторы.** Содержащийся в них электролит очень едкий, вы можете повредить глаза или кожу. При проглатывании это вещество может вызвать отравление.
4. **Не заряжайте аккумулятор под дождем или в местах с повышенной влажностью.**
5. **Не заряжайте аккумулятор на улице.**
6. **Не касайтесь зарядного устройства, а также штекера и контактов зарядного устройства влажными руками.**
7. **Запрещается выполнять замену аккумулятора мокрыми руками.**
8. **Запрещается оставлять аккумулятор под дождем, а также заряжать, использовать или хранить аккумулятор в местах с повышенной влажностью.**
9. **Избегайте смачивания клемм аккумулятора жидкостью, например водой, и не допускайте погружения аккумулятора в жидкость.** Намокание клеммы или попадание жидкости внутрь аккумулятора могут привести к короткому замыканию аккумулятора, его перегреву, возгоранию или взрыву.
10. **После извлечения аккумулятора из газоносилки или зарядного устройства обязательно присоедините к аккумулятору крышку отсека аккумулятора и оставьте его в сухом месте.**

11. В случае попадания воды на блок аккумулятора вылейте воду из блока и протрите его сухой тканью. Прежде чем использовать блок аккумулятора, дайте ему полностью высохнуть в сухом месте.
8. Запрещено вбивать гвозди в блок аккумулятора, резать, ломать, бросать, ронять блок аккумулятора или ударять его твердым предметом. Это может привести к пожару, перегреву или взрыву.

СОХРАНИТЕ ДАННЫЕ ИНСТРУКЦИИ.

▲ОСТОРОЖНО: НЕ ДОПУСКАЙТЕ, чтобы удобство или опыт эксплуатации данного устройства (полученный от многократного использования) доминировали над строгим соблюдением правил техники безопасности при обращении с этим устройством. **НЕПРАВИЛЬНОЕ ИСПОЛЬЗОВАНИЕ** инструмента или несоблюдение правил техники безопасности, указанных в данном руководстве, может привести к тяжелой травме.

Важные правила техники безопасности для работы с аккумуляторным блоком

1. Перед использованием аккумуляторного блока прочитайте все инструкции и предупреждающие надписи на (1) зарядном устройстве, (2) аккумуляторном блоке и (3) инструменте, работающем от аккумуляторного блока.
2. Не разбирайте блок аккумулятора и не меняйте его конструкцию. Это может привести к пожару, перегреву или взрыву.
3. Если время работы аккумуляторного блока значительно сократилось, немедленно прекратите работу. В противном случае, может возникнуть перегрев блока, что приведет к ожогам и даже к взрыву.
4. В случае попадания электролита в глаза промойте их обильным количеством чистой воды и немедленно обратитесь к врачу. Это может привести к потере зрения.
5. Не замыкайте контакты аккумуляторного блока между собой:
 - (1) Не прикасайтесь к контактам какими-либо токопроводящими предметами.
 - (2) Не храните аккумуляторный блок в контейнере вместе с другими металлическими предметами, такими как гвозди, монеты и т. п.
 - (3) Не допускайте попадания на аккумуляторный блок воды или дождя.
 Замыкание контактов аккумуляторного блока между собой может привести к возникновению большого тока, перегреву, возможным ожогам и даже поломке блока.
6. Не храните и не используйте инструмент и аккумуляторный блок в местах, где температура может достигать или превышать 50 °C (122 °F).
7. Не бросайте аккумуляторный блок в огонь, даже если он сильно поврежден или полностью вышел из строя. Аккумуляторный блок может взорваться под действием огня.
9. Не используйте поврежденный аккумуляторный блок.
10. Входящие в комплект литий-ионные аккумуляторы должны эксплуатироваться в соответствии с требованиями законодательства об опасных товарах. При коммерческой транспортировке, например, третьей стороной или экспедитором, необходимо нанести на упаковку специальные предупреждения и маркировку. В процессе подготовки устройства к отправке обязательно проконсультируйтесь со специалистом по опасным материалам. Также соблюдайте местные требования и нормы. Они могут быть строже.

Закройте или закрепите разомкнутые контакты и упакуйте аккумулятор так, чтобы он не перемещался по упаковке.
11. Для утилизации блока аккумулятора извлеките его из инструмента и утилизируйте безопасным способом. Выполняйте требования местного законодательства по утилизации аккумуляторного блока.
12. Используйте аккумуляторы только с продукцией, указанной Makita. Установка аккумуляторов на продукцию, не соответствующую требованиям, может привести к пожару, перегреву, взрыву или утечке электролита.
13. Если инструментом не будут пользоваться в течение длительного периода времени, извлеките аккумулятор из инструмента.
14. Во время и после использования блок аккумулятора может нагреваться, что может стать причиной ожогов или низкотемпературных ожогов. Будьте осторожны при обращении с горячим блоком аккумулятора.
15. Не прикасайтесь к контактам инструмента сразу после использования, поскольку они могут быть достаточно горячими, чтобы вызвать ожоги.
16. Не допускайте налипания на контакты, отверстия и пазы блока аккумулятора опилок, пыли или земли. Это может стать причиной перегрева, возгорания, взрыва или неисправности инструмента или блока аккумулятора, что может привести к ожогам или травмам.
17. Если инструмент не рассчитан на использование вблизи высоковольтных линий электропередач, не используйте блок аккумулятора вблизи высоковольтных линий электропередач. Это может привести к неисправности, поломке инструмента или блока аккумулятора.
18. Храните аккумулятор в недоступном для детей месте.

СОХРАНИТЕ ДАННЫЕ ИНСТРУКЦИИ.

▲ВНИМАНИЕ: Используйте только фирменные аккумуляторные батареи Makita. Использование аккумуляторных батарей, не произведенных Makita, или батарей, которые были подвергнуты модификациям, может привести к взрыву аккумулятора, пожару, травмам и повреждению имущества. Это также автоматически аннулирует гарантию Makita на инструмент и зарядное устройство Makita.

Советы по обеспечению максимального срока службы аккумулятора

1. Заряжайте блок аккумуляторов перед его полной разрядкой. Обязательно прекратите работу с инструментом и зарядите блок аккумуляторов, если вы заметили снижение мощности инструмента.
2. Никогда не подзаряжайте полностью заряженный блок аккумуляторов. Перезарядка сокращает срок службы аккумулятора.
3. Заряжайте блок аккумуляторов при комнатной температуре в 10 - 40 °C (50 - 104 °F). Перед зарядкой горячего блока аккумуляторов дайте ему остыть.
4. Если блок аккумулятора не используется, извлеките его из инструмента или зарядного устройства.

ОПИСАНИЕ ДЕТАЛЕЙ

► Рис.2

1	Дополнительная рукоятка	2	Защитная крышка	3	Пильная цепь
4	Пильная шина	5	Крышка маслобака	6	Крышка пильной шины
7	Крышка звездочки	8	Рычаг разблокировки	9	Задняя ручка
10	Триггерный переключатель	11	Рычаг	12	Блок аккумулятора

ОПИСАНИЕ РАБОТЫ

▲ВНИМАНИЕ: Перед регулировкой или проверкой функций инструмента обязательно убедитесь, что он выключен и его аккумуляторный блок снят.

Установка или снятие блока аккумуляторов

▲ВНИМАНИЕ: Обязательно выключайте инструмент перед установкой и извлечением аккумуляторного блока.

▲ВНИМАНИЕ: При установке и извлечении аккумуляторного блока крепко удерживайте инструмент и аккумуляторный блок. Если не соблюдать это требование, они могут выскользнуть из рук, что приведет к повреждению инструмента, аккумуляторного блока и травмированию оператора.

► Рис.3: 1. Красный индикатор 2. Кнопка 3. Блок аккумулятора

Для снятия аккумуляторного блока нажмите кнопку на лицевой стороне и извлеките блок.

Для установки блока аккумулятора совместите выступ блока аккумулятора с пазом в корпусе и задвиньте его на место. Устанавливайте блок до упора, чтобы он зафиксировался с небольшим щелчком. Если вы видите красный индикатор, как показано на рисунке, он не зафиксирован полностью.

▲ВНИМАНИЕ: Обязательно устанавливайте блок аккумулятора до конца, чтобы красный индикатор не был виден. В противном случае блок аккумулятора может выпасть из инструмента и нанести травму вам или другим людям.

▲ВНИМАНИЕ: Не прилагайте чрезмерных усилий при установке аккумуляторного блока. Если блок не двигается свободно, значит он вставлен неправильно.

Индикация оставшегося заряда аккумулятора

Только для блоков аккумулятора с индикатором

► Рис.4: 1. Индикаторы 2. Кнопка проверки

Нажмите кнопку проверки на аккумуляторном блоке для проверки заряда. Индикаторы загорятся на несколько секунд.

Индикаторы		Уровень заряда
Горит	Выкл.	
■ ■ ■ ■	□	от 75 до 100%
■ ■ ■ □	□	от 50 до 75%
■ ■ □ □	□	от 25 до 50%
■ □ □ □	□	от 0 до 25%

ПРИМЕЧАНИЕ: В зависимости от условий эксплуатации и температуры окружающего воздуха индикация может незначительно отличаться от фактического значения.

Система защиты инструмента/аккумулятора

На инструменте предусмотрена система защиты инструмента/аккумулятора. Она автоматически отключает питание двигателя для продления срока службы инструмента и аккумулятора. Инструмент автоматически остановится во время работы в следующих случаях:

Перегрузка:

В текущем режиме эксплуатации инструмент потребляет очень большой ток. В этом случае выключите инструмент и прекратите работу, из-за которой произошла перегрузка инструмента. Затем включите инструмент для перезапуска.

Если инструмент не включается, значит, аккумулятор перегрелся. В этом случае дайте аккумулятору остыть перед повторным включением инструмента.

Низкое напряжение аккумуляторной батареи: Уровень заряда аккумулятора слишком низкий, и инструмент не работает. При включении инструмента электродвигатель запускается и вскоре останавливается. В этом случае снимите и зарядите аккумулятор.

Действие выключателя

▲ОСТОРОЖНО: В целях безопасности инструмент оснащен рычагом разблокировки, который предотвращает случайное включение инструмента. **ЗАПРЕЩАЕТСЯ** использовать инструмент после нажатия триггерного переключателя без включения рычага разблокировки. Верните инструмент в авторизованный сервисный центр для надлежащего ремонта ДО продолжения его эксплуатации.

▲ОСТОРОЖНО: ЗАПРЕЩЕНО фиксировать рычаг разблокировки при помощи липкой ленты и вносить изменения в его конструкцию.

▲ВНИМАНИЕ: Перед установкой аккумулятора блока в инструмент обязательно убедитесь, что его триггерный переключатель нормально работает и возвращается в положение "OFF" (Выкл) при отпускании.

ПРИМЕЧАНИЕ: Не давите сильно на триггерный переключатель, не нажав на рычаг разблокировки. Это может привести к поломке переключателя.

Для предотвращения случайного нажатия триггерного переключателя инструмент оборудован рычагом блокировки в выключенном положении. Для запуска инструмента нажмите на рычаг блокировки в выключенном положении, а затем оттяните триггерный переключатель. Для остановки инструмента отпустите триггерный переключатель.

► **Рис.5:** 1. Триггерный переключатель 2. Рычаг разблокировки

Проверка тормоза для остановки цепи, когда пила выключена

▲ВНИМАНИЕ: Если во время этой проверки пильная цепь не останавливается в течение нескольких секунд, прекратите использование инструмента и обратитесь в наш авторизованный сервисный центр.

Включите инструмент и полностью отпустите триггерный переключатель. Пильная цепь должна остановиться в течение нескольких секунд.

СБОРКА

▲ВНИМАНИЕ: Перед проведением каких-либо работ с инструментом обязательно убедитесь, что инструмент отключен, а блок аккумулятора снят.

▲ВНИМАНИЕ: Не прикасайтесь к пильной цепи голыми руками. При работе с пильной цепью обязательно надевайте защитные перчатки.

Снятие или установка пильной цепи

▲ВНИМАНИЕ: После окончания эксплуатации пильная цепь и пильная шина остаются горячими. Дождитесь, пока они остынут, прежде чем выполнять какие-либо работы с инструментом.

▲ВНИМАНИЕ: Процедура установки и снятия пильной цепи необходимо осуществлять в чистом месте, где нет опилок или других инородных предметов.

Снятие пильной цепи

Чтобы снять пильную цепь, выполните следующие действия:

1. Оттяните рычаг вверх.
► **Рис.6:** 1. Рычаг
2. Поворачивайте рычаг против часовой стрелки до тех пор, пока не будет возможно снять звездочку.
► **Рис.7:** 1. Крышка звездочки 2. Рычаг
3. Снимите крышку звездочки, затем отсоедините пильную цепь и пильную шину от корпуса инструмента.

Установка пильной цепи

Чтобы установить пильную цепь, выполните следующие действия:

1. Оттяните рычаг вверх.
► **Рис.8:** 1. Рычаг
2. Поворачивайте рычаг против часовой стрелки до тех пор, пока не будет возможно снять звездочку.
► **Рис.9:** 1. Рычаг 2. Крышка звездочки

3. Снимите крышку звездочки.
4. Совместите отверстие в стержне направляющей со штифтом на корпусе инструмента, а затем расположите стержень направляющей, как показано на рисунке.

► **Рис.10:** 1. Стержень направляющей
2. Отверстие 3. Штифт

5. Сдвиньте стержень направляющей в направлении звездочки для блокировки штифта.

► **Рис.11:** 1. Стержень направляющей 2. Штифт

6. Снимите стержень направляющей с корпуса инструмента.

7. Проверьте направление движения пильной цепи. Направление пильной цепи должно совпадать с направлением, обозначенным отметкой на корпусе инструмента.

► **Рис.12:** 1. Отметка на корпусе инструмента

8. Поместите один конец пильной цепи на верхнюю часть стержня направляющей.

9. Оберните другой конец пильной цепи вокруг звездочки, а затем прикрепите стержень направляющей к корпусу инструмента таким образом, чтобы отверстие в стержне направляющей совместилось со штифтом на корпусе.

► **Рис.13:** 1. Звездочка

Надавите на стержень направляющей в сторону корпуса инструмента для высвобождения штифта. Натяжение пильной цепи регулируется автоматически.

► **Рис.14:** 1. Пильная цепь 2. Штифт 3. Звездочка

10. Расположите крышку звездочки таким образом, чтобы болт и штифт на корпусе инструмента соответствовали своим ответным элементам на крышке звездочки.

► **Рис.15:** 1. Крышка звездочки 2. Болт 3. Штифт

11. Поворачивайте рычаг по часовой стрелке, пока крышка звездочки не будет надежно закреплена, а затем верните его в первоначальное положение.

► **Рис.16:** 1. Рычаг 2. Крышка звездочки

Убедитесь в том, что пильная цепь не ослабла и может плавно перемещаться назад и вперед. При необходимости отрегулируйте натяжение пильной цепи согласно инструкциям в разделе регулировки натяжения пильной цепи.

Регулирование натяжения пильной цепи

ВНИМАНИЕ: Слишком слабо натянутая цепь может соскочить с шины и привести к травме или несчастному случаю.

После многочасового использования пильная цепь может ослабнуть. Перед использованием периодически проверяйте натяжение пильной цепи.

В случае ослабления пильной цепи отрегулируйте ее натяжение.

1. Оттяните рычаг вверх.

► **Рис.17:** 1. Рычаг

2. Немного поверните рычаг против часовой стрелки, чтобы слегка ослабить крышку звездочки. Натяжение цепи регулируется автоматически.

► **Рис.18:** 1. Крышка звездочки 2. Рычаг

3. Поворачивайте рычаг по часовой стрелке, пока крышка звездочки не будет надежно закреплена, а затем верните его в первоначальное положение.

► **Рис.19:** 1. Рычаг 2. Крышка звездочки

ЭКСПЛУАТАЦИЯ

Смазка

ВНИМАНИЕ: Не используйте данный инструмент при пустом баке. Необходимо своевременно доливать масло до опорожнения бачка.

ВНИМАНИЕ: Не допускайте попадания масла на кожу и в глаза. Попадание в глаза вызывает раздражение. В случае попадания в глаза немедленно промойте пораженный глаз чистой водой и сразу обратитесь к врачу.

ВНИМАНИЕ: Ни в коем случае не пользуйтесь отработанным маслом. Отработанное масло содержит канцерогенные вещества. Загрязняющие примеси в отработанном масле вызывают ускоренный износ масляного насоса, шины и цепи. Отработанное масло наносит вред окружающей среде.

ПРИМЕЧАНИЕ: При первом использовании инструмента может потребоваться до двух минут, пока масло для пильной цепи не начнет смазывать механизм пилы. Запустите пилу без нагрузки, чтобы смазать механизм.

ПРИМЕЧАНИЕ: При первой заливке масла или при его добавлении после полного опорожнения емкости заливайте масло до нижнего края заливной горловины. В противном случае, подача масла может быть нарушена.

ПРИМЕЧАНИЕ: Используйте только масло для пильных цепей, предназначенное для инструментов Makita, или эквивалентное масло, имеющееся в продаже.

ПРИМЕЧАНИЕ: Запрещается использовать загрязненное пылью и прочими частицами масло или летучую смазку.

ПРИМЕЧАНИЕ: При обрезке деревьев используйте масло растительного происхождения. При использовании минерального масла существует вероятность повреждения деревьев.

ПРИМЕЧАНИЕ: Прежде чем приступать к резке, убедитесь, что крышка масляного бака завинчена.

Смазка пильной цепи осуществляется автоматически во время работы. Периодически проверяйте количество масла в баке через контрольное окно уровня масла.

► **Рис.20:** 1. Контрольное окно уровня масла
2. Крышка маслобака

Чтобы залить масло, выполните указанные далее действия.

1. Тщательно очистите участок вокруг крышки масляного бака, чтобы предотвратить попадание грязи в масляный бак.
2. Положите инструмент на бок.
3. Нажмите кнопку на крышке масляного бака, чтобы кнопка на другой стороне поднялась, затем снимите крышку масляного бака, повернув ее.

► **Рис.21:** 1. Крышка маслобака 2. Затянуть 3. Ослабить

4. Заполните масляный бак маслом. Необходимое количество масла – 55 мл.
5. Плотно закрутите крышку масляного бака.
6. Тщательно вытрите пролитое масло для цепи.

ПРИМЕЧАНИЕ: Если крышку масляного бака снять трудно, вставьте жало шлицевой отвертки в паз крышки масляного бака и снимите крышку масляного бака, повернув ее против часовой стрелки.

► **Рис.22:** 1. Гнездо 2. Шлицевая отвертка

После доливания не подносите инструмент близко к отрезаемому материалу. Запустите его и дождитесь надлежащего смазывания пильной цепи.

► **Рис.23**

Работа с инструментом

ВНИМАНИЕ: Не приближайте пильную цепь к каким-либо частям тела во время работы инструмента.

ВНИМАНИЕ: При работающем инструменте крепко держите его двумя руками.

ВНИМАНИЕ: При эксплуатации устройства не тянитесь. Всегда сохраняйте устойчивое положение и равновесие.

ПРИМЕЧАНИЕ: Не кидайте и не роняйте инструмент.

ПРИМЕЧАНИЕ: Не закрывайте вентиляционные отверстия инструмента.

Перед запуском инструмента приведите основание стержня направляющей и опорную часть корпуса инструмента в соприкосновение с веткой, как показано на рисунке. Удерживая инструмент и стержень направляющей в контакте с веткой, запустите инструмент и отпилите ветку, перемещая инструмент вниз вдоль ветки.

► **Рис.24**

ВНИМАНИЕ: Перед началом резки убедитесь в том, что срезаемая ветка соприкасается с основанием стержня направляющей и опорной частью корпуса инструмента. В противном случае инструмент может быть оттянут в направлении кончика стержня направляющей, а стержень направляющей может раскататься, что приведет к причинению травмы.

Переноска инструмента

Перед переноской инструмента необходимо снять блок аккумулятора с инструмента. Затем прикрепите крышку пильной шины. Также закройте блок аккумулятора крышкой аккумулятора отсека.

► **Рис.25:** 1. Крышка пильной шины 2. Крышка аккумулятора

ОБСЛУЖИВАНИЕ

ВНИМАНИЕ: Перед проведением проверки или работ по техобслуживанию всегда проверяйте, что инструмент выключен, а блок аккумулятора снят.

ВНИМАНИЕ: При выполнении осмотра или обслуживания всегда надевайте перчатки.

ПРИМЕЧАНИЕ: Запрещается использовать бензин, растворители, спирт и другие подобные жидкости. Это может привести к обесцвечиванию, деформации и трещинам.

Для обеспечения БЕЗОПАСНОСТИ и НАДЕЖНОСТИ оборудования ремонт, любое другое техобслуживание или регулировку необходимо производить в уполномоченных сервис-центрах Makita или сервис-центрах предприятия с использованием только сменных частей производства Makita.

Заточка пильной цепи

Выполните заточку пильной цепи, если:

- При пилении влажной древесины образуются рыхлае опилки;
- Цепь с трудом входит в древесину даже при приложении значительного усилия на пилу;
- Края распилы имеют явные повреждения;
- Пилу при пилении тянет влево или вправо. (из-за неравномерной заточки пильной цепи или повреждения только с одной стороны)

Выполняйте заточку пильной цепи достаточно часто, но понемногу. Для заточки пилы при проведении повседневного ухода обычно достаточно двух или трех проходов напильником. После нескольких заточек заточите пильную цепь в авторизованном сервисном центре.

Требования к заточке:

ОСТОРОЖНО: Слишком большое расстояние между режущей кромкой и глубиномером повышает риск отбрасывания инструмента из-за отдачи.

► **Рис.26:** 1. Длина режущего элемента 2. Расстояние между режущей кромкой и глубиномером 3. Минимальная длина зубьев (3 мм)

— Длина всех зубьев должна быть одинаковой. Зубья разной длины будут затруднять плавное движение пильной цепи и могут привести к ее разрыву.

- Если длина зубьев пильной цепи 3 мм или меньше, заточивать цепь запрещается. Вместо этого ее необходимо заменить.
- Толщина опилка определяется расстоянием между глубиномером (круглый выступ) и краем режущей кромки.
- Наилучшие результаты достигаются при соблюдении следующего расстояния между режущей кромкой и глубиномером.
 - Цепное лезвие 80TXL : 0,65 мм

► **Рис.27**

- Угол заточки в 30° должен соблюдаться на всех зубьях. Разница в углах заточки может привести к резкому и неравномерному движению цепи, ускоренному износу и к разрыву цепи.
- Необходимо использовать подходящий круглый напильник, чтобы угол заточки был направлен от зубьев.
 - Цепное лезвие 80TXL : 55°

Напильник и заточка напильником

- Для заточки цепей пилы используйте специальный круглый напильник (дополнительная принадлежность). Обычные круглые напильники не подходят для заточки цепей.
- Диаметр круглого напильника для каждой пильной цепи:
 - Цепное лезвие 80TXL : 4,0 мм
- Напильник должен стачивать зуб только при движении вперед. При перемещении напильника назад приподнимайте его над зубьями.
- Сначала наточите самый короткий зуб. Длина этого зуба будет служить ориентиром для остальных зубьев пильной цепи.
- Направляйте напильник, как показано на рисунке.

► **Рис.28:** 1. Напильник 2. Пильная цепь

- При использовании держателя напильника (дополнительная принадлежность) направлять напильник будет значительно легче. Держатель напильника имеет метки для правильного угла заточки в 30° (совместите метки параллельно с пильной цепью) и ограничивает глубину проникновения (до 4/5 диаметра напильника).

► **Рис.29:** 1. Держатель напильника

- После заточки цепи проверьте высоту глубиномера, используя для этого измерительный инструмент для цепи (дополнительная принадлежность).

► **Рис.30**

- Удалите любые, даже небольшие, выступы материала при помощи специального плоского напильника (дополнительная принадлежность).
- Закруглите еще раз переднюю часть глубиномера.

Очистка пильной шины

В пазе пильной шины накапливаются щепки и опилки. Это может привести к засорению паза и ухудшить ток масла. Поэтому при заточке или замене пильной цепи необходимо выполнять очистку от щепок и опилок.

► **Рис.31**

Очистка крышки звездочки

Во внутренней части крышки звездочки накапливаются щепки и опилки. Поэтому необходимо снимать крышку звездочки и отсоединять пильную цепь от инструмента, а затем выполнять очистку от щепок и опилок.

► **Рис.32**

Очистка отверстия для подачи масла

Во время работы мелкая пыль или частицы могут скапливаться в отверстии для подачи масла. Они могут негативно повлиять на подачу масла и привести к недостаточной смазке всей пильной цепи. В случае ухудшения подачи масла к цепи в верхней части пильной шины очистите отверстие для подачи масла следующим образом.

1. Снимите крышку звездочки и пильную цепь с инструмента.

2. Удалите мелкую пыль или частицы плоской отверткой или аналогичным инструментом.

► **Рис.33:** 1. Шлицевая отвертка 2. Отверстие нагнетания масла

3. Вставьте блок аккумулятора в инструмент. Нажмите на триггерный переключатель для вымывания пыли и мелких частиц через отверстие подачи масла.

4. Извлеките блок аккумулятора из инструмента. Установите крышку звездочки, пильную цепь и стержень направляющей обратно на инструмент.

Замена звездочки

⚠ВНИМАНИЕ: Изношенная звездочка приведет к повреждению новой пильной цепи. Во избежание этого замените звездочку.

Перед установкой новой пильной цепи проверьте состояние звездочки.

► **Рис.34:** 1. Звездочка 2. Подвергающийся износу участка

При замене звездочки всегда устанавливайте новое блокирующее кольцо.

► **Рис.35:** 1. Блокирующее кольцо 2. Звездочка

ПРИМЕЧАНИЕ: Убедитесь, что звездочка была установлена, как показано на рисунке.

Хранение инструмента

1. Перед хранением почистите пилу. Сняв крышку звездочки, удалите щепки и опилки.

2. После очистки инструмента включите его на холостом ходу, чтобы смазать пильную цепь и пильную шину.

3. Закройте пильную шину крышкой.

4. Опорожните масляный бак.

Указания по периодическому обслуживанию

Чтобы обеспечить продолжительный срок эксплуатации, отсутствие повреждений и правильную работу защитных устройств, необходимо регулярно проводить техническое обслуживание. Гарантийные претензии принимаются только при условии надлежащего и регулярного выполнения этих работ. Невыполнение обязательного технического обслуживания может стать причиной несчастных случаев! Пользователь инструмента не должен выполнять работы по техническому обслуживанию, которые не описаны в инструкции по эксплуатации. Все подобные работы должны выполняться только в нашем авторизованном сервисном центре.

Элемент, подлежащий проверке / Время эксплуатации		Перед началом работы	Ежедневно	Еженедельно	Каждые 3 месяца	Ежегодно	Перед хранением
Инструмент в целом	Осмотр.	✓	-	-	-	-	-
	Очистка.	-	✓	-	-	-	-
	Проверьте в авторизованном сервисном центре.	-	-	-	-	✓	✓
Пильная цепь	Осмотр.	✓	-	-	-	-	-
	При необходимости заточите.	-	-	-	-	-	✓
Пильная шина	Осмотр.	✓	✓	-	-	-	-
	Снять с инструмента.	-	-	-	-	-	✓
Смазка цепи	Проверьте скорость подачи масла.	✓	-	-	-	-	-
Триггерный переключатель	Осмотр.	✓	-	-	-	-	-
Рычаг разблокировки	Осмотр.	✓	-	-	-	-	-
Крышка маслобака	Проверьте герметичность.	✓	-	-	-	-	-
Винты и гайки	Осмотр.	-	-	✓	-	-	-

ПОИСК И УСТРАНЕНИЕ НЕИСПРАВНОСТЕЙ

Прежде чем обращаться по поводу ремонта, проведите осмотр самостоятельно. Если обнаружена неисправность, не указанная в руководстве, не пытайтесь разобрать инструмент. Обратитесь в один из авторизованных сервисных центров Makita, в которых для ремонта всегда используются оригинальные детали Makita.

Неисправность	Причина	Действие
Инструмент не запускается.	Не вставлен блок аккумулятора.	Установите заряженный блок аккумулятора.
	Неисправен аккумулятор (низкое напряжение).	Подзарядите блок аккумулятора. Если подзарядка не помогает, замените блок аккумулятора.
После непродолжительного использования двигатель останавливается.	Низкий уровень заряда аккумулятора.	Подзарядите блок аккумулятора. Если подзарядка не помогает, замените блок аккумулятора.
Нет масла на цепи.	Масляный бак пуст.	Заполните масляный бак.
	Загрязнен направляющий желоб для масла.	Очистите желоб.
Инструмент не достигает максимальной частоты вращения.	Неправильно установлен блок аккумулятора.	Вставьте блок аккумулятора, как описано в настоящем руководстве.
	Заряд аккумулятора падает.	Зарядите блок аккумулятора. Если перезарядка не помогает, замените блок аккумулятора.
	Привод работает неправильно.	Обратитесь в авторизованный сервисный центр в вашем регионе для выполнения ремонта.
Сильная вибрация: Немедленно остановите инструмент!	Ослабьте пильную шину или пильную цепь.	Отрегулируйте натяжение пильной шины и пильной цепи.
	Неисправность инструмента.	Обратитесь в авторизованный сервисный центр в вашем регионе для выполнения ремонта.
Невозможно установить пильную цепь.	Неправильное сочетание пильной цепи и звездочки.	Используйте правильную комбинацию пильной цепи и звездочки (см. раздел технических характеристик).

ДОПОЛНИТЕЛЬНЫЕ ПРИНАДЛЕЖНОСТИ

⚠ ВНИМАНИЕ: Данные принадлежности или приспособления рекомендуются для использования с инструментом Makita, указанным в настоящем руководстве. Использование других принадлежностей или приспособлений может привести к получению травмы. Используйте принадлежность или приспособление только по указанному назначению.

Если вам необходимо содействие в получении дополнительной информации по этим принадлежностям, свяжитесь с вашим сервис-центром Makita.

- Пильная цепь
- Пильная шина
- Крышка пильной шины
- Напильник
- Сумка для инструмента
- Оригинальный аккумулятор и зарядное устройство Makita

ПРИМЕЧАНИЕ: Некоторые элементы списка могут входить в комплект инструмента в качестве стандартных приспособлений. Они могут отличаться в зависимости от страны.

Makita Europe N.V. Jan-Baptist Vinkstraat 2,
3070 Kortenberg, Belgium

Makita Corporation 3-11-8, Sumiyoshi-cho,
Anjo, Aichi 446-8502 Japan

www.makita.com

885998-961
EN, SL, SQ, BG,
HR, MK, SR, RO,
UK, RU
20221110