

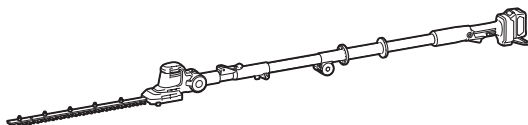

EN	Cordless Pole Hedge Trimmer	INSTRUCTION MANUAL	6
SL	Brezžične škarje za živo mejo na drogu	NAVODILA ZA UPORABO	15
SQ	Prerës shkurresh me bosht me bateri	MANUALI I PËRDORIMIT	24
BG	Акумулаторен телескопичен хресторез	РЪКОВОДСТВО ЗА ЕКСПЛОАТАЦИЯ	34
HR	Bežične štapne škare za živicu	PRIRUČNIK S UPUTAMA	45
MK	Безжична фреза за жива ограда со продолжеток	УПАТСТВО ЗА УПОТРЕБА	54
SR	Бежични телескопски тример за живу ограду	УПУТСТВО ЗА УПОТРЕБУ	65
RO	Mașină de tuns gardul viu înalt cu acumulator	MANUAL DE INSTRUCȚIUNI	75
UK	Акумуляторна штангова пила для підрізання живоплоту	ІНСТРУКЦІЯ З ЕКСПЛУАТАЦІЇ	85
RU	Аккумуляторный Штанговый Кусторез	РУКОВОДСТВО ПО ЭКСПЛУАТАЦИИ	96

UN460WD



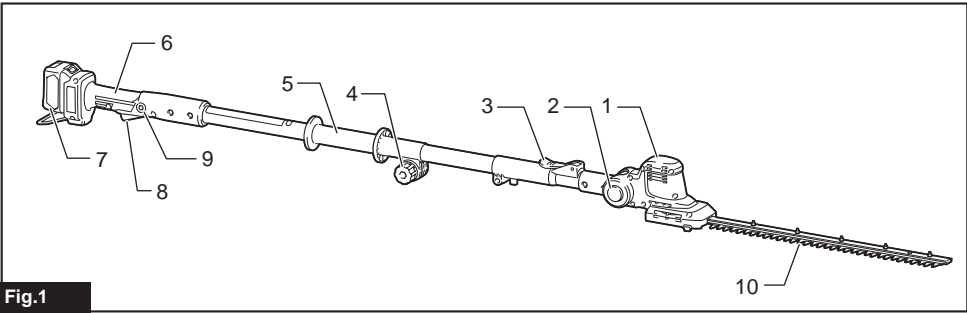

Fig.1

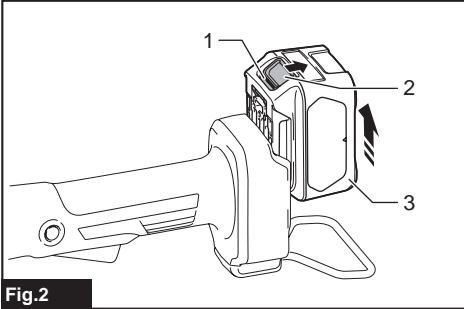

Fig.2

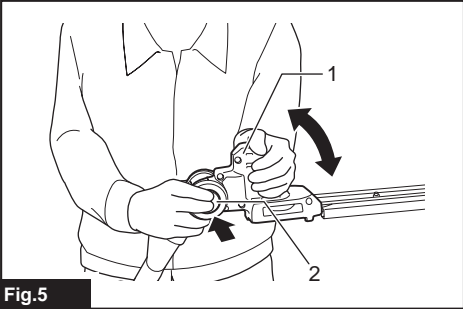

Fig.5

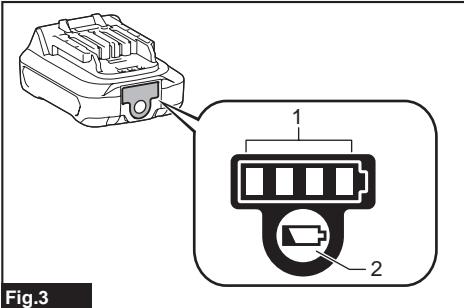

Fig.3

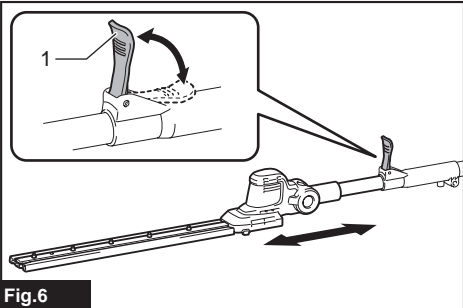

Fig.6

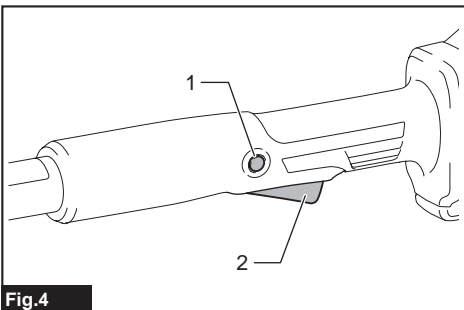

Fig.4

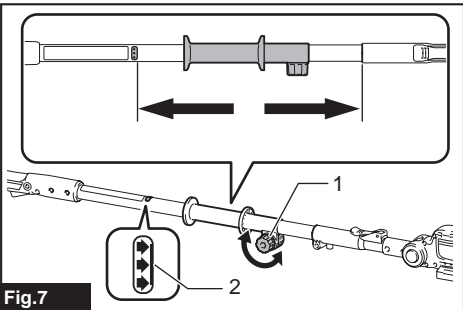

Fig.7

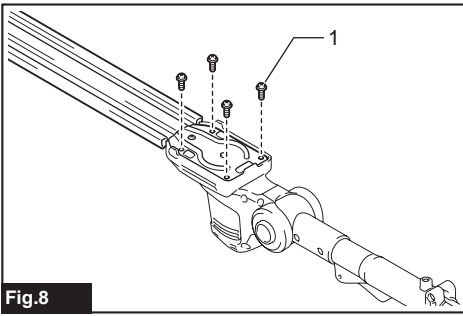

Fig.8

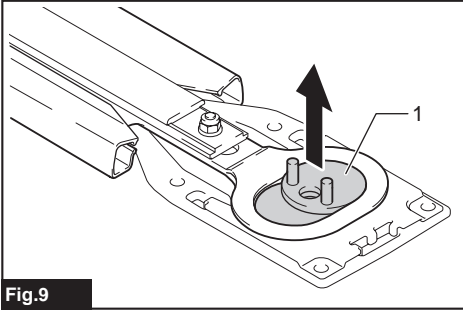

Fig.9

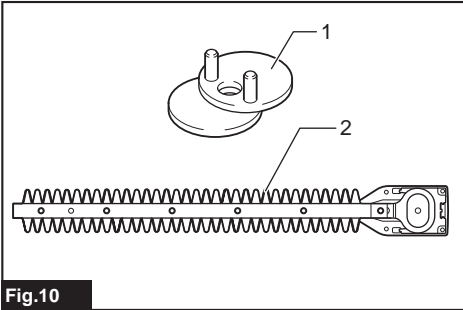

Fig.10

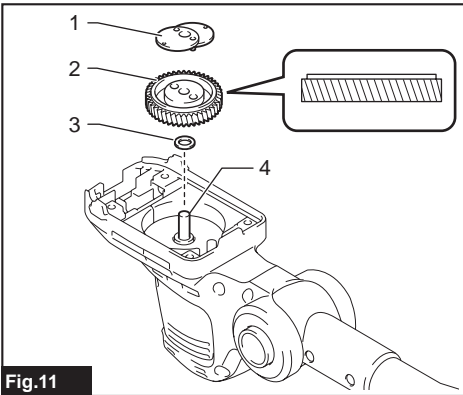

Fig.11

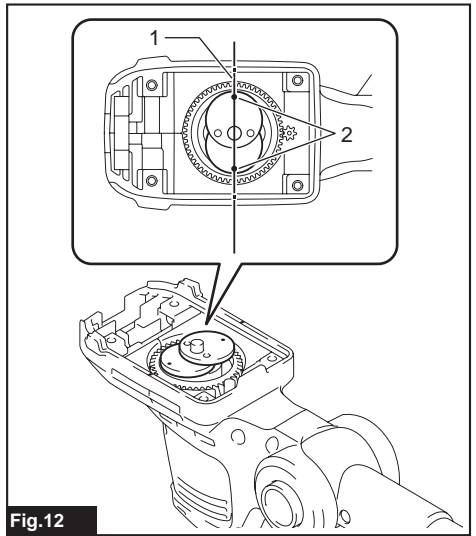

Fig.12

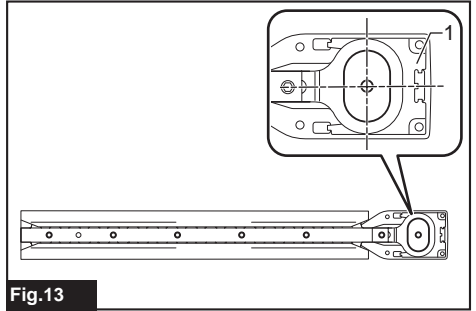

Fig.13

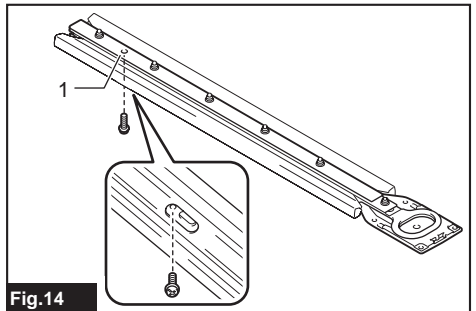

Fig.14

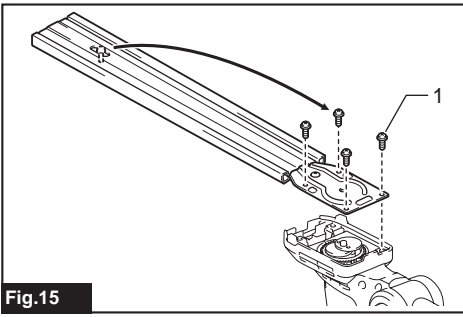

Fig. 15

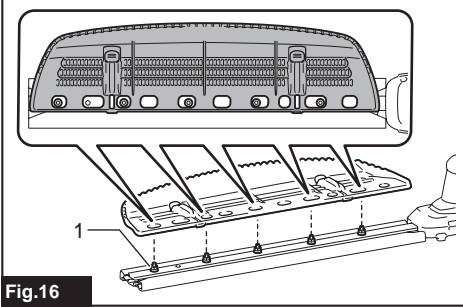

Fig. 16

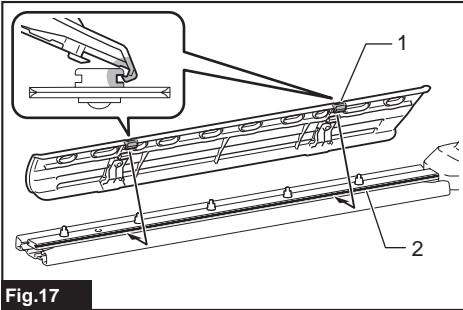

Fig. 17

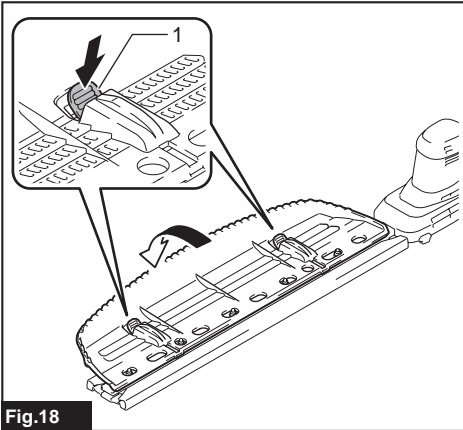

Fig. 18

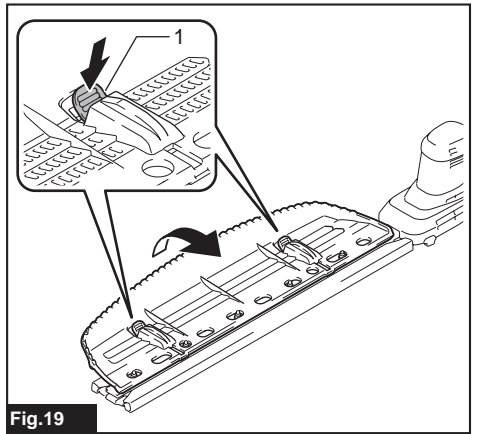

Fig. 19

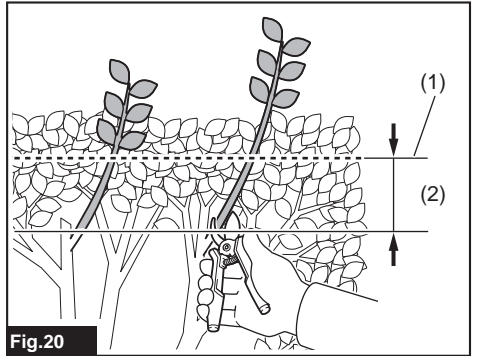

Fig. 20

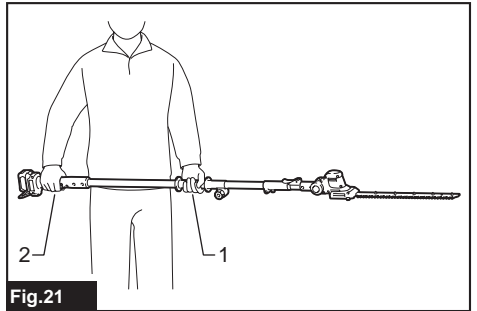

Fig. 21

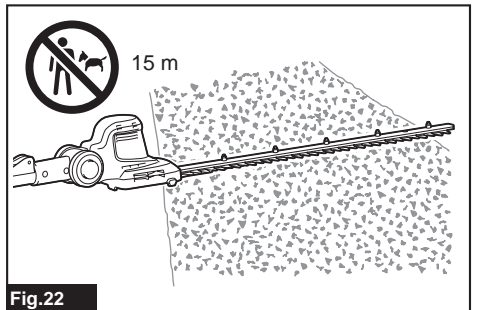
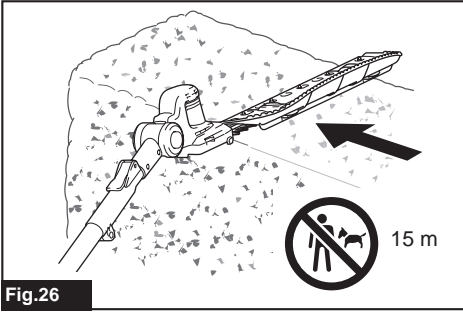
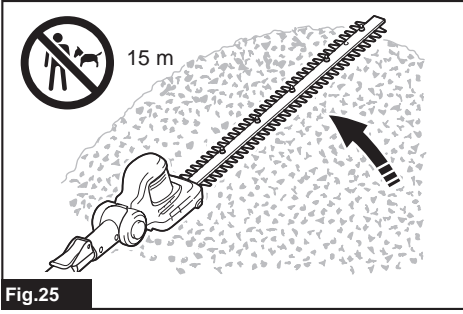
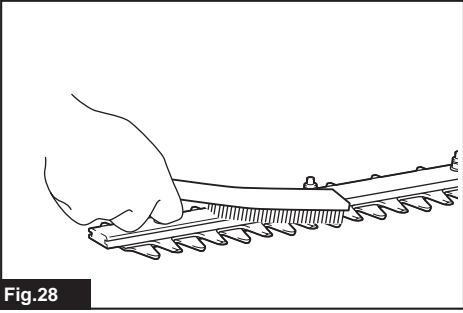
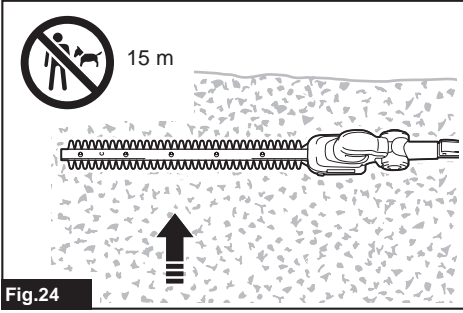
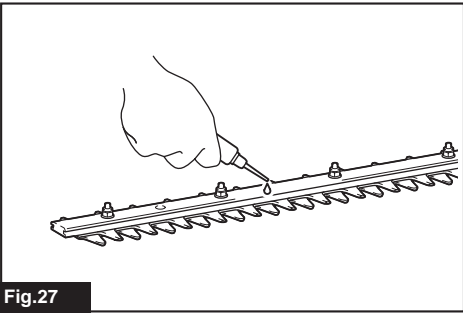
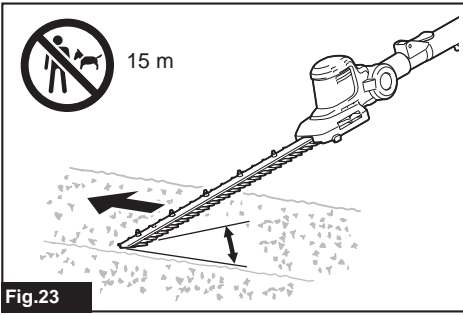

Fig. 22



SPECIFICATIONS

Model:	UN460WD
Blade length	460 mm
Strokes per minute	3,600 min ⁻¹
Cutting blade angle	135° (up 60°, down 75°)
Overall length	1,889 - 2,511 mm
Rated voltage	D.C. 10.8 V - 12 V max
Net weight	2.8 - 3.0 kg

- Due to our continuing program of research and development, the specifications herein are subject to change without notice.
- Specifications may differ from country to country.
- The weight may differ depending on the attachment(s), including the battery cartridge. The lightest and heaviest combination, according to EPTA-Procedure 01/2014, are shown in the table.

Applicable battery cartridge and charger







Battery cartridge	BL1016 / BL1021B / BL1041B
Charger	DC10SA / DC10SB / DC10WC / DC10WD / DC18RE

- Some of the battery cartridges and chargers listed above may not be available depending on your region of residence.

⚠ WARNING: Only use the battery cartridges and chargers listed above. Use of any other battery cartridges and chargers may cause injury and/or fire.

Symbols

The followings show the symbols which may be used for the equipment. Be sure that you understand their meaning before use.

	Read instruction manual.
	Do not expose to moisture.
	Wear a helmet, goggles and ear protection.
	DANGER - Keep hands away from blade.
	Beware of electrical lines, risk of electrical shock.
	Keep distance at least 15 m.



Only for EU countries
 Due to the presence of hazardous components in the equipment, waste electrical and electronic equipment, accumulators and batteries may have a negative impact on the environment and human health. Do not dispose of electrical and electronic appliances or batteries with household waste!

In accordance with the European Directive on waste electrical and electronic equipment and on accumulators and batteries and waste accumulators and batteries, as well as their adaptation to national law, waste electrical equipment, batteries and accumulators should be stored separately and delivered to a separate collection point for municipal waste, operating in accordance with the regulations on environmental protection.

This is indicated by the symbol of the crossed-out wheeled bin placed on the equipment.



Guaranteed sound power level according to EU Outdoor Noise Directive.



Sound power level according to Australia NSW Noise Control Regulation

Intended use

The tool is intended for trimming hedges.

Noise

The typical A-weighted noise level determined according to EN62841-4-2:

Sound pressure level (L_{pA}) : 74 dB(A)

Uncertainty (K) : 3 dB(A)

The noise level under working may exceed 80 dB (A).

NOTE: The declared noise emission value(s) has been measured in accordance with a standard test method and may be used for comparing one tool with another.

NOTE: The declared noise emission value(s) may also be used in a preliminary assessment of exposure.

⚠ WARNING: Wear ear protection.

⚠ WARNING: The noise emission during actual use of the power tool can differ from the declared value(s) depending on the ways in which the tool is used especially what kind of workpiece is processed.

⚠ WARNING: Be sure to identify safety measures to protect the operator that are based on an estimation of exposure in the actual conditions of use (taking account of all parts of the operating cycle such as the times when the tool is switched off and when it is running idle in addition to the trigger time).

Vibration

Applicable standard : EN62841-4-2

Left hand (Front grip)		Right hand (Rear grip)	
a_h (m/s ²)	Uncertainty K (m/s ²)	a_h (m/s ²)	Uncertainty K (m/s ²)
2.5 m/s ² or less	1.5	2.5 m/s ² or less	1.5

NOTE: The declared vibration total value(s) has been measured in accordance with a standard test method and may be used for comparing one tool with another.

NOTE: The declared vibration total value(s) may also be used in a preliminary assessment of exposure.

⚠ WARNING: The vibration emission during actual use of the power tool can differ from the declared value(s) depending on the ways in which the tool is used especially what kind of workpiece is processed.

⚠ WARNING: Be sure to identify safety measures to protect the operator that are based on an estimation of exposure in the actual conditions of use (taking account of all parts of the operating cycle such as the times when the tool is switched off and when it is running idle in addition to the trigger time).

EC Declaration of Conformity

For European countries only

The EC declaration of conformity is included as Annex A to this instruction manual.

SAFETY WARNINGS

General power tool safety warnings

⚠ WARNING: Read all safety warnings, instructions, illustrations and specifications provided with this power tool. Failure to follow all instructions listed below may result in electric shock, fire and/or serious injury.

Save all warnings and instructions for future reference.

The term "power tool" in the warnings refers to your mains-operated (corded) power tool or battery-operated (cordless) power tool.

Cordless Pole Hedge Trimmer Safety Warnings

- 1. Keep all parts of the body away from the blade. Do not remove cut material or hold material to be cut when blades are moving.** Blades continue to move after the switch is turned off. A moment of inattention while operating the hedge trimmer may result in serious personal injury.
- 2. Carry the hedge trimmer by the handle with the blade stopped and taking care not to operate any power switch.** Proper carrying of the hedge trimmer will decrease the risk of inadvertent starting and resultant personal injury from the blades.
- 3. When transporting or storing the hedge trimmer, always fit the blade cover.** Proper handling of the hedge trimmer will decrease the risk of personal injury from the blades.
- 4. When clearing jammed material or servicing the unit, make sure all power switches are off and the battery pack is removed or disconnected.** Unexpected actuation of the hedge trimmer while clearing jammed material or servicing may result in serious personal injury.
- 5. Hold the hedge trimmer by insulated gripping surfaces only, because the blade may contact hidden wiring.** Blades contacting a "live" wire may make exposed metal parts of the hedge trimmer "live" and could give the operator an electric shock.

6. **Keep all power cords and cables away from cutting area.** Power cords or cables may be hidden in hedges or bushes and can be accidentally cut by the blade.
7. **Do not use the hedge trimmer in bad weather conditions, especially when there is a risk of lightning.** This decreases the risk of being struck by lightning.
8. **To reduce the risk of electrocution, never use the pole hedge trimmer near any electrical power lines.** Contact with or use near power lines may cause serious injury or electric shock resulting in death.
9. **Always use two hands when operating the pole hedge trimmer.** Hold the pole hedge trimmer with both hands to avoid loss of control.
10. **Always use head protection when operating the pole hedge trimmer overhead.** Falling debris can result in serious personal injury.

Additional Safety Instructions

Preparation

1. **THIS HEDGE TRIMMER CAN CAUSE SERIOUS INJURIES.** Read the instructions carefully for the correct handling, preparation, maintenance, starting and stopping of the tool. Become familiar with all controls and the proper use of the tool.
2. **Check the hedges and bushes for foreign objects, such as wire fences or hidden wiring before operating the tool.**
3. **The tool must not be used by children or young persons under 18 years of age.** Young persons over 16 years of age may be exempted from this restriction if they are undergoing training under the supervision of an expert.
4. **In the event of an emergency, switch off the tool and remove the battery cartridge immediately.**
5. **DANGER - Keep hands away from blade.** Contact with blade will result in serious personal injury.
6. **First-time users should have an experienced user show them how to use the tool.**
7. **Before operation, examine the work area for wire fences, stones, or other solid objects. They can damage the blades.**
8. **Use the tool only if you are in good physical condition.** If you are tired, your attention will be reduced. Be especially careful at the end of a working day. Perform all work calmly and carefully. The user is responsible for all damages to third parties.
9. **Before starting work, check to make sure that the tool is in good and safe working order. Ensure guards are fitted properly. The tool must not be used unless fully assembled.**
10. **Avoid dangerous environment. Don't use the tool in damp or wet locations or expose it to rain. Water entering the tool will increase the risk of electric shock.**

Personal protective equipment

1. **Work gloves of stout leather are part of the basic equipment of the tool and must always be worn when working with it. Also wear sturdy shoes with anti-skid soles.**
2. **Wear ear protection such as ear muffs to prevent hearing loss.**
3. **Wear protective goggles, safety helmet and protective gloves to protect yourself from flying debris or falling objects.**
4. **When touching blades or adjusting the blade angle, wear protective gloves.** Blades can cut bare hands severely.

Operation

1. **Always use two hands to operate the tool.** Using one hand could cause loss of control and result in serious personal injury.
2. **While operating the tool, always ensure that the operating position is safe and secure. Overreaching with the tool, particularly from a ladder, is extremely dangerous. Do not work from anything wobbly or infirm.**
3. **Do not simultaneously wear multiple belt harnesses and/or shoulder harnesses when operating the tool.**
4. **During operation, keep bystanders or animals at least 15 m away from the tool. Stop the tool as soon as someone approaches.**
5. **If cutting tool strikes any object or the tool starts making unusual noise or vibration, switch off the tool and remove the battery cartridge immediately and allow the tool to stop. And then take the following steps:**
 - inspect for damage
 - check for, and tighten, any loose parts
 - have any damaged parts replaced or repaired with genuine spare parts.
6. **Only use the tool for its intended purpose. Do not use the tool for any other purpose.**
7. **Switch off the tool and remove the battery cartridge before:**
 - cleaning or when clearing a blockage,
 - checking, carrying out maintenance or working on the tool,
 - adjusting the working position of the shear blades,
 - leaving the tool unattended.
8. **Ensure that the tool is correctly located in a designated working position before starting the tool.**
9. **Do not operate the tool with a damaged or excessively worn shear blades.**
10. **Always be aware of your surroundings and stay alert for possible hazards of which you may not be aware due to the noise of the tool.**
11. **Be careful not to accidentally contact a metal fence or other hard objects during operation.** The blade will break and may cause serious injury.
12. **Avoid unintentional starting. Do not carry the tool when the battery cartridge is installed and with finger on the switch. Make sure that the switch is off when installing the battery cartridge.**

13. **Do not grasp the exposed cutting blades or cutting edges when picking up or holding the tool.**
14. **Do not force the tool.** It will do the job better and with less likelihood of a risk of injury at the rate for which it was designed.
15. **Do not use the tool in the rain or in wet or very damp conditions.** The electric motor is not waterproof.
16. **Hold the tool firmly when using the tool.**
17. **Do not operate the tool at no-load unnecessarily.**
18. **Before checking the shear blades, taking care of faults, or removing foreign objects caught in the shear blades, always switch off the tool and remove the battery cartridge.**
19. **Never point the shear blades to yourself or others.**
20. **If the blades stop moving due to the stuck of foreign objects between the blades during operation, switch off the tool and remove the battery cartridge, and then remove the foreign objects using tools such as pliers.** Removing the foreign objects by hand may cause an injury for the reason that the blades may move in reaction to removing the foreign objects.
5. **Check damaged parts.** Before further use of the tool, any part which is damaged should be carefully checked to determine that it will operate properly and perform its intended function. Check for alignment of moving parts, binding of moving parts, breakage of parts, mounting and any other condition that may affect its operation. A guard or other part that is damaged should be properly repaired or replaced by your authorized service center.
6. **Use genuine spare parts only.**
7. **When moving the tool to another location, including during work, always remove the battery cartridge and put the blade cover on the shear blades. Never carry or transport the tool with the blades running. Never grasp the blades with your hands.**
8. **Clean the tool and especially the shear blades after use, and before putting the tool into storage for extended periods.** Lightly oil the shear blades and put on the blade cover.
9. **Do not dispose of the battery(ies) in a fire.** The cell may explode. Check with local codes for possible special disposal instructions.
10. **Do not open or mutilate the battery(ies).** Released electrolyte is corrosive and may cause damage to the eyes or skin. It may be toxic if swallowed.

Electrical and battery safety

1. **Avoid dangerous environment. Don't use the tool in dump or wet locations or expose it to rain.** Water entering the tool will increase the risk of electric shock.
2. **Do not dispose of the battery(ies) in a fire.** The cell may explode. Check with local codes for possible special disposal instructions.
3. **Do not open or mutilate the battery(ies).** Released electrolyte is corrosive and may cause damage to the eyes or skin. It may be toxic if swallowed.
4. **Do not charge battery in rain, or in wet locations.**
5. **Do not charge the battery outdoors.**
6. **Do not handle charger, including charger plug, and charger terminals with wet hands.**

Maintenance and storage

1. **When the tool is stopped for servicing, inspection or storage, switch off the tool and remove the battery cartridge, and make sure all moving parts have come to a stop. Allow the tool to cool before making any inspections, adjustment, etc.**
2. **Always allow the tool to cool down before storing.**
3. **When not in use, attach the blade cover to the tool and store the tool indoors in dry, and high locked-up place, out of reach of children.**
4. **Maintain the tool with care. Keep cutting edge sharp and clean for best performance and to reduce the risk of injury. Follow instructions for lubricating and changing accessories. Keep grips dry, clean, and free from oil and grease.**

11. **Do not charge battery in rain, or in wet locations.**

SAVE THESE INSTRUCTIONS.

⚠ WARNING: DO NOT let comfort or familiarity with product (gained from repeated use) replace strict adherence to safety rules for the subject product. **MISUSE** or failure to follow the safety rules stated in this instruction manual may cause serious personal injury.

Important safety instructions for battery cartridge

1. **Before using battery cartridge, read all instructions and cautionary markings on (1) battery charger, (2) battery, and (3) product using battery.**
2. **Do not disassemble or tamper with the battery cartridge.** It may result in a fire, excessive heat, or explosion.
3. **If operating time has become excessively shorter, stop operating immediately.** It may result in a risk of overheating, possible burns and even an explosion.
4. **If electrolyte gets into your eyes, rinse them out with clear water and seek medical attention right away.** It may result in loss of your eyesight.
5. **Do not short the battery cartridge:**
 - (1) **Do not touch the terminals with any conductive material.**
 - (2) **Avoid storing battery cartridge in a container with other metal objects such as nails, coins, etc.**
 - (3) **Do not expose battery cartridge to water or rain.**

- A battery short can cause a large current flow, overheating, possible burns and even a breakdown.
6. Do not store and use the tool and battery cartridge in locations where the temperature may reach or exceed 50 °C (122 °F).
 7. Do not incinerate the battery cartridge even if it is severely damaged or is completely worn out. The battery cartridge can explode in a fire.
 8. Do not nail, cut, crush, throw, drop the battery cartridge, or hit against a hard object to the battery cartridge. Such conduct may result in a fire, excessive heat, or explosion.
 9. Do not use a damaged battery.
 10. The contained lithium-ion batteries are subject to the Dangerous Goods Legislation requirements.
For commercial transports e.g. by third parties, forwarding agents, special requirement on packaging and labeling must be observed.
For preparation of the item being shipped, consulting an expert for hazardous material is required.
Please also observe possibly more detailed national regulations.
Tape or mask off open contacts and pack up the battery in such a manner that it cannot move around in the packaging.
 11. When disposing of the battery cartridge, remove it from the tool and dispose of it in a safe place. Follow your local regulations relating to disposal of battery.
 12. Use the batteries only with the products specified by Makita. Installing the batteries to non-compliant products may result in a fire, excessive heat, explosion, or leak of electrolyte.
 13. If the tool is not used for a long period of time, the battery must be removed from the tool.
 14. During and after use, the battery cartridge may take on heat which can cause burns or low temperature burns. Pay attention to the handling of hot battery cartridges.

15. Do not touch the terminal of the tool immediately after use as it may get hot enough to cause burns.
16. Do not allow chips, dust, or soil stuck into the terminals, holes, and grooves of the battery cartridge. It may result in poor performance or breakdown of the tool or battery cartridge.
17. Unless the tool supports the use near high-voltage electrical power lines, do not use the battery cartridge near high-voltage electrical power lines. It may result in a malfunction or breakdown of the tool or battery cartridge.
18. Keep the battery away from children.

SAVE THESE INSTRUCTIONS.

⚠ CAUTION: Only use genuine Makita batteries. Use of non-genuine Makita batteries, or batteries that have been altered, may result in the battery bursting causing fires, personal injury and damage. It will also void the Makita warranty for the Makita tool and charger.

Tips for maintaining maximum battery life

1. Charge the battery cartridge before completely discharged. Always stop tool operation and charge the battery cartridge when you notice less tool power.
2. Never recharge a fully charged battery cartridge. Overcharging shortens the battery service life.
3. Charge the battery cartridge with room temperature at 10 °C - 40 °C (50 °F - 104 °F). Let a hot battery cartridge cool down before charging it.
4. When not using the battery cartridge, remove it from the tool or the charger.

PARTS DESCRIPTION

► Fig.1

1	Head	2	Angle adjustment button	3	Lock-lever	4	Thumb nut
5	Front grip	6	Rear grip	7	Battery cartridge	8	Switch trigger
9	Lock-off button	10	Shear blades	-	-	-	-

FUNCTIONAL DESCRIPTION

CAUTION: Always be sure that the tool is switched off and the battery cartridge is removed before adjusting or checking function on the tool.

Installing or removing battery cartridge

CAUTION: Always switch off the tool before installing or removing of the battery cartridge.

CAUTION: Hold the tool and the battery cartridge firmly when installing or removing battery cartridge. Failure to hold the tool and the battery cartridge firmly may cause them to slip off your hands and result in damage to the tool and battery cartridge and a personal injury.

► **Fig.2:** 1. Red indicator 2. Button 3. Battery cartridge

To remove the battery cartridge, slide it from the tool while sliding the button on the front of the cartridge.

To install the battery cartridge, align the tongue on the battery cartridge with the groove in the housing and slip it into place. Insert it all the way until it locks in place with a little click. If you can see the red indicator as shown in the figure, it is not locked completely.

CAUTION: Always install the battery cartridge fully until the red indicator cannot be seen. If not, it may accidentally fall out of the tool, causing injury to you or someone around you.

CAUTION: Do not install the battery cartridge forcibly. If the cartridge does not slide in easily, it is not being inserted correctly.

Indicating the remaining battery capacity

Only for battery cartridges with the indicator

► **Fig.3:** 1. Indicator lamps 2. Check button

Press the check button on the battery cartridge to indicate the remaining battery capacity. The indicator lamps light up for a few seconds.

Indicator lamps		Remaining capacity
Lighted	Off	
■ ■ ■ ■	□	75% to 100%
■ ■ ■ □	□	50% to 75%
■ ■ □ □	□	25% to 50%
■ □ □ □	□	0% to 25%

NOTE: Depending on the conditions of use and the ambient temperature, the indication may differ slightly from the actual capacity.

Tool / battery protection system

The tool is equipped with a tool/battery protection system. This system automatically cuts off power to the motor to extend tool and battery life. The tool will automatically stop during operation if the tool or battery is placed under one of the following conditions:

Overloaded:

The tool is operated in a manner that causes it to draw an abnormally high current. In this situation, turn the tool off and stop the application that caused the tool to become overloaded. Then turn the tool on to restart. If the tool does not start, the battery is overheated. In this situation, let the battery cool before turning the tool on again.

Low battery voltage:

The remaining battery capacity is too low and the tool will not operate. If you turn the tool on, the motor runs again but stops soon. In this situation, remove and recharge the battery.

Switch action

WARNING: Before installing the battery cartridge into the tool, always check to see that the switch trigger actuates properly and returns to the "OFF" position when released.

WARNING: For your safety, this tool is equipped with the lock-off button which prevents the tool from unintended starting. Never use the tool if it starts when you pull the switch trigger without pressing the lock-off button. Ask your local Makita Service Center for repairs.

WARNING: Never disable the lock function or tape down the lock-off button.

NOTICE: Do not pull the switch trigger forcibly without pressing the lock-off button. The switch may break.

► **Fig.4:** 1. Lock-off button 2. Switch trigger

To prevent the switch trigger from being accidentally pulled, a lock-off button is provided.

To start the tool, press the lock-off button and pull the switch trigger. Release the switch trigger to stop. The lock-off button can be pressed from either the right or left side.

Adjusting the cutting angle

CAUTION: Always be sure that the tool is switched off before folding or unfolding the head.

CAUTION: When folding the head for carrying the tool or after using the tool, be sure to attach the blade cover before folding the head.

CAUTION: When folding the head, be careful not to pinch your fingers between the head and the tool body.

The angle of the head can be adjusted in 10 steps. To change the angle of the head, follow the steps below.

1. Hold the head and the tool body as shown in the figure.

► **Fig.5:** 1. Head 2. Angle adjustment button

2. Adjust the angle of the head while holding down the angle adjustment button, and then release the angle adjustment button.

3. Move the head slightly until it is locked with a click.

NOTE: Make sure that the head is securely locked before operating the tool.

Adjusting the pipe length

CAUTION: Always be sure that the tool is switched off before adjusting the pipe length.

CAUTION: When adjusting the pipe length, be sure to attach the blade cover before adjusting the pipe length.

CAUTION: When adjusting the pipe length, be careful not to pinch your fingers.

CAUTION: Make sure that the lock-lever is locked securely.

CAUTION: When adjusting the pipe length, lay the tool on its side. If you stand the tool upright, the head will come down suddenly, which may cause an injury.

Loosen the lock-lever, then adjust the length of the pipe, and then lock the lock-lever.

► **Fig.6:** 1. Lock-lever

Adjusting the front grip position

CAUTION: Always be sure that the tool is switched off before adjusting the position of the front grip.

CAUTION: When adjusting the position of the front grip, be careful not to pinch your fingers.

CAUTION: Make sure that the thumb nut is tightened securely.

CAUTION: Do not move the front grip beyond the arrow mark.

To adjust the position of the front grip, loosen the thumb nut by turning it counterclockwise, then adjust the position of the front grip, and then tighten the thumb nut by turning it clockwise.

► **Fig.7:** 1. Thumb nut 2. Arrow mark

ASSEMBLY

CAUTION: Always be sure that the tool is switched off and the battery cartridge is removed before carrying out any work on the tool.

CAUTION: When replacing the shear blades, always wear gloves so that your hands do not directly contact the blades.

Installing or removing the shear blades

CAUTION: Attach the blade cover before removing or installing the shear blades.

NOTICE: When replacing the shear blades, do not wipe off grease from the gear and crank.

NOTE: Before installing or removing the shear blades, unfold the head of the tool so that the head is straight to the tool body.

1. Place the tool upside down.
2. Remove 4 screws with a screwdriver and remove the shear blades.
► **Fig.8:** 1. Screw
3. Remove the crank from the shear blades.
► **Fig.9:** 1. Crank

NOTE: The crank may remain in the tool.

4. Prepare the crank and new shear blades.
► **Fig.10:** 1. Crank 2. Shear blades
5. Remove the blade cover, and then attach it to the new shear blades.
6. Apply a small amount of grease to the periphery of the crank. Attach the washer, gear, and the crank to the pin in order.
► **Fig.11:** 1. Crank 2. Gear 3. Washer 4. Pin
7. Adjust the crank so that the 2 small holes on the crank are lined up on the alignment line as shown in the figure.
► **Fig.12:** 1. Alignment line 2. Small hole
8. Slide the shear blades so that the hole on the guide plate is positioned at the center of the rings of blades.
► **Fig.13:** 1. Guide plate
9. Insert the screw removed in step 2 into the hole on the shear blades through the hole on the blade cover.
► **Fig.14:** 1. Hole
10. Attach the shear blades to the tool, and then tighten 3 screws with the screwdriver.
► **Fig.15:** 1. Screw
11. Remove the screw inserted into the hole on the shear blades in step 9, and then tighten it to fix the shear blades.

NOTICE: If the shear blades do not operate properly, the blades are not engaging the crank properly. Remove the blades and install them again.

NOTICE: If the parts other than the shear blades such as the crank are worn out, ask Makita Authorized Service Centers for parts replacement or repairs.

Installing or removing the chip receiver

Optional accessory

CAUTION: When installing or removing the chip receiver, always wear gloves so that your hands do not directly contact the shear blades.

CAUTION: Attach the blade cover before installing or removing the chip receiver.

The chip receiver gathers discarded leaves and makes clean-up afterward much easier. It can be installed on either side of the tool.

1. Align the holes on the chip receiver with the nuts on the shear blades.

► **Fig.16:** 1. Nut

2. Hook the claws of the chip receiver to the groove on the shear blades.

► **Fig.17:** 1. Claw 2. Groove

3. Press the levers on the chip receiver, and then hook the claws on the other side to the groove on the shear blades.

► **Fig.18:** 1. Lever

To remove the chip receiver, press the levers to release the claws.

► **Fig.19:** 1. Lever

NOTICE: Never try to remove the chip receiver by an excessive force with its claws locked in the grooves of the shear blades.

OPERATION

Operating the tool

⚠ WARNING: Do not use the tool near any electrical power lines. Contacting with power lines or using the tool near power lines may cause serious injury or electric shock resulting in death.

⚠ WARNING: Keep hands away from shear blades.

⚠ WARNING: Be extremely careful to maintain control of the tool at all times. Do not allow the tool to be deflected toward you or anyone in the work vicinity. Failure to keep control of the tool could result in serious injury to the bystander and the operator.

⚠ CAUTION: Avoid operating the tool in very hot weather as much as practicable. When operating the tool, be careful of your physical condition.

⚠ CAUTION: Be careful not to accidentally contact a metal fence or other hard objects while trimming. The shear blades may break and cause an injury.

⚠ CAUTION: Be careful not to allow the shear blades to contact the ground. The tool may recoil and cause an injury.

⚠ CAUTION: Overreaching with a hedge trimmer, particularly from a ladder, is extremely dangerous. Do not work while standing on anything wobbly or infirm.

NOTICE: Do not attempt to cut branches thicker than 10 mm in diameter with the tool. Cut branches to 10 cm lower than the cutting height using branch cutters before using the tool.

► **Fig.20:** (1) Cutting height (2) 10 cm

NOTICE: Do not cut down dead trees or similar hard objects. Doing so may damage the tool.

NOTICE: Do not trim the grass or weeds while using the shear blades. The shear blades may become tangled in the grass or weeds.

Hold the tool with both hands by holding the front grip and the rear grip.

► **Fig.21:** 1. Front grip 2. Rear grip

Pull the switch trigger while pressing the lock-off button, and then move the tool forward.

► **Fig.22**

For basic operation, tilt the shear blades toward the trimming direction and move it calmly and slowly at the speed rate of 3 to 4 seconds per meter.

► **Fig.23**

To cut a hedge side evenly, cut from the bottom to top.

► **Fig.24**

When trimming to make a round shape (trimming box-wood or rhododendron, etc.), trim from the root to the top for a beautiful finish.

► **Fig.25**

If the chip receiver is attached to the shear blades, it gathers discarded leaves and makes clean-up afterward much easier.

► **Fig.26**

MAINTENANCE

⚠ CAUTION: Always be sure that the tool is switched off and the battery cartridge is removed before attempting to perform inspection or maintenance.

⚠ CAUTION: When inspecting or maintaining the tool, always put the tool down. Assembling or adjusting the tool in an upright position may result in serious injury.

To maintain product SAFETY and RELIABILITY, repairs, any other maintenance or adjustment should be performed by Makita Authorized or Factory Service Centers, always using Makita replacement parts.

Cleaning the tool

Clean the tool by wiping off dust with a dry cloth or one dipped in soapy water and wrung out.

NOTICE: Never use gasoline, benzine, thinner, alcohol or the like. Discoloration, deformation or cracks may result.

Shear blade maintenance

Before the operation or once per hour during operation, apply low-viscosity oil (machine oil, or spray-type lubricating oil) to the shear blades.

► **Fig.27**

After operation, remove dust from both sides of the shear blades with a wired brush, wipe it off with a cloth and then apply low-viscosity oil (machine oil, or spray-type lubricating oil) to the shear blades.

► **Fig.28**

NOTICE: Do not wash the shear blades in water. Doing so may cause rust or damage to the tool.

NOTICE: Dirt and corrosion cause excessive blade friction and shorten the operating time per battery charge.

Storage

Attach the blade cover to the shear blades so that the blades are not exposed. Store the tool out of the reach of children. Store the tool in a place not exposed to moisture or rain.

TROUBLESHOOTING

Before asking for repairs, conduct your own inspection first. If you find a problem that is not explained in the manual, do not attempt to dismantle the tool. Instead, ask Makita Authorized Service Centers, always using Makita replacement parts for repairs.

State of abnormality	Probable cause (malfunction)	Remedy
Motor does not run.	Battery cartridge is not installed.	Install the battery cartridge.
	Battery problem (under voltage)	Recharge the battery. If recharging is not effective, replace battery.
	The drive system does not work correctly.	Ask your local authorized service center for repair.
Motor stops running after a little use, or motor does not run.	Battery's charge level is low.	Recharge the battery. If recharging is not effective, replace battery.
	Overheating.	Stop using of tool to allow it to cool down.
Tool does not reach maximum RPM.	Battery is installed improperly.	Install the battery cartridge as described in this manual.
	Battery power is dropping.	Recharge the battery. If recharging is not effective, replace battery.
	The drive system does not work correctly.	Ask your local authorized service center for repair.
Shear blades do not move: ⇒ stop the machine immediately!	Inappropriate angle of shear blades.	Make sure that the head is properly fixed in the operational angle.
	Foreign objects are caught between the shear blades.	Switch off the tool and remove the battery cartridge, and then remove the foreign objects using tools such as pliers.
	The drive system does not work correctly.	Ask your local authorized service center for repair.
Abnormal vibration: ⇒ stop the machine immediately!	Shear blades are broken, bent or worn.	Replace the shear blades.
	The drive system does not work correctly.	Ask your local authorized service center for repair.
Shear blades and motor cannot stop: ⇒ Remove the battery immediately!	Electric malfunction.	Remove the battery and ask your local authorized service center for repair.

OPTIONAL ACCESSORIES

⚠ CAUTION: These accessories or attachments are recommended for use with your Makita tool specified in this manual. The use of any other accessories or attachments might present a risk of injury to persons. Only use accessory or attachment for its stated purpose.

If you need any assistance for more details regarding these accessories, ask your local Makita Service Center.

- Shear blade assembly
- Chip receiver
- Grease vessel
- Makita genuine battery and charger

NOTE: Some items in the list may be included in the tool package as standard accessories. They may differ from country to country.

TEHNIČNI PODATKI

Model:	UN460WD
Dolžina rezila	460 mm
Hodi na minuto	3.600 min ⁻¹
Kot rezila	135° (navzgor 60°, navzdol 75°)
Celotna dolžina	1.889 - 2.511 mm
Nazivna napetost	D.C. 10,8 V – 12 V
Neto teža	2,8 – 3,0 kg

- Ker nenehno opravljamo raziskave in razvijamo svoje izdelke, se lahko tehnični podatki v tem dokumentu spremenijo brez obvestila.
- Tehnični podatki se lahko razlikujejo od države do države.
- Teža se lahko razlikuje glede na priključke, vključno z akumulatorsko baterijo. Najlažja in najtežja kombinacija v skladu s postopkom EPTA 01/2014 sta prikazani v preglednici.

Uporabna akumulatorska baterija in polnilnik







Baterijski vložek	BL1016 / BL1021B / BL1041B
Polnilnik	DC10SA / DC10SB / DC10WC / DC10WD / DC18RE

- Nekatere zgoraj navedene akumulatorske baterije in polnilniki morda v vaši državi prebivališča niso na voljo.

⚠ OPOZORILO: Uporabljajte le zgoraj navedene akumulatorske baterije in polnilnike. Uporaba drugih akumulatorskih baterij in polnilnikov lahko povzroči telesne poškodbe in/ali požar.

Simboli

Naslednji simboli se lahko uporabljajo v povezavi s strojem. Pred uporabo izdelka se obvezno seznanite z njihovim pomenom.

	Preberite navodila za uporabo.
	Ne izpostavljajte vlagi.
	Nosite čelado, očala in zaščito za sluh.
	NEVARNOST – z rokami ne segajte v območje rezila.
	Pazite na električne vodnike, nevarnost električnega udara.
	Ohranajte razdaljo najmanj 15 m.



Samo za države EU

Zaradi prisotnosti nevarnih komponent v opremi imajo lahko uporabljena električna in elektronska oprema, akumulatorji in baterije negativen vpliv na okolje in zdravje ljudi.

Električnih in elektronskih naprav ali baterij ne odlagajte med gospodinjske odpadke! Skladno z evropsko Direktivo o odpadni električni in elektronski opremi, o akumulatorjih in baterijah ter odpadnih akumulatorjih in baterijah ter njeno uporabo v državnih zakonih morate rabljeno električno in elektronsko opremo, baterije in akumulatorje zbirati ločeno ter dostaviti na posebno zbiralno mesto za komunalne odpadke, ki deluje skladno s predpisi za zaščito okolja. To nakazuje simbol prečrtanega smetnjaka s kolesi, ki je natisnjen na opremi.



Zajamčena raven zvočne moči v skladu z direktivo EU o hrupu na prostem.



Raven zvočne moči v skladu z avstralskim predpisom o nadzoru hrupa NSW

Predvidena uporaba

Orodje je namenjeno rezanju žive meje.

Hrup

Običajna A-ovrednotena raven hrupa v skladu z EN62841-4-2:

Raven zvočnega tlaka (L_{pA}): 74 dB (A)

Odstopanje (K): 3 dB (A)

Nivo hrupa med delom lahko preseže 80 dB (A).

OPOMBA: Navedene vrednosti oddajanja hrupa so bile izmerjene v skladu s standardnimi metodami testiranja in se lahko uporabljajo za primerjavo orodij.

OPOMBA: Navedene vrednosti oddajanja hrupa se lahko uporabljajo tudi pri predhodni oceni izpostavljenosti.

⚠ OPOZORILO: Uporabljajte zaščito za sluh.

⚠ OPOZORILO: Oddajanje hrupa med dejansko uporabo električnega orodja se lahko razlikuje od navedenih vrednosti, odvisno od načina uporabe orodja in predvsem vrste obdelovanca.

⚠ OPOZORILO: Upravljevec mora za lastno zaščito poznati varnostne ukrepe, ki temeljijo na oceni izpostavljenosti v dejanskih pogojih uporabe (poleg časa proženja je treba upoštevati celoten delovni cikel, vključno s časom, ko je orodje izklopljeno, in časom, ko deluje v prostem teku).

Vibracije

Veljavni standard : EN62841-4-2

Leva roka (sprednji ročaj)		Desna roka (zadnje držalo)	
a_h (m/s^2)	Odstopanje K (m/s^2)	a_h (m/s^2)	Odstopanje K (m/s^2)
2,5 m/s^2 ali manj	1,5	2,5 m/s^2 ali manj	1,5

OPOMBA: Navedene skupne vrednosti oddajanja vibracij so bile izmerjene v skladu s standardnimi metodami testiranja in se lahko uporabljajo za primerjavo orodij.

OPOMBA: Navedene skupne vrednosti oddajanja vibracij se lahko uporabljajo tudi pri predhodni oceni izpostavljenosti.

⚠ OPOZORILO: Oddajanje vibracij med dejansko uporabo električnega orodja se lahko razlikuje od navedenih vrednosti, odvisno od načina uporabe orodja in predvsem vrste obdelovanca.

⚠ OPOZORILO: Upravljevec mora za lastno zaščito poznati varnostne ukrepe, ki temeljijo na oceni izpostavljenosti v dejanskih pogojih uporabe (poleg časa proženja je treba upoštevati celoten delovni cikel, vključno s časom, ko je orodje izklopljeno, in časom, ko deluje v prostem teku).

Izjava o skladnosti ES

Samo za evropske države

Izjava ES o skladnosti je vključena v dodatku A, ki je priložen tem navodilom za uporabo.

VARNOSTNA OPOZORILA

Splošna varnostna opozorila za električno orodje

⚠ OPOZORILO: Preberite vsa varnostna opozorila in navodila s slikami in tehničnimi podatki, ki so dobavljeni skupaj z električnim orodjem. Ob neupoštevanju spodaj navedenih navodil obstaja nevarnost električnega udara, požara in/ali hudih telesnih poškodb.

Shranite vsa opozorila in navodila za poznejšo uporabo.

Izraz „električno orodje“ v opozorilih se nanaša na vaše električno orodje (s kablom) ali baterijsko električno orodje (brez kabla).

Varnostna opozorila za brezžične škarje za živo mejo na drogu

- Ne približujte delov telesa rezilu. Ne odstranjujte odrezanega materiala in ne držite materiala, ki ga boste rezali, kadar se rezila premikajo.** Ko izključite stikalo, se rezila še nekaj časa premikajo. Trenutek nepazljivosti pri delu s škarjami za živo mejo lahko privede do hudih telesnih poškodb.
- Škarje za živo mejo prenašajte z ročajem in ustavljenim rezilom, pri tem pa pazite, da ne pritisnete nobenega stikala za vklop/izklop.** S pravilnim prenašanjem škarij za živo mejo zmanjšate tveganje za nenameren zagon, ki lahko povzroči telesne poškodbe zaradi rezil.
- Kadar prenašate ali shranjujete škarje za živo mejo, vedno namestite pokrov rezila.** Ustrezno rokovanje s škarjami za živo mejo bo zmanjšalo tveganje za telesne poškodbe zaradi rezil.
- Pri odstranjevanju zagozdenega materiala ali servisiranju enote poskrbite za to, da so vsa stikala za vklop/izklop izključena in da je akumulatorska baterija odstranjena ali odklopljena.** Nepričakovan zagon škarij za živo mejo med odstranjevanjem zagozdenega materiala ali servisiranjem lahko povzroči hude telesne poškodbe.

5. Škarje za živo mejo držite samo na izoliranih držalnih površinah, saj lahko rezilo prereže skrito električno napeljavo. Ob stiku rezila z vodniki pod napetostjo lahko dobijo napetost vsi neizolirani kovinski deli škarij za živo mejo, zaradi česar lahko uporabnik utрпи električni udar.
6. Ne približujte napajalnih kablov območju rezanja. Napajalni kabli so lahko skriti v živi meji ali grmovju in jih lahko rezilo nenamerno prereže.
7. Škarij za živo mejo ne uporabljajte ob slabem vremenu, še posebej, kadar bliska. S tem zmanjšate tveganje, da v vas udari strela.
8. Da zmanjšate tveganje za smrt zaradi električnega udara, škarij za živo mejo na drogu nikoli ne uporabljajte v bližini električnih vodov. Stik z električnim vodom ali uporaba v njegovi bližini lahko povzroči hudo poškodbo ali električni udar s smrtnim izidom.
9. Škarje za živo mejo na drogu vedno držite z obema rokama. Škarje za živo mejo na drogu držite z obema rokama, da ne izgubite nadzora.
10. Ko škarje za živo mejo na drogu uporabljate nad glavo, vedno nosite zaščito za glavo. Padajoči ostanki lahko povzročijo hude telesne poškodbe.
10. Izogibajte se nevarnemu okolju. Orodja ne uporabljajte na vlažnih ali mokrih mestih in ga ne izpostavljajte dežju. Voda, ki prodre v orodje, bo povečala nevarnost električnega udara.

Osebnostna zaščitna oprema

1. Delovne rokavice iz robustnega usnja so del osnovne opreme rezalnika za živo mejo in jih je pri delu treba vedno nositi. Prav tako nosite močne čevlje z nedrsečim podplatom.
2. Uporabljajte zaščito za sluh, kot so naušniki, da preprečite izgubo sluha.
3. Uporabljajte zaščitna očala, zaščitno čelado in zaščitne rokavice, da se zaščitite pred letječimi delci ali padajočimi predmeti.
4. Ob dotikanju rezil ali prilagajanju rezalnega kota uporabljajte zaščitne rokavice. Rezila lahko hudo porežejo gole dlani.

Uporaba

1. Orodje vedno držite in uporabljajte z obema rokama. Če ga uporabljate samo z eno roko, lahko izgubite nadzor in povzročite hude telesne poškodbe.
2. Med uporabo orodja vedno poskrbite za to, da ste v varnem položaju. Previsoko seganje z orodjem, še posebej z lestve, je izjemno nevarno. Ne delajte tako, da stojite na majavih ali nestabilnih podlagah.
3. Med uporabo orodja ne nosite hkrati več varnostnih pasov in/ali naramnih pasov hkrati.
4. Med uporabo naj bodo prisotne osebe ali živali vsaj 15 m oddaljeni od orodja. Če se kdo približa, takoj ustavite orodje.
5. Če rezalno orodje zadane predmet ali se začne nenavadno oglašati ali vibrirati, ga takoj izklopite in odstranite akumulatorsko baterijo ter pustite, da se zaustavi. Nato izvedite naslednje ukrepe:
 - preverite, ali je prišlo do poškodbe,
 - preverite in pritrdite vse razrahljane dele,
 - dajte poškodovane dele v popravilo ali jih zamenjajte z originalnimi nadomestnimi deli.
6. Orodje uporabljajte samo za njegov predvideni namen. Orodja ne uporabljajte v druge namene.
7. Izklopite orodje in odstranite akumulatorsko baterijo pred:
 - čiščenjem ali odstranjevanjem zagozdenih delov,
 - preverjanjem, vzdrževanjem ali servisiranjem orodja,
 - prilagajanjem delovnega položaja rezil,
 - tem, da pustite orodje brez nadzora.
8. Preden zaženete orodje, poskrbite za to, da je pravilno postavljeno v predvidenem delovnem položaju.
9. Če so rezila poškodovana ali prekomerno izrabljena, orodja ne uporabljajte.
10. Vedno bodite pozorni na okolico in morebitne nevarnosti, ki se jih morda ne zavedate zaradi hrupa orodja.

Dodatna varnostna navodila

Priprava

1. **TE ŠKARJE ZA ŽIVO MEJO LAHKO POVZROČIJO RESNE POŠKODBE.** Pozorno preberite navodila za pravilno ravnanje z orodjem ter njegovo pripravo, vzdrževanje, zagajanje in zaustavljanje. Seznanite se z vsemi funkcijami za upravljanje in pravilno uporabo orodja.
2. Pred uporabo orodja preverite, da v živi meji in grmičevju ni tujkov, kot so žične ograje ali skrite žice.
3. Rezalnika za živo mejo ne smejo uporabljati otroci ali mlajši od 18 let. Mladolletne osebe, starejše od 16 let, so lahko izvzete iz te omejitve, če se usposablajo pod nadzorom strokovnjaka.
4. V nujnem primeru takoj izklopite orodje in odstranite akumulatorsko baterijo.
5. **NEVARNOST - Ne približujte rok rezilu.** Stik z rezilom povzroči hude telesne poškodbe.
6. Uporabnike, ki prvič uporabljajo orodje, naj izkušeni uporabnik pouči o uporabi orodja.
7. Pred uporabo se prepričajte, da v delovnem območju ni žičnih ograj, kamnov ali drugih trdih predmetov. Ti lahko poškodujejo rezila.
8. Z rezalnikom za živo mejo delajte samo, če ste v dobri fizični kondiciji. Če ste utrujeni, bo vaša zbranost zmanjšana. Še posebej bodite pozorni ob koncu delovnega dne. Vsa dela opravljajte mirno in zbrano. Uporabnik je odgovoren za vse poškodbe, povzročene tretjim osebam.
9. Pred začetkom dela se prepričajte, da je rezalnik v dobrem in varnem stanju za delo. Zagotovite, da so ščitniki pravilno nameščeni. Rezalnika za živo mejo ni dovoljeno uporabljati, če ni v celoti sestavljen.

11. Pazite, da se med uporabo orodja nenamerno ne dotaknete kovinske ograje ali drugih trdih predmetov. Rezilo se bo zlomilo in lahko povzroči hude telesne poškodbe.
12. Preprečite nenamerni zagon. Orodja ne prenašajte, če je vstavljena akumulatorska baterija in imate prst na stikalu. Pri vstavljanju akumulatorske baterije poskrbite za to, da je stikalo izključeno.
13. Kadar dvigujete ali držite orodje, ne prijemajte izpostavljenih rezil ali rezalnih robov.
14. Ne uporabljajte čezmerne sile. Tako bo delo boljše opravljeno in manjše bo tveganje za poškodbe na ravni delovanja, za katero je orodje zasnovano.
15. Orodja ne uporabljajte v dežju ali v zelo vlažnih pogojih. Električni motor ni vodotesen.
16. Med uporabo trdno držite orodje.
17. Ne uporabljajte orodja brez obremenitve po nepotrebnem.
18. Preden pregledate rezila, odpravite napake ali odstranite tujke, ki so se ujeli v rezila, vedno izklopite orodje in odstranite akumulatorsko baterijo.
19. Rezil nikoli ne usmerite proti sebi ali drugim osebam.
20. Če se med delovanjem rezila nehajo premikati, ker so se med njih zataknili tujki, izklopite orodje, odstranite akumulatorsko baterijo in nato odstranite tujke z orodjem, kot so klešče. Odstranjevanje tujkov z rokami lahko povzroči poškodbe, saj se zaradi odstranjevanja tujkov lahko premaknejo rezila.
4. Orodje redno vzdržujte. Za najboljše delovanje in zmanjšanje tveganja za poškodbe naj bodo robovi rezila nabrušeni in čisti. Sledite navodilom za mazanje in zamenjavo dodatkov. Ročaji morajo biti suhi, čisti ter brez olja in masti.
5. Preverite poškodovane dele. Pred nadaljnjo uporabo orodja je treba vsak poškodovan del skrbno pregledati, da ugotovite, ali bo pravilno deloval in služil svojemu namenu. Preglejte poravnavo gibljivih delov, povezave gibljivih delov, zlome delov, montažo in druga stanja, ki lahko vplivajo na delovanje. Ščitnik ali drug poškodovani del mora ustrezno popraviti ali zamenjati pooblaščen servisni center.
6. Uporabljajte samo originalne rezervne dele.
7. Kadar prenašate orodje na drugo lokacijo, tudi med delom, vedno odstranite akumulatorsko baterijo in namestite pokrov rezil. Nikoli ne prenašajte ali prevažajte orodja, če se rezila premikajo. Rezil nikoli ne prijemajte z rokami.
8. Po uporabi in pred shranjevanjem orodja za dlje časa očistite orodje, še posebej rezila. Rahlo naoljite rezila in namestite pokrov rezila.
9. Akumulatorja/-ev ni dovoljeno metati v ogenj. Celica lahko eksplodira. Preverite lokalne predpise glede morebitnih posebnih navodil za odstranjevanje.
10. Ne odpirajte ali spreminjajte akumulatorja/-ev. Sproščeni elektrolit je koroziven in lahko povzroči poškodbe oči ali kože. Pri zaužitju je lahko strupen.
11. Akumulatorja ne polnite v dežju ali na mokrih mestih.

Električna zaščita in zaščita akumulatorja

1. Izogibajte se nevarnemu okolju. Orodja ne uporabljajte na vlažnih ali mokrih mestih in ga ne izpostavljajte dežju. Voda, ki prodre v orodje, bo povečala nevarnost električnega udara.
2. Akumulatorja/-ev ni dovoljeno metati v ogenj. Celica lahko eksplodira. Preverite lokalne predpise glede morebitnih posebnih navodil za odstranjevanje.
3. Ne odpirajte ali spreminjajte akumulatorja/-ev. Sproščeni elektrolit je koroziven in lahko povzroči poškodbe oči ali kože. Pri zaužitju je lahko strupen.
4. Akumulatorja ne polnite v dežju ali na mokrih mestih.
5. Akumulatorja ne polnite na prostem.
6. Ne dotikajte se polnilnika, vtiča polnilnika in priključkov polnilnika z mokrimi rokami.

Vzdrževanje in shranjevanje

1. Ko orodje zaustavite za servisiranje, pregled ali shranjevanje, ga izklopite in odstranite akumulatorsko baterijo ter se prepričajte, da so se vsi premikajoči deli zaustavili. Pred pregledovanjem, prilagajanjem itd. pustite orodje, da se ohladi.
2. Pred shranjevanjem vedno počakajte, da se orodje ohladi.
3. Kadar orodja ne uporabljate, namestite pokrov rezila na orodje in ga shranite v notranjem, suhem prostoru na visokem mestu ali v zaklepnjenem vsebniku zunaj dosega otrok.

SHRANITE TA NAVODILA.

⚠ OPOZORILO: NE dovolite, da bi zaradi udobnejšega dela ali znanja o uporabi izdelka (pridobljenega z večkratno uporabo) opustili strogo upoštevanje varnostnih zahtev v okviru pravilne uporabe orodja. ZLORABA ali neupoštevanje varnostnih zahtev v teh navodilih za uporabo lahko povzroči resne telesne poškodbe.

Pomembna varnostna navodila za akumulatorsko baterijo

1. Pred uporabo baterijskega vložka preberite vsa navodila in opozorilne oznake na (1) polnilniku akumulatorja, (2) akumulatorju in (3) izdelku, ki uporablja akumulator.
2. Ne razstavljajte ali spreminjajte akumulatorske baterije. S tem lahko povzročite požar, prekomerno vročino ali eksplozijo.
3. Če se je čas delovanja občutno skrajšal, takoj prenehajte uporabljati orodje. V nasprotnem primeru lahko pride do pregretja, morebitnih opeklin in celo eksplozije.
4. Če pride elektrolit v stik z očmi, jih sperite s čisto vodo in takoj poiščite zdravniško pomoč. Posledica je lahko izguba vida.

5. **Ne povzročite kratkega stika baterijskega vložka:**
 - (1) **Ne dotikajte se priključkov s kakršnim koli prevodnim materialom.**
 - (2) **Izogibajte se shranjevanju baterijskega vložka v vsebniku z drugimi kovinskimi predmeti kot so žebliji, kovanci itn.**
 - (3) **Ne izpostavljajte baterijskega vložka vodi ali dežju.**

Kratek stik akumulatorja lahko povzroči velik električni tok, pregrevanje, morebitne opekline in celo okvaro.
6. **Ne shranjujte in uporabljajte orodja in akumulatorske baterije na mestih, kjer lahko temperatura doseže ali preseže 50 °C (122 °F).**
7. **Ne sežigajte baterijskega vložka, tudi če je hudo poškodovan ali v celoti izprazen. Baterijski vložek lahko v ognju eksplodira.**
8. **Ne pribijajte, režite, drobite, mečite, spuščajte akumulatorske baterije oziroma ne udarjajte z akumulatorsko baterijo po trdem predmetu.** Takšno ravnanje lahko povzroči požar, prekomerno vročino ali eksplozijo.
9. **Ne uporabljajte poškodovanih akumulatorjev.**
10. **Priložene litij-ionske baterije ustrezajo zahtevam zakonodaje v zvezi z nevarnim blagom.** Za komercialne prevoze, npr. tiste, ki jih opravljajo tretje stranke in carinski posredniki, je treba upoštevati posebne zahteve v zvezi z embalažo in označevanjem.

Med postopkom priprave na odpremo izdelka se je treba posvetovati s strokovnjakom za nevarne snovi. Pri tem upoštevajte tudi podrobnejše nacionalne predpise.

Odprte stike oblepite z lepilnim trakom ali jih drugače zaščitite, baterijo pa zapakirajte tako, da se v embalaži ne more premikati.
11. **Ko odstranjujete akumulatorsko baterijo, jo vzemite iz orodja in varno zavržite. Upoštevajte lokalne uredbe glede odlaganja baterije.**
12. **Baterije uporabljajte le z izdelki, ki jih določi Makita.** Če namestite baterije v neskladne izdelke, lahko pride do požara, pregrevanja, eksplozije ali puščanja elektrolita.
13. **Če orodja dlje časa ne uporabljate, morate iz njega odstraniti baterijo.**
14. **Med uporabo in po uporabi lahko akumulatorska baterija postane vroča in povzroči opekline. Z vročimi akumulatorskimi baterijami ravnajte pazljivo.**
15. **Ne dotikajte se priključka orodja takoj po uporabi, ker se lahko dovolj segreje, da povzroči opekline.**
16. **Ne dovolite, da bi se v priključke, odprtine in utore akumulatorske baterije zlepiли ostružki, prah ali zemlja.** Umazanija lahko povzroči slabše delovanje ali okvaro orodja oziroma akumulatorske baterije.
17. **Razen če orodje podpira uporabo v bližini visokonapetostnih električnih vodov, akumulatorske baterije ne uporabljajte v bližini visokonapetostnih električnih vodov.** Takšna uporaba lahko povzroči motnje v delovanju ali okvaro orodja oziroma akumulatorske baterije.
18. **Baterijo hranite izven dosega otrok.**

SHRANITE TA NAVODILA.

⚠ POZOR: Uporabljajte le originalne baterije Makita. Če uporabljate neoriginalne baterije Makita ali baterije, ki so bile spremenjene, lahko pride do eksplozije baterije in posledično do požara, telesnih poškodb ali materialne škode. S takšno uporabo boste tudi razveljavili garancijo Makita za orodje in polnilnik Makita.

Nasveti za ohranjanje največje zmogljivosti akumulatorja

1. **Napolnite baterijski vložek, preden se v celoti izprazni. Ko opazite, da ima orodje manjšo moč, vedno ustavite delovanje orodja in napolnite baterijski vložek.**
2. **Nikoli znova ne polnite popolnoma napolnjenega baterijskega vložka. Prenapolnjenje skrajša življenjsko dobo akumulatorja.**
3. **Baterijski vložek s sobno temperaturo polnite pri temperaturi okolja od 10 °C do 40 °C. Počakajte, da se vroč baterijski vložek pred polnjenjem ohladi.**
4. **Ko akumulatorske baterije ne uporabljate, jo odstranite iz orodja ali polnilnika.**

OPIS DELOV

► SI.1

1	Glava	2	Gumb za prilagajanje kota	3	Zaklepna ročica	4	Krilata matica
5	Sprednji ročaj	6	Zadnji ročaj	7	Akumulatorska baterija	8	Sprožilec
9	Sprostilni gumb	10	Rezila	-	-	-	-

OPIS DELOVANJA

⚠️ POZOR: Pred nastavljanjem ali preizkusom delovanja orodja se prepričajte, ali je orodje izključeno in ali je akumulatorska baterija odstranjena.

Nameščanje ali odstranjevanje akumulatorske baterije

⚠️ POZOR: Vedno izklopite orodje, preden namestite ali odstranite akumulatorsko baterijo.

⚠️ POZOR: Kadar nameščate ali odstranujete akumulatorsko baterijo, trdno držite orodje in akumulatorsko baterijo. Če orodja in akumulatorske baterije ne držite trdno, se lahko zgodi, da vam zdrsna iz rok, posledica pa je lahko poškodba orodja in akumulatorske baterije ter telesna poškodba.

► **SI.2:** 1. Rdeči indikator 2. Gumb 3. Baterijski vložek

Če želite odstraniti akumulatorsko baterijo, jo potisnite iz orodja, pri tem pa pomikajte gumb na sprednji strani vložka.

Akumulatorsko baterijo vstavite tako, da poravnate jeziček na bateriji z utorom na ohišju in jo potisnete v ležišče. Potisnite jo do konca, da se zaskoči. Če vidite rdeči indikator, kot je prikazano na sliki, se akumulatorska baterija ni ustrezno zaskočila.

⚠️ POZOR: Vedno namestite akumulatorsko baterijo tako, da rdeči indikator ni več viden. Če tega ne upoštevate, lahko baterija nepričakovano pade iz orodja in poškoduje vas ali osebe v neposredni bližini.







⚠️ POZOR: Ne nameščajte akumulatorske baterije s silo. Če se akumulatorska baterija ne zaskoči zlahka, ni pravilno vstavljena.

Prikazuje preostalo raven napolnjenosti akumulatorja

Samo za akumulatorske baterije z indikatorjem

► **SI.3:** 1. Indikatorne lučke 2. Gumb za preverjanje

Pritisnite gumb za preverjanje na baterijskem vložku, da preverite raven napolnjenosti akumulatorja. Indikatorne lučke na kratko zasvetijo.

Indikatorne lučke		Prikaz preostale ravni napolnjenosti
 Sveti	 Ne sveti	
		od 75% do 100%
		od 50% do 75%
		od 25% do 50%
		od 0% do 25%

OPOMBA: Odvisno od pogojev uporabe in okoljske temperature se označba lahko nekoliko razlikuje od dejanske napolnjenosti.

Zaščitni sistem orodja/akumulatorja

Orodje je opremljeno z zaščitnim sistemom za orodje/akumulator. Sistem samodejno prekine napajanje orodja, da podaljša življenjsko dobo orodja in akumulatorja. Orodje se samodejno zaustavi med delovanjem, če orodje ali akumulator delujeta pod naslednjimi pogoji:

Preobremenjeno:

Orodje deluje na način, zaradi katerega prihaja do neobičajno visokega toka. V tem primeru izklopite orodje in prekinite delo, ki je povzročilo preobremenitev orodja. Nato vklopite orodje, da ga znova zaženete. Če se orodje ne vklopi, je akumulator pregret. V tem primeru pustite, da se akumulator ohladi, preden znova vklopite orodje.

Nizka napetost akumulatorja:

Napolnjenost akumulatorja je prenizka, zato orodje ne deluje. Če vklopite orodje, se motor zažene, vendar kmalu tudi zaustavi. V tem primeru odstranite in napolnite akumulator.

Delovanje stikala

⚠️ OPOZORILO: Preden vstavite akumulatorsko baterijo v orodje, se vedno prepričajte, da stikalo deluje brezhibno in se vrača v položaj za izklop (OFF), ko ga spustite.

⚠️ OPOZORILO: Za vašo varnost je to orodje opremljeno s sprostilnim gumbom, ki preprečuje nenamerni zagon orodja. Nikoli ne uporabljajte orodja, kadar začne delovati, če pritisnete samo sprožilno stikalo in pri tem ne pritisnete sprostilnega gumba. Za popravilo se obrnite na lokalni servisni center Makita.

⚠️ OPOZORILO: Nikoli ne onemogočite funkcije zaklepa ali zalepite sprostilnega gumba.

OBVESTILO: Ne pritisnjajte sprožilca s silo, ne da bi pri tem pritisnili sprostilni gumb. Stikalo se lahko zlomi.

► **SI.4:** 1. Sprostilni gumb 2. Sprožilno stikalo

Za preprečevanje nenamerne sprožitve stikala je nameščen sprostilni gumb.

Za zagon orodja hkrati pritisnite sprostilni gumb in sprožilec. Če želite ustaviti orodje, spustite sprožilec. Sprostilni gumb lahko pritisnete z desne ali leve strani.

Prilagoditev rezalnega kota

⚠️ POZOR: Pred zapiranjem ali razpiranjem glave se vedno prepričajte, da je orodje izključeno.

⚠️ POZOR: Pri zapiranju glave za prenašanje orodja ali po uporabi orodja se prepričajte, da pred zapiranjem glave namestite pokrov rezila.

⚠️ POZOR: Pri zapiranju glave pazite, da ne stisnete prstov med glavo in ohišje orodja.

Kot glave lahko prilagodite v 10 korakih. Če želite spremeniti kot glave, sledite spodnjim korakom.

1. Glavo in ohišje orodja držite, kot je prikazano na sliki.

► **SI.5:** 1. Glava 2. Gumb za prilagajanje kota

2. Kot glave prilagodite medtem ko držite pritisnjen gumb za prilagajanje kota, nato pa gumb za prilagajanje kota sprostite.

3. Glavo malce premaknite, dokler se s klikom ne zaskoči.

OPOMBA: Pred uporabo orodja se prepričajte, da je glava varno zaskočena.

Prilagajanje dolžine cevi

⚠️ POZOR: Pred prilagajanjem dolžine cevi se vedno prepričajte, da je orodje izključeno.

⚠️ POZOR: Pri prilagajanju dolžine cevi pazite, da pred prilagajanjem namestite pokrov rezila.

⚠️ POZOR: Pri prilagajanju dolžine cevi bodite previdni, da si ne priščipnete prstov.

⚠️ POZOR: Prepričajte se, da je zaklepna ročica trdno zaklenjena.

⚠️ POZOR: Med prilagajanjem dolžine cevi položite orodje na stran. Če orodje postavite pokonci, se bo glava nenadoma pomaknila navzdol, kar lahko povzroči telesno poškodbo.

Sprostite zaklepno ročico, prilagodite dolžino cevi in nato zaklenite zaklepno ročico.

► **SI.6:** 1. Zaklepna ročica

Prilagajanje položaja sprednjega ročaja

⚠️ POZOR: Pred prilagajanjem položaja sprednjega ročaja se vedno prepričajte, da je orodje izključeno.

⚠️ POZOR: Pri prilagajanju položaja sprednjega ročaja bodite previdni, da si ne priščipnete prstov.

⚠️ POZOR: Prepričajte se, da krilata matica trdno privita.

⚠️ POZOR: Sprednjega ročaja ne premikajte preko puščične oznake.

Za prilagajanje položaja sprednjega ročaja sprostite krilato matico tako, da jo obrnete v nasprotni smeri urinega kazalca, nato prilagodite položaj sprednjega ročaja in privijte krilato matico v smeri urinega kazalca.

► **SI.7:** 1. Krilata matica 2. Puščična oznaka

MONTAŽA

⚠️ POZOR: Pred vsako izvedbo dela na orodju se prepričajte, da je le to izključeno in da je akumulatorska baterija odstranjena.

⚠️ POZOR: Pri menjavi rezil vedno nosite rokavice, tako da se dlani neposredno ne dotikajo rezil.

Nameščanje ali odstranjevanje rezil

⚠️ POZOR: Preden odstranite ali namestite rezila, namestite pokrov rezila.

OBVESTILO: Kadar menjate rezila, z orodja in ročice ne brišite trave.

OPOMBA: Pred nameščanjem ali odstranjevanjem rezil razprite glavo orodja tako, da je poravnana naravnost z ohišjem orodja.

1. Postavite orodje na glavo.
2. Z izvijačem odvijte 4 vijake in odstranite rezila.
► **SI.8:** 1. Vijak
3. Odstranite ročico z rezil.
► **SI.9:** 1. Ročica

OPOMBA: Ročica lahko ostane v orodju.

4. Pripravite ročico in nova rezila.
► **SI.10:** 1. Ročica 2. Rezila
5. Odstranite pokrov rezila in ga nato pritrдите na nova rezila.
6. Nanesite majhno količino masti na zunanji del ročice. Pritrdite podložko, zobnik in ročico v tem vrstnem redu na zatič.
► **SI.11:** 1. Ročica 2. Zobnik 3. Podložka 4. Zatič
7. Prilagodite ročico tako, da sta 2 majhni odprtini na ročici poravnani s poravnalno črto, kot je prikazano na sliki.
► **SI.12:** 1. Poravnalna črta 2. Majhna odprtina
8. Premaknite rezila tako, da se odprtina na vodilni plošči nahaja na sredini obročev rezil.
► **SI.13:** 1. Vodilna plošča
9. Vstavite vijak, ki ste ga odvili v 2. Koraku, v odprtino na rezila skozi odprtino na pokrovu rezila.
► **SI.14:** 1. Odprtina
10. Pritrdite rezila na orodje in nato z izvijačem privijte 3 vijake.
► **SI.15:** 1. Vijak
11. Odstranite vijak, ki ste ga v 9. koraku vstavili v odprtino na rezilih, in ga nato privijte, da pritrđite rezila.

OBVESTILO: Če rezila ne delujejo pravilno, niso pravilno vstavljena v ročico. Odstranite rezila in jih ponovno namestite.

OBVESTILO: Če niso izrabljena rezila, ampak drugi deli, na primer ročica, se za zamenjavo ali popravilo obrnite na pooblaščen servisni center Makita.

Nameščanje ali odstranjevanje prestreznika odrezanega materiala

Dotatna oprema

⚠️ POZOR: Kadar nameščate ali odstranjujete prestreznik odrezanega materiala, vedno nosite rokavice, da se vaše dlani rezila ne dotikajo neposredno.

⚠️ POZOR: Pritrdite pokrov rezila, preden namestite ali odstranite prestreznik odrezanega materiala.

Prestreznik odrezanega materiala zbira odpadlo listje in olajša čiščenje po zaključenem delu. Namestite ga lahko na katero koli stran orodja.

1. Odprtine na prestrezniku odrezanega materiala poravnajte z maticami na rezilih.
► **SI.16:** 1. Matica
2. Zataknite čeljusti prestreznika odrezanega materiala v utor na rezilih.
► **SI.17:** 1. Čeljust 2. Utor

3. Potisnite ročice na prestrezniku odrezanega materiala in nato zatakните čeljusti na drugo stran utora na rezilih.

► **SI.18:** 1. Ročica

Za odstranjevanje prestreznika odrezanega materiala pritisnite ročice, da sprostite čeljusti.

► **SI.19:** 1. Ročica

OBVESTILO: Nikoli ne poskušajte odstraniti prestreznika odrezanega materiala s prekomerno silo ali če so čeljusti zatakneje v utorih rezil.

UPRAVLJANJE

Uporaba orodja

⚠ OPOZORILO: Orodja ne uporabljajte v bližini električnih vodov. Stik z električnim vodom ali uporaba v njegovi bližini lahko povzroči resno poškodbo ali električni udar s smrtnim izidom.

⚠ OPOZORILO: Rok ne približujte rezilom.

⚠ OPOZORILO: Skrbno pazite, da ohranjate nadzor nad orodjem ves čas uporabe. Ne pustite, da bi orodje odbilo proti vam ali drugi osebi v bližini. Če ne ohranite nadzora, lahko pride do hudih telesnih poškodb upravljavca ali drugih oseb.

⚠ POZOR: Izogibajte se uporabi orodja pri visokih temperaturah, kolikor je to mogoče. Med uporabo orodja upoštevajte svoje fizično stanje.

⚠ POZOR: Pazite, da se med rezanjem nenaumno ne dotaknete kovinske ograje ali drugih trdih predmetov. Rezila se lahko zlomijo in povzročijo telesne poškodbe.

⚠ POZOR: Pazite, da se rezila ne dotikajo tal. Orodje lahko udari nazaj in povzroči telesne poškodbe.

⚠ POZOR: Previsoko seganje z rezalnikom za živo mejo, še posebej z lestve, je izjemno nevarno. Ne delajte, medtem ko stojite na majavi ali nestabilni podlagi.

OBVESTILO: S tem orodjem ne poskušajte rezati vej, debelejših od 10 mm. Pred uporabo orodja s škarjami za veje odrežite veje do višine 10 cm nižje od višine za rezanje.

► **SI.20:** (1) Višina za rezanje (2) 10 cm

OBVESTILO: Ne režite podrtih dreves ali podobnih trdih predmetov. Pri tem lahko poškodujete orodje.

OBVESTILO: Z rezili ne režite trave ali plevela. Rezila se lahko zapletejo v travo ali plevel.

Orodje držite z obema rokama tako, da držite sprednji ročaj in zadnji ročaj.

► **SI.21:** 1. Sprednji ročaj 2. Zadnji ročaj

Povlecite sprožilec in ob tem pritisčajte gumb za zaklep, nato orodje premikajte naprej.

► **SI.22**

Pri osnovni uporabi nagnite rezila v smeri rezanja in jih mirno in počasi premikajte pri hitrosti 3 do 4 sekunde na meter.

► **SI.23**

Za enakomerno rezanje žive meje ob straneh režite od spodaj navzgor.

► **SI.24**

Ko želite pri rezanju ustvariti okroglo obliko (ko režete zeleniko, rododendron itd.), režite od korenine navzgor, da ustvarite lep končni izdelek.

► **SI.25**

Če je prestreznik odrezanega materiala pritrjen na rezila, zbira odpadlo listje in olajša čiščenje po zaključenem delu.

► **SI.26**

VZDRŽEVANJE

⚠ POZOR: Preden se lotite pregledovanja ali vzdrževanja orodja, se vedno prepričajte, da je orodje izklopljeno in akumulatorska baterija odstranjena.

⚠ POZOR: Orodje pri preverjanju ali vzdrževanju vedno postavite na tla. Sestavljanje ali prilaganje orodja v pokončnem položaju lahko povzroči hude poškodbe.

VARNO in ZANESLJIVO delovanje tega izdelka bo zagotovljeno le, če boste popravila, vzdrževanje in nastavitve prepustili pooblaščenemu servisu za orodja Makita ali tovarniškemu osebju, ki vgrajuje izključno originalne nadomestne dele.

Čiščenje orodja

Orodje očistite tako, da obrišete prah s suho krpo ali krpo, ki ste jo namočili v milnico in jo nato dobro oželi.

OBVESTILO: Nikoli ne uporabljajte bencina, razredčila, alkohola ali podobnega sredstva. V tem primeru se lahko orodje razbarva ali deformira oziroma lahko nastanejo razpoke.

Vzdrževanje rezila škarij

Pred uporabo orodja ali enkrat na uro med uporabo premažite rezila z oljem z nizko viskoznostjo (strojno olje ali mazalno olje v razpršilu).

► **SI.27**

Po uporabi odstranite prah z obeh strani rezil z žičnato krtačo, rezila obrišite s krpo in nato nanje nanesite olje z nizko viskoznostjo (strojno olje ali mazalno olje v razpršilu).

► **SI.28**

OBVESTILO: Rezil ne čistite z vodo. V napačnem primeru lahko pride do rje ali poškodb orodja.

OBVESTILO: Umazanija in korozija povzročata čezmerno trenje rezil in skrajšata čas delovanja na eno polnjenje akumulatorja.

Shranjevanje

Namestite pokrov rezil na rezila, tako da rezila niso izpostavljena. Orodje hranite izven dosega otrok. Orodje hranite na mestu, ki ni izpostavljeno vlagi ali dežju.

ODPRAVLJANJE TEŽAV

Preden zahtevate popravilo, izvedite lasten pregled. Če naletite na težavo, ki ni pojasnjena v navodilih, ne poskušajte razstavljati orodja. Namesto tega se obrnite na pooblaščen servis Makita. Pri popravilih vedno uporabljajte nadomestne dele Makita.

Neobičajno stanje	Možni vzroki (okvare)	Ukrep
Motor ne obratuje.	Akumulatorska baterija ni nameščena.	Namestite akumulatorsko baterijo.
	Težava z akumulatorjem (padeč napetosti)	Znova napolnite akumulatorsko baterijo. Če z vnovičnim polnjenjem ne odpravite težave, zamenjajte akumulatorsko baterijo.
	Pogonski sistem ne deluje pravilno.	Za popravilo se obrnite na lokalni pooblaščen servisni center.
Motor se po kratkem času uporabe ustavi ali motor ne dela.	Raven napolnjenosti akumulatorja je nizka.	Znova napolnite akumulatorsko baterijo. Če z vnovičnim polnjenjem ne odpravite težave, zamenjajte akumulatorsko baterijo.
	Pregrevanje.	Prenehajte uporabljati orodje in pustite, da se ohladi.
Orodje ne doseže največje hitrosti.	Akumulatorska baterija ni pravilno nameščena.	Namestite akumulatorsko baterijo, kot je opisano v tem priročniku.
	Zmogljivost akumulatorja se zmanjšuje.	Znova napolnite akumulatorsko baterijo. Če z vnovičnim polnjenjem ne odpravite težave, zamenjajte akumulatorsko baterijo.
	Pogonski sistem ne deluje pravilno.	Za popravilo se obrnite na lokalni pooblaščen servisni center.
Rezila se ne premikajo: ⇒ takoj zaustavite kosilnico!	Neprimeren kot rezil.	Prepričajte se, da je glava pravilno fiksirana pod delovnim kotom.
	Tujki so se ujeli med rezila.	Izključite orodje in odstranite akumulatorsko baterijo, nato pa odstranite tujke z orodjem, kot so klešče.
	Pogonski sistem ne deluje pravilno.	Za popravilo se obrnite na lokalni pooblaščen servisni center.
Neobičajno vibriranje: ⇒ takoj zaustavite kosilnico!	Rezila so poškodovana, ukrivljena ali izrabljena.	Zamenjajte rezila.
	Pogonski sistem ne deluje pravilno.	Za popravilo se obrnite na lokalni pooblaščen servisni center.
Rezila in motor se ne morejo ustaviti: ⇒ takoj odstranite akumulatorsko baterijo!	Električna okvara.	Odstranite akumulatorsko baterijo in se za popravilo obrnite na lokalni pooblaščen servisni center.

DODATNA OPREMA

⚠ POZOR: Ta dodatni pribor ali pripomočki so predvideni za uporabo z orodjem Makita, ki je opisano v teh navodilih za uporabo. Pri uporabi drugega pribora ali pripomočkov obstaja nevarnost telesnih poškodb. Dodatni pribor ali pripomočke uporabljajte samo za navedeni namen.

Za več informacij o dodatni opremi se obrnite na najbližji pooblaščen servis za orodja Makita.

- Sklop rezila škarij
- Prestreznik odrezanega materiala
- Vsebnik za mast
- Originalna akumulator in polnilnik Makita

OPOMBA: Nekateri predmeti na seznamu so lahko priloženi orodju kot standardna dodatna oprema. Lahko se razlikujejo od države do države.

SPECIFIKIMET

Modeli:	UN460WD
Gjatësia e fletës	460 mm
Goditje në minutë	3 600 min ⁻¹
Këndi i fletës prerëse	135° (lart 60°, poshtë 75°)
Gjatësia totale	1 889 - 2 511 mm
Tensioni nominal	D.C. 10,8 V - 12 V maks.
Pesha neto	2,8 - 3,0 kg

- Për shkak të programit tonë të vazhdueshëm të kërkim-zhvillimit, specifikimet që jepen këtu mund të ndryshojnë pa dhënë njoftim.
- Specifikimet mund të ndryshojnë nga njëri shtet në tjetrin.
- Pesha mund të ndryshojë në varësi të aksesorit(ëve), përfshirë kutinë e baterisë. Kombinimi më i lehtë dhe më i rëndë, sipas Procedurës EPA 01/2014, tregohet në tabelë.

Kutia e aplikueshme e baterisë dhe karikuesi







Kutia e baterisë	BL1016 / BL1021B / BL1041B
Karikuesi	DC10SA / DC10SB / DC10WC / DC10WD / DC18RE

- Disa prej kutive të baterive dhe karikuesve të renditura më lart mund të mos jenë të disponueshme në varësi të zonës ku ju banoni.

⚠ PARALAJMËRIM: Përdorni vetëm kutitë e baterisë dhe karikuesit e listuar më lart. Përdorimi i karikuesve dhe kutive të tjera të baterisë mund të shkaktojë lëndim dhe/ose zjarr.

Simbolet

Pjesët në vazhdim tregojnë simbolet që mund të përdoren për pajisjen. Sigurohuni që merrni vesh kuptimin e tyre përpara përdorimit.

	Lexoni manualin e përdorimit.
	Mos e ekspozoni ndaj lagështirës.
	Mbani helmët, syze dhe mbrojtëse për veshët.
	RREZIK - Mbajini duart larg fletës.
	Kujdes nga telat elektrinë, rrezik goditjeje elektrike.
	Ruani distancën me të paktën 15 m.



Vetëm për shtetet e BE-së
Për shkak të pranisë së komponentëve të rrezikshëm në pajisje, mbetjet e pajisjeve elektronike dhe elektrike, akumulatorët dhe bateritë, mund të kenë ndikim negativ në mjedis dhe në shëndetin e njerëzve. Mos i hidhni pajisjet elektrike dhe elektronike ose bateritë me mbetjet shtëpiake!

Në përputhje me Direktivën Evropiane për mbetjet e pajisjeve elektrike dhe elektronike, akumulatorëve dhe baterive, dhe mbetjet e akumulatorëve dhe baterive, si dhe përfshirjen e saj në ligjin kombëtar, mbetjet e pajisjeve elektrike dhe elektronike, akumulatorëve dhe baterive, duhet të mbahen veçmas dhe të dorëzohen në një pikë grumbullimi të veçantë për mbetjet komunale, duke vepruar në përputhje me rregulloret e mbrojtjes së mjedisit.

Kjo tregohet nga simboli i koshit të plehrave me kryq, të vendosur mbi pajisje.



Niveli i garantuar i fuqisë së zhurmës sipas Direktivës së BE-së për Nivelin e Zhurmës Jashhtë.



Niveli i fuqisë së zhurmës sipas Rregullores së Australisë NSW për Kontrollin e Zhurmës

Përdorimi i synuar

Vegla është prodhuar për t'u përdorur për prerjen e shkurreve.s

Zhurma

Niveli tipik i zhurmës A, i matur sipas EN62841-4-2:

Niveli i presionit të zhurmës (L_{pA}) : 74 dB (A)

Pasiguria (K): 3 dB (A)

Niveli i zhurmës mund të tejkalojë 80 dB (A).

SHËNIM: Vlerat e deklaruar totale të emetimeve të zhurmës janë matur sipas një metode standarde testimi dhe mund të përdoren për të krahasuar një vegël me një tjetër.

SHËNIM: Vlerat e deklaruar të emetimeve të zhurmës mund të përdoren për një vlerësim paraprak të ekspozimit.

▲ PARALAJMËRIM: Mbani mbrojtëse për veshët.

▲ PARALAJMËRIM: Emetimet e zhurmës gjatë përdorimit aktual të veglës elektrike mund të ndryshojnë nga vlerat e deklaruara në varësi të mënyrave sesi përdoret vegla, veçanërisht nga lloji i materialit të punës që përdoret.

▲ PARALAJMËRIM: Vërtetoni që masat e sigurisë për mbrojtjen e përdoruesit bazohen në vlerësimin e ekspozimit ndaj kushteve aktuale të përdorimit (duke marrë parasysh të gjitha pjesët e ciklit të funksionimit si ato kur pajisja është e fikur dhe punon pa prerë ashtu edhe kohën e përdorimit).

Dridhja

Standardi i zbatueshëm : EN62841-4-2

Dora e majtë (mbajtësja e përparme)		Dora e djathtë (doreza e pasme)	
a_r (m/s^2)	Pasiguria K (m/s^2)	a_r (m/s^2)	Pasiguria K (m/s^2)
2,5 m/s^2 ose më pak	1,5	2,5 m/s^2 ose më pak	1,5

SHËNIM: Vlerat e deklaruar totale të dridhjeve janë matur sipas një metode standarde testimi dhe mund të përdoren për të krahasuar një vegël me një tjetër.

SHËNIM: Vlerat e deklaruar totale të dridhjeve mund të përdoren për një vlerësim paraprak të ekspozimit.

▲ PARALAJMËRIM: Emetimet e dridhjeve gjatë përdorimit aktual të veglës elektrike mund të ndryshojnë nga vlerat e deklaruar në varësi të mënyrave sesi përdoret vegla, veçanërisht nga lloji i materialit të punës që përdoret.

▲ PARALAJMËRIM: Vërtetoni që masat e sigurisë për mbrojtjen e përdoruesit bazohen në vlerësimin e ekspozimit ndaj kushteve aktuale të përdorimit (duke marrë parasysh të gjitha pjesët e ciklit të funksionimit si ato kur pajisja është e fikur dhe punon pa prerë ashtu edhe kohën e përdorimit).

Deklarata e konformitetit me KE-në

Vetëm për shtetet evropiane

Deklarata e konformitetit me KE-në përfshihet si Shtojca A në këtë manual përdorimi.

PARALAJMËRIME SIGURIE

Paralajmërimet e përgjithshme për sigurinë e veglës

▲ PARALAJMËRIM: Lexoni të gjitha paralajmërimet për sigurinë, udhëzimet, ilustrimet dhe specifikimet e dhëna me këtë vegël elektrike. Mosndjekja e të gjitha udhëzimeve të renditura më poshtë mund të shkaktojë goditje elektrike, zjarr dhe/ose lëndim të rëndë.

Ruajini të gjitha paralajmërimet dhe udhëzimet për të ardhmen.

Termi "vegël elektrike" në paralajmërimet e referohet veglës elektrike që përdoret e lidhur në prizë (me kordon) ose veglës së përdorur me bateri (pa kordon).

Paralajmërimet e sigurisë për prerësin e shkurreve me bosht me bateri

- Mbajini të gjitha pjesët e trupit larg fletës. Mos e largoni materialin e prerë dhe mos e mbani materialin që do të prisni kur fletët janë në lëvizje.** Fletët vazhdojnë të rrotullohen pasi çelësi të jetë fikur. Një moment pakujdesie gjatë përdorimit të prerësit të shkurreve mund të shkaktojë lëndim të rëndë personal.
- Transportojeni prerësin e shkurreve nga doreza me fletën të ndaluar dhe kujdesuni që të mos e vini në punë çelësin e energjisë.** Transportimi i duhur i prerësit të shkurreve do të ulë rrezikun e nisjes aksidentale dhe lëndimeve personale rezultuese nga fletët.
- Vendosni gjithmonë kapakun e fletës gjatë transportimit ose ruajtjes së prerësit të shkurreve.** Përdorimi i duhur i prerësit të shkurreve do të reduktojë rrezikun e lëndimit personal nga fletët.
- Gjatë pastrimit të materialit të ngecur ose shërbimit të njësisë, sigurohuni që të gjithë çelësat të jenë të fikur dhe paketa e baterisë të jetë e hequr ose e shkëputur.** Aktivizimi i papritur i prerësit të shkurreve gjatë pastrimit të materialit të ngecur ose shërbimit mund të rezultojë në lëndime të rënda personale.

5. **Mbajeni prerësin e shkurreve vetëm te sipërfaqet e izoluarat të kapjes sepse fletat mund të prekë tela të fshehur.** Nëse fletët prekin një tel me rrymë atëherë pjesët metalike të prerësit të shkurreve elektrizohen dhe mund t'i japin përdoruesit goditje elektrike.
6. **Mbajini të gjithë kordonët e energjisë dhe kabllo larg nga zona e prerjes.** Kordonët e energjisë ose kabllo mund të fshihen në gëmusha ose shkurre dhe mund të pritet aksidentalisht nga fleta.
7. **Mos e përdorni prerësin e shkurreve në kushte të këqija atmosferike, veçanërisht kur ka rrezik për vetëtimat.** Kjo redukton rrezikun e goditjes nga vetëtimat.
8. **Për të reduktuar rrezikun e goditjes elektrike, asnjëherë mos e përdorni prerësin e shkurreve pranë linjave elektrike.** Kontakti ose përdorimi pranë linjave elektrike mund të shkaktojë lëndime serioze ose goditje elektrike që rezultojn në vdekje.
9. **Gjithmonë përdorni dy duar kur përdorni prerësin e shkurreve me bosht.** Mbajeni prerësin e shkurreve me bosht me të dyja duart për të shmangur humbjen e kontrollit.
10. **Gjithmonë përdorni mbrojtje për kokën kur e përdorni prerësin e shkurreve me bosht mbi kokë.** Copëzat që bien mund të rezultojnë në lëndime të rënda personale.
9. **Përpara se të filloni punën, kontrolloni për t'u siguruar që prerësi është në gjendje pune të mirë dhe të sigurt.** Sigurohuni që mbrojtëset janë vendosur siç duhet. Prerësi i shkurreve nuk duhet të përdoret nëse nuk është montuar plotësisht.
10. **Shmangni mjediset e rrezikshme.** Mos e përdorni veglën në vende të lagështa ose të lagura dhe mos e ekspozoni ndaj shiut. Uji që hyn në vegël mund të rrisë rrezikun e goditjeve elektrike.

Pajisjet për mbrojtjen personale

1. **Dorezat e punës prej lëkure të fortë janë pjesë e pajisjeve bazë të prerësit të shkurreve dhe duhet të vishen gjithmonë gjatë përdorimit të tij.** Mbani gjithashtu këpucë të forta me shuall kundër rrëshqitjes.
2. **Mbani mbrojtëse për veshët si p.sh. kufje mbrojtëse për të parandaluar humbjen e dëgjimit.**
3. **Mbani syze mbrojtëse, helmët e sigurie dhe doreza mbrojtëse që të mbrohni nga papastërtitë fluturuese ose nga objektet që bien.**
4. **Kur prekin fletët apo rregulloni këndin e fletëve, mbani veshur doreza mbrojtëse.** Fletët mund të shkaktojnë prerje të thella në duar.

Përdorimi

1. **Përdorini gjithmonë të dyja duart kur përdorni veglën.** Përdorimi i një dore mund të shkaktojë humbje të kontrollit dhe mund të rezultojë në lëndime të rënda personale.
2. **Gjatë përdorimit të veglës, gjithmonë sigurohuni që pozicioni i punës të jetë i sigurt dhe i mbrojtur.** Është shumë e rrezikshme të zgjateni me veglën, veçanërisht nga një shkallë. Mos punoni nga ndonjë vend i lëvizshëm ose të paqëndrueshëm.
3. **Mos mbani njëkohësisht disa rripa brezi dhe/ose rripa krahu kur përdorni veglën.**
4. **Gjatë përdorimit, mbajini personat e pranishëm ose kafshët të paktën 15 m larg nga vegla.** Fikeni veglën sapo të afrohet dikush.
5. **Nëse vegla prerëse godet ndonjë objekt ose vegla fillon të bëjë zhurma ose dridhje të pazakonshme, fikeni veglën dhe hiqni kutinë e baterisë menjëherë dhe lëreni veglën të ndalojë.** Më pas ndërmerrni hapat e mëposhtëm:
 - inspektoni për dëmtim
 - kontrolloni dhe shtrëngoni pjesët e liruara
 - kërkoni që pjesët e dëmtuara të zëvendësohen ose të riparohen me pjesë origjinale këmbimi.
6. **Përdoreni veglën vetëm për qëllimin për të cilin është destinuar.** Mos e përdorni veglën për qëllime të tjera.
7. **Fikeni veglën dhe hiqni kutinë e baterisë përpara se:**
 - ta pastroni ose kur pastroni një bllokimin,
 - ta kontrolloni, të kryeni mirëmbajtje apo të punoni me veglën,
 - të rregulloni pozicionin e punës së fletëve të gërrshërëve,
 - ta lini veglën të pamonitoruar.

Udhëzime shtesë mbi sigurinë

Përgatitja

1. **KY PRERËS SHKURRËSH MUND TË SHKAKTOJË LËNDIME TË RËNDA.** Lexojini udhëzimet me kujdes për përdorimin, përgatitjen, mirëmbajtjen dhe ndalimin e duhur të veglës. Njihuni me të gjitha komandat dhe përdorimin e duhur të veglës.
2. **Kontrolloni kaçubat dhe shkurret për objekte të huaja, si p.sh. gardhe me tela ose instalime elektrike të fshehura përpara se të përdorni veglën.**
3. **Prerësi i shkurreve nuk duhet të përdoret nga fëmijët ose nga personat nën 18 vjeç.** Të rinjtë mbi 16 vjeç mund të përfshihen nga ky kufizim nëse trajnohen nën mbikëqyrjen e një eksperti.
4. **Në rast emergjence, fikni veglën dhe hiqni kutinë e baterisë menjëherë.**
5. **RREZIK - Mbajini duart larg fletës.** Kontakti me fletën do të rezultojë në lëndim të rëndë personal.
6. **Përdoruesit fillestarë duhet të kenë pranë një përdorues me përvojë që t'u tregojë si përdoret vegla.**
7. **Përpara përdorimit, kontrolloni zonën e punës për gardhe me tela, gurë ose objekte të tjera të forta.** Ato mund të dëmtojnë fletët.
8. **Përdoreni prerësin e shkurreve vetëm nëse jeni në gjendje të mirë fizike.** Vëmendja reduktohet nëse jeni të lodhur. Tregohuni veçanërisht të kujdesshëm në fund të ditës së punës. Kryejini të gjitha punët me qetësi dhe kujdes. Përdoruesi është përgjegjës për të gjitha dëmtimet ndaj palëve të treta.

8. Sigurohuni që vegla të ndodhet saktësisht në pozicionin e përcaktuar të punës përpara se të nisni veglën.
9. Mos e përdorni veglën me fletë gërrshëre të dëmtuara ose të konsumuara shumë.
10. Gjithmonë tregohuni vigjilent për ambientin rrotull dhe për rreziqet e mundshme për të cilat mund të mos jeni në dijeni për shkak të zhurmës së veglës.
11. Bëni kujdes të mos prekni aksidentalisht ndonjë gardh metalik ose objekte të tjera të forta gjatë përdorimit. Disku do të thyhet dhe mund të shkaktojë lëndimi të rëndë.
12. Shmangni ndezjen e paqëllimshme. Mos e transportoni veglën kur kutia e baterisë është e instaluar dhe me gishtin në çelës. Sigurohuni që çelësi të jetë fikur gjatë instalimit të kutisë së baterisë.
13. Mos kapni me dorë disqet prerëse ose tehet prerëse të ekspozuara kur e ngrini ose mbanni veglën.
14. Mos ushtroni forcë mbi veglën. Ajo e kryen punën më mirë dhe me më pak gjasa rreziku lëndimi në shpejtësinë për të cilën është projektuar.
15. Mos e përdorni veglën në shi ose në kushte shumë të lagështa. Motori elektrik nuk është rezistues ndaj ujit.
16. Mbajeni veglën fort gjatë përdorimit.
17. Mos e përdorni veglën pa ngarkesë nëse nuk është e nevojshme.
18. Fikeni gjithmonë veglën dhe hiqni kutinë e baterisë përpara se të kontrolloni fletët e gërrshërëve, të ndreqni defektet ose të hiqni materialet e huaja të ngecura te vegla.
19. Asnjëherë mos i drejtoni fletët e gërrshërëve ndaj vetes ose të tjerëve.
20. Nëse fletët ndalojnë lëvizjen për shkak të ngecjes së objekteve të huaja mes fletëve gjatë përdorimit, fikni veglën dhe hiqni kutinë e baterisë, më pas hiqni objektet e huaja duke përdorur vegla të tilla si pinçat. Heqja e objekteve të huaja me dorë mund të shkaktojë plagosje për arsye se fletët mund të lëvizin si reagim ndaj heqjes së objekteve të huaja.

Siguria elektrike dhe e baterisë

1. Shmangni mjediset e rrezikshme. Mos e përdorni veglën në vende të lagështa ose të lagura dhe mos e ekspozoni ndaj shiut. Uji që hyn në vegël mund të rrisë rrezikun e goditjeve elektrike.
2. Mos e hidhni baterinë(të) në zjarr. Ajo mund të shpërthejë. Kontrolloni kodet vendore për udhëzime të mundshme të veçanta të hedhjes.
3. Mos e hapni dhe mos e shformoni baterinë(të). Elektroliti i çliruar është gërryes dhe mund të dëmtojë sytë ose lëkurën. Ai mund të jetë toksik nëse gëlltitet.
4. Mos e karikoni baterinë në shi ose në vende të lagura.
5. Mos e karikoni baterinë në ambiente të jashtme.
6. Mos e manovroni me duar të lagura karikuesin, as spinën dhe kontaktet e tij.

Mirëmbajtja dhe ruajtja

1. Kur vegla ndalon për shërbim, inspektim ose magazinim, fikeni veglën dhe hiqni kutinë e baterisë, dhe sigurohuni që të gjitha pjesët lëvizëse të kenë ndaluar plotësisht. Lëreni veglën të ftohet përpara se të bëni inspektime, rregullime etj.
2. Lëreni gjithmonë veglën të ftohet përpara se ta magazinoni.
3. Kur nuk e përdorni veglën, vendosni kapakun e fletës dhe ruajeni brenda në një vend të thatë dhe të lartë e të kyçur, larg fëmijëve.
4. Mirëmbajeni veglën me kujdes. Mbajeni tehun prerës të mprehtë dhe të pastër për performancë më të mirë dhe për të reduktuar rrezikun e lëndimit. Ndiqni udhëzimet për lubrifikimin dhe ndërrimin e aksesoreve. Mbajeni mbajtëset të thata, të pastra dhe pa vaj apo graso.
5. Kontrolloni pjesët e dëmtuara. Përpara përdorimit të mëtejshëm të veglës, çdo pjesë që është dëmtuar duhet të kontrollohet me kujdes për të përcaktuar që funksionon siç duhet dhe që e kryen funksionin për të cilin është destinuar. Kontrolloni centrimin e pjesëve lëvizëse, lidhjen e pjesëve lëvizëse, dëmtimin e pjesëve, montimin dhe ndonjë gjendje tjetër që mund të ndikojë te përdorimi i saj. Mbrojtësja ose ndonjë pjesë tjetër e dëmtuar duhet të riparohet siç duhet ose të ndërrohet nga qendra juaj e autorizuar e shërbimit.
6. Përdorni vetëm pjesë këmbimi origjinale.
7. Hiqni gjithmonë kutinë e baterisë dhe vendosni kapakun e fletëve mbi fletët e gërrshërëve gjatë lëvizjes së veglës në një vend tjetër apo gjatë punës. Asnjëherë mos e mbanni ose mos e transportoni veglën ndërkohë që fletët janë në punë. Mos i kapni asnjëherë fletët me duar.
8. Pastrojeni veglën dhe sidomos fletët e gërrshërëve pas përdorimit dhe përpara se ta magazinoni veglën për periudha të gjata kohore. Lyeni fletët e gërrshërëve pak me vaj dhe vendosni kapakun e fletës.
9. Mos e hidhni baterinë(të) në zjarr. Ajo mund të shpërthejë. Kontrolloni kodet vendore për udhëzime të mundshme të veçanta të hedhjes.
10. Mos e hapni dhe mos e shformoni baterinë(të). Elektroliti i çliruar është gërryes dhe mund të dëmtojë sytë ose lëkurën. Ai mund të jetë toksik nëse gëlltitet.
11. Mos e karikoni baterinë në shi ose në vende të lagura.

RUAJINI KËTO UDHËZIME.

▲ PARALAJMËRIM: MOS lejoni që njohja ose familjarizimi me produktin (të fituara nga përdorimi i shpesh të) të zëvendësojnë zbatimin me përpikëri të rregullave të sigurisë për produktin në fjalë. KEQPËRDORIMI ose mosndjekja e rregullave të sigurisë të dhëna në këtë manual përdorimi mund të shkaktojë dëmtime të rënda personale.

Udhëzime të rëndësishme rreth sigurisë për kutinë e baterisë

1. Përpara se ta përdorni kutinë e baterisë, lexoni të gjitha udhëzimet dhe shënimet e masave parandaluese të (1) ngarkuesi i baterisë, (2) bateria dhe (3) produkti që përdor baterinë.
2. Mos e çmontoni ose dëmtoni kutinë e baterisë. Kjo mund të shkaktojë zjarr, nxehtësi të lartë ose shpërthim.
3. Nëse koha e përdorimit është shkurtuar jashtë mase, ndalojeni punën menjëherë. Kjo mund të rezultojë në rrezik mbinxheje, djegie të mundshme, madje edhe shpërthim.
4. Nëse ju futen elektrolite në sy, shpëlajini sytë me ujë të pastër dhe kërkoni ndihmë mjekësore menjëherë. Kjo gjë mund të rezultojë në humbje të shikimit.
5. Mos bëni lidhje të shkurtër me kutinë e baterisë:
 - (1) Mos i prekni terminalin me materiale përcjellëse.
 - (2) Shmangni ruajtjen e kutisë së baterisë në një kuti me objekte të tjera metalike, si gozhdë, monedha etj.
 - (3) Mos e ekspozoni kutinë e baterisë në ujë ose shi.

Qarku i shkurtër i baterisë mund të shkaktojë qarkullim të madh të rrymës elektrike, mbinxheje, djegie të mundshme dhe madje prishje.

6. Mos e ruani dhe mos e përdorni pajisjen dhe kutinë e baterisë në vende ku temperatura mund të arrijë ose tejkalojë 50 °C (122 °F).
7. Mos e digjini kutinë e baterisë, edhe nëse është shumë e dëmtuar ose është konsumuar plotësisht. Kutia e baterisë mund të shpërthejë në zjarr.
8. Mos e shponi, pritni, shtypni, hidhni apo rrëzoni kutinë e baterisë apo ta goditni kutinë e baterisë me një objekt të fortë. Një sjellje e tillë mund të shkaktojë zjarr, nxehtësi të lartë ose shpërthim.
9. Mos përdorni bateri të dëmtuar.
10. Bateritë e përfshira të litiumit, u nënshtrohen kërkesave të legjislatimit për mallrat e rrezikshme.

Për transport tregtar p.sh. nga palë të treta, agjentë të ndërmjetëm, duhet të ndiqen kërkesa specifike mbi paketimin dhe etiketimin.

Për përgatitjen e artikullit për transport, është i nevojshëm konsultimi i një eksperti për materiale të rrezikshme. Ju lutemi, ndiqni gjithashtu rregulloret me gjasë më të detajuara vendore. Mbuloni me ngjitëse ose maskoni kontaktet e zhveshura dhe paketojeni baterinë në mënyrë të tillë që të mos lëvizë në paketim.

11. Kur hidhni kutinë e baterisë, hiqeni nga vegla dhe hidhni në një vend të sigurt. Zbatoni rregulloret lokale rreth hedhjes së baterisë.
12. Përdorini bateritë vetëm me produktet e specifikuar nga Makita. Instalimi i baterive në produkte të papajtueshme mund të rezultojë në zjarr, nxehtësi të lartë, shpërthim ose rrjedhje të elektroliteve.
13. Nëse vegla nuk përdoret për një periudhë të gjatë kohe, bateria duhet të hiqet nga vegla.
14. Gjatë dhe pas përdorimit, kutia e baterisë mund të nxehtet, gjë që mund të shkaktojë djegie ose djegie në temperaturë të ulët. Tregoni kujdes gjatë manovrimit të kutive të nxehta të baterive.
15. Mos prekni terminalin e veglës menjëherë pas përdorimit pasi mund të nxehtet aq shumë sa të shkaktojë djegie.
16. Mos lejoni që grumbullimin e ashklave, pluhurave ose papastërtive në terminalin, vrimat ose kanalet e kutisë së baterisë. Kjo mund të shkaktojë rendiment të ulët ose dëmtim të veglës ose të kutisë së baterisë.
17. Përveç kur vegla e mbështet përdorimin pranë linjave elektrike me voltazh të lartë, mos e përdorni kutinë e baterisë pranë linjave elektrike me voltazh të lartë. Kjo mund të shkaktojë një defekt ose dëmtim të veglës ose të kutisë së baterisë.
18. Mbajeni baterinë larg fëmijëve.

RUAJINI KËTO UDHËZIME.

▲KUJDES: Përdorni vetëm bateri origjinale Makita. Përdorimi i baterive jo-origjinale Makita ose baterive që mund të jenë modifikuar, mund të rezultojë në marrjen flakë të baterisë, lëndime personale apo dëmtime. Kjo do të anulohet gjithashtu edhe garancinë e Makita-s për veglën e Makita-s dhe ngarkuesin.

Këshilla për të ruajtur jetëgjatësinë maksimale të baterisë

1. Ngarkojeni baterinë përpara se të shkarkohet plotësisht. Gjithmonë ndaloni punën me pajisjen dhe ngarkoni baterinë kur vëreni ulje të fuqisë së pajisjes.
2. Asnjëherë mos e ringarkoni baterinë e ngarkuar plotësisht. Mbingarkimi shkurtor jetëgjatësinë e shërbimit të baterisë.
3. Ngarkojeni baterinë në temperaturën e dhomës në 10 °C - 40 °C. Lëreni kutinë e nxehtë të baterisë të ftohet përpara se ta ngarkoni atë.
4. Kur nuk e përdorni kutinë e baterisë, hiqeni atë nga vegla ose karikuesi.

PËRSHKRIMI I PJESËVE

► Fig.1

1	Koka	2	Butoni i rregullimit të këndit	3	Leva e bllokimit	4	Dadoja me veshë
5	Mbajtësja e përparme	6	Mbajtësja e pasme	7	Kutia e baterisë	8	Këmbëza e çelësit
9	Butoni i bllokimit	10	Fletët e gërshërëve	-	-	-	-

PËRSHKRIMI I PUNËS

▲ KUJDES: Sigurohuni gjithmonë që vegla të jetë e fikur dhe kutia e baterisë të jetë hequr përpara se ta rregulloni apo t'i kontrolloni funksionet e veglës.

Instalimi ose heqja e kutisë së baterisë

▲ KUJDES: Fikeni gjithmonë veglën përpara se të instaloni ose hiqni kutinë e baterisë.

▲ KUJDES: Mbajeni fort veglën dhe kutinë e baterisë kur montoni ose hiqni kutinë e baterisë. Mosmbajtja fort e veglës dhe e kutisë së baterisë mund të bëjë që t'ju rrëshqasin nga duart dhe të shkaktojë dëmtim të veglës dhe të kutisë së baterisë, si dhe lëndim personal.

► Fig.2: 1. Treguesi i kuq 2. Butoni 3. Kutia e baterisë

Për të hequr kutinë e baterisë, rrëshqiteni atë nga vegla ndërsa rrëshqisni butonin në pjesën e përparme të kutisë së baterisë.

Për të vendosur kutinë e baterisë, bashkërendisni gjuhëzën e kutisë së baterisë me kanalën e folesë dhe rrëshqiteni për ta futur. Futeni deri në fund, derisa të kërcasë dhe të bllokohet në vend. Nëse shikoni treguesin e kuq siç tregohet në figurë, nuk është e bllokuar plotësisht.

▲ KUJDES: Vendoseni gjithnjë plotësisht kutinë e baterisë derisa treguesi i kuq të mos duket. Në të kundërt, ajo mund të bjerë aksidentalisht nga vegla duke ju lënduar juve ose personin pranë jush.

▲ KUJDES: Mos e vendosni me forcë kutinë e baterisë. Nëse kutia nuk hyn lehtë, nuk po e futni siç duhet.

Treguesi i kapacitetit të mbetur të baterive

Vetëm për kuti baterie me llambë

► Fig.3: 1. Llambat treguese 2. Butoni i kontrollit

Shtypni butonin e kontrollit në kutinë e baterisë për të treguar kapacitetin e mbetur të baterisë. Llambat treguese ndizen për pak sekonda.

Llambat treguese		Kapaciteti i mbetur
Ndezur	Fikur	
■ ■ ■ ■	□	75% deri 100%
■ ■ ■ □	□	50% deri 75%
■ ■ □ □	□ □	25% deri 50%
■ □ □ □	□ □ □ □	0% deri 25%

SHËNIM: Në varësi të kushteve të përdorimit dhe të temperaturës së ambientit, treguesi mund të ndryshojë paksa nga kapaciteti aktual.

Sistemi i mbrojtjes së veglës/ baterisë

Vegla është e pajisur me një sistem të mbrojtjes së veglës/baterisë. Ky sistem ndërpret automatikisht energjinë në motor për të zgjatur jetëgjatësinë e veglës dhe baterisë. Vegla do të ndalojë automatikisht gjatë punës nëse vegla ose bateria janë vendosur sipas një prej kushteve të mëposhtme:

I mbingarkuar:

Vegla përdoret në një mënyrë që e bën atë të marrë rrymë të lartë anormale. Në këtë situatë, fikeni veglën dhe ndaloni punën që shkaktoi mbingarkesën e veglës. Pastaj ndizeni veglën për të rinisur punën. Nëse vegla nuk ndizet, bateria është mbinxehur. Në këtë situatë, lëreni baterinë të ftohet përpara se ta ndizni sërish.

Tension i ulët i baterisë:

Kapaciteti i mbetur i baterisë është shumë i ulët dhe vegla nuk do të punojë. Nëse e ndizni veglën, motori ndizet sërish, por fiket shpejt. Në këtë situatë, hiqni dhe karikoni baterinë.

Veprimi i ndërrimit

▲ PARALAJMËRIM: Përpara se ta vendosni kutinë e baterisë në vegël, kontrolloni gjithmonë nëse çelësi është në pozicionin e duhur dhe nëse kthehet në pozicionin "OFF" (fikur) kur lëshohet.

▲ PARALAJMËRIM: Për sigurinë tuaj, vegla është e pajisur me butonin e zhblokimit, i cili parandalon ndezjen e paqëllimshme të veglës. Asnjëherë mos e përdorni veglën nëse ndizet kur tërhiqni këmbëzën e çelësit, pa shtypur butonin e bllokimit. Kërkojini qendrës lokale të shërbimit të Makita që ta riparojë.

▲ PARALAJMËRIM: Asnjëherë mos e çaktivizoni funksionin e bllokimit ose mos e ngjisni me shirit qëllimisht butonin e bllokimit.

VINI RE: Mos e tërhiqni me forcë këmbëzën e çelësit pa shtypur butonin e zhblokimit. Çelësi mund të thyhet.

► **Fig.4:** 1. Butoni i bllokimit 2. Këmbëza e çelësit

Për të shmangur tërheqjen aksidentale të këmbëzës së çelësit, vegla është pajisur me një buton zhblokimi. Për ta ndezur veglën lëshoni butonin e zhblokimit dhe tërhiqni këmbëzën e çelësit. Lëshoni këmbëzën e çelësit për ta fikur. Butoni i bllokimit mund të shtypet nga ana e djathtë ose e majtë.

Rregullimi i këndit të prerjes

▲ KUJDES: Sigurohuni gjithmonë që vegla të jetë fikur përpara se të palosni ose shpalosni kokën.

▲ KUJDES: Kur palosni kokën për transportimin e veglës ose pas përdorimit të veglës, sigurohuni që të vendosni kapakun e fletës përpara se të palosni kokën.

▲ KUJDES: Kur palosni kokën e veglës, bëni kujdes që të mos kapni gishtat mes kokës dhe trupit të veglës.

Këndi i kokës mund të rregullohet me 10 hapa. Për të ndryshuar këndin e kokës, ndiqni hapat më poshtë.

1. Mbani kokën dhe trupin e veglës siç tregohet në figurë.

► **Fig.5:** 1. Koka 2. Butoni i rregullimit të këndit

2. Rregulloni këndin e kokës ndërsa mbani shtypur butonin e rregullimit të këndit, dhe më pas lëshoni butonin e rregullimit të këndit.

3. Hiqeni kokën lehtë derisa të bllokohet me një klikim.

SHËNIM: Sigurohuni që koka të jetë e bllokuar mirë përpara se të përdorni veglën.

Rregullimi i gjatësisë së tubit

▲ KUJDES: Sigurohuni gjithmonë që vegla të jetë fikur përpara rregullimit të gjatësisë së tubit.

▲ KUJDES: Kur rregulloni gjatësinë e tubit, sigurohuni që të bashkoni kapakun e fletës përpara se të rregulloni gjatësinë e tubit.

▲ KUJDES: Kur rregulloni gjatësinë e tubit, bëni kujdes që të mos ju ngecin gishtat.

▲ KUJDES: Sigurohuni që leva e bllokimit të jetë e bllokuar mirë.

▲ KUJDES: Kur rregulloni gjatësinë e tubit, shtrijeni veglën anash. Nëse e mbani veglën vertikalisht, koka do të ulet papritur, gjë që mund të shkaktojë lëndim.

Lironi levën e bllokimit, më pas rregulloni gjatësinë e tubit dhe më pas lironi levën e bllokimit.

► **Fig.6:** 1. Leva e bllokimit

Rregullimi i pozicionit të mbajtëses së përparme

▲ KUJDES: Sigurohuni gjithmonë që vegla të jetë fikur përpara rregullimit të pozicionit të mbajtëses së përparme.

▲ KUJDES: Kur rregulloni pozicionin e mbajtëses së përparme, bëni kujdes që të mos ju ngecin gishtat.

▲ KUJDES: Sigurohuni që dadoja me veshë të jetë shtërnguar mirë.

▲ KUJDES: Mos e lëvizni mbajtësen e përparme përtej shenjës së shigjetës.

Për të rregulluar pozicionin e mbajtëses së përparme, lironi dadon me veshë duke e rrotulluar në drejtim të kundërt të akrepave të orës, rregulloni pozicionin e mbajtëses së përparme dhe më pas shtërngoni dadon me veshë duke e rrotulluar në drejtim të akrepave të orës.

► **Fig.7:** 1. Dadoja me veshë 2. Shenja e shigjetës

MONTIMI

▲ KUJDES: Sigurohuni gjithmonë që vegla të jetë e fikur dhe kutia e baterisë të jetë hequr përpara se të kryeni ndonjë punë në vegël.

▲ KUJDES: Gjatë ndërrimit të fletëve të gërsërëve, mbani gjithmonë doreza në mënyrë që duart të mos kenë kontakt të drejtpërdrejtë me fletët.

Instalimi ose heqja e fletëve të gërsërëve

▲ KUJDES: Vendosni kapakun e fletëve përpara se të hiqni ose të instaloni fletët e gërsërëve.

VINI RE: Kur zëvendësoni fletët e gërshërëve, mos e fshini grason nga ingranazhi dhe nga mekanizmi i ndezjes.

SHËNIM: Përpara instalimit ose heqjes së fletëve të gërshërëve, shpaloseni kokën e veglës në mënyrë që koka të jetë drejt me trupin e veglës.

1. Vendoseni veglën me kokë poshtë.
2. Hiqni 4 vidat me kaçavidë dhe hiqni fletët e gërshërëve.
▶ **Fig.8:** 1. Vida
3. Hiqni mekanizmin e ndezjes nga fletët e gërshërëve.
▶ **Fig.9:** 1. Mekanizmi i ndezjes

SHËNIM: Mekanizmi i ndezjes mund të qëndrojë te vegla.

4. Përgatisni manivelën dhe fletët e reja të gërshërëve.
▶ **Fig.10:** 1. Mekanizmi i ndezjes 2. Fletët e gërshërëve
5. Hiqni kapakun e fletëve dhe më pas vendoseni te fletët e reja të gërshërëve.
6. Aplikoni një sasi të vogël grasoje në pjesën periferike të manivelës. Bashkoni rondelën, ingranazhin dhe manivelën në kunj, sipas radhës.
▶ **Fig.11:** 1. Mekanizmi i ndezjes 2. Ingranazhi 3. Rondela 4. Kunj
7. Rregulloni manivelën në mënyrë që 2 vrimat e vogla që ndodhen në të të jenë të bashkërenditura me vijën e bashkërenditjes siç tregohet në figurë.
▶ **Fig.12:** 1. Vija e bashkërenditjes 2. Vrima e vogël
8. Rrëshqitni fletët e gërshërëve në mënyrë që vrima në pllakën udhëzuese të pozicionohet në qendër të unazave të fletëve.
▶ **Fig.13:** 1. Pllaka udhëzuese
9. Futni vidën e hequr në hapin 2 në vrimën në fletët e gërshërëve përmes vrimës në kapakun e fletës.
▶ **Fig.14:** 1. Vrima
10. Bashkoni fletët e gërshërëve me veglën dhe më pas shtrëngoni 3 vidat me kaçavidë.
▶ **Fig.15:** 1. Vida
11. Hiqni vidën e futur në vrimën në fletët e gërshërëve në hapin 9 dhe më pas shtrëngojeni për të fiksuar fletët e gërshërëve.

VINI RE: Nëse fletët e gërshërëve nuk punojnë siç duhet, fletët nuk po e përdorin mekanizmin ndezës siç duhet. Hiqni fletët dhe instalojini sërish.

VINI RE: Nëse pjesët ndryshe nga fletët e gërshërëve, si p.sh. mekanizmi i ndezjes, janë konsumuar, pyesni pranë Qendrave të autorizuara të shërbimit të Makitë për pjesë zëvendësuese ose riparime.

Instalimi ose heqja e grumbulluesit të ashklave

Aksesor opsional

▲KUJDES: Gjatë instalimit ose heqjes së mbledhësit të ashklave, mbani gjithmonë doreza në mënyrë që duart të mos kenë kontakt të drejtpërdrejtë me fletët e gërshërëve.

▲KUJDES: Bashkoni kapakun e fletës përpara se të instaloni ose të hiqni mbledhësin e ashklave.

Grumbulluesi i ashklave mbledh gjithë e hedhura dhe e bën pastrimin më pas shumë më të lehtë. Ai mund të montohet në cilëndo anë të veglës.

1. Bashkërenditni vrimat në mbledhësin e ashklave me dadot në fletët e gërshërëve.
▶ **Fig.16:** 1. Dadoja
2. Vendosni gremçat e mbledhësit të ashklave në kanalën e fletëve të gërshërëve.
▶ **Fig.17:** 1. Gremçi 2. Kanali
3. Shtypni levat në mbledhësin e ashklave dhe më pas kapni gremçat në anën tjetër të kanalit në fletët e gërshërëve.
▶ **Fig.18:** 1. Leva

Për ta hequr mbledhësin e ashklave, shtypni levat për të liruuar gremçat.
▶ **Fig.19:** 1. Leva

VINI RE: Mos provoni asnjëherë ta hiqni mbledhësin e ashklave duke ushtruar forcë të tepërt, ndërsa gremçat janë të bllokuar në kanalet e fletëve të gërshërëve.

PËRDORIMI

Përdorimi i veglës

▲PARALAJMËRIM: Mos e përdorni veglën pranë linjave elektrike. Kontakti me linjat elektrike ose përdorimi i veglës pranë linjave elektrike mund të shkaktojë lëndime serioze ose goditje elektrike që rezultojnë në vdekje.

▲PARALAJMËRIM: Mbajni duart larg fletëve të gërshërëve.

▲PARALAJMËRIM: Bëni kujdes maksimal për të ruajtur kontrollin e veglës gjatë gjithë kohës. Mos lejoni që vegla të afrohet drejt jush ose ndokujt në afërsi të ambientit të punës. Humbja e kontrollit të veglës mund të shkaktojë lëndime serioze për personat në afërsi dhe përdoruesin.

▲KUJDES: Shmangni përdorimin e veglës në mot shumë të nxehtë sa më shumë që të jetë e mundur. Tregoni kujdes për gjendjen tuaj fizike gjatë përdorimit të veglës.

▲KUJDES: Bëni kujdes të mos prekni aksidentalisht ndonjë gardh metalik ose objekte të tjera të forta gjatë prerjes. Fletët e gërshërëve do të thyhen dhe mund të shkaktojnë lëndim.

▲KUJDES: Kini kujdes të mos lejoni që fletët e gërshërëve të kontaktojnë me tokën. Vegla do të zbrapset dhe mund të shkaktojnë lëndim.

▲KUJDES: Është shumë e rrezikshme të zgjateni me prerësin e shkurreve, veçanërisht nga një shkallë. Mos punoni ndërsa qëndroni në këmbë mbi ndonjë vend i lëvizshëm ose të paqëndrueshëm.

VINI RE: Mos provoni të prisni degë më të trasha se 10 mm në diametër me veglën. Pritini paraprakisht degët 10 cm më ulët se lartësia e prerjes duke përdorur prerëse degësh përpara se të përdorni veglën.

► Fig.20: (1) Lartësia e prerjes (2) 10 cm

VINI RE: Mos pritni pemë të thata ose objekte të ngjashme të forta. Duke vepruar kështu mund të dëmtoni veglën.

VINI RE: Mos pritni bar ose barishte gjatë përdorimit të fletëve të gërshërëve. Fletët e gërshërëve mund të ngecin nëpër bar ose barishte.

Mbajeni veglën me të dyja duart duke mbajtur dorezën e përparme dhe atë të pasme.

► Fig.21: 1. Mbajtësja e përparme 2. Mbajtësja e pasme

Tërhiqni këmbëzën e çelësit ndërkohë që shtypni butonin e zhblokimit dhe më pas lëvizeni veglën përpara.

► Fig.22

Për përdorim bazë, anoni fletët e gërshërëve në drejtimin e prerjes dhe lëvizeni lehtë dhe ngadalë me shpejtësi prej 3 deri 4 sekondash për metër.

► Fig.23

Për ta prerë pjesën anësore të shkurreve në mënyrë të njëtrajtshme, pritni nga poshtë lart.

► Fig.24

Kur pritni për të bërë një formë të rrumbullakët (prerja e drurit të bushit ose të rododendrës, etj.), prisni nga rënja deri lart për një paraqitje të bukur.

► Fig.25

Nëse mbledhësi i ashklave bashkohet me fletët e gërshërëve, ai mbledh gjithë dhe hedhura dhe e bën pastrimin më pas shumë më të lehtë.

► Fig.26

MIRËMBAJTJA

▲KUJDES: Sigurohuni gjithmonë që vegla të jetë fikur dhe të jetë hequr nga bateria përpara se të kryeni inspektimin apo mirëmbajtjen.

▲KUJDES: Kur inspektoni ose kryeni mirëmbajtjen e veglës, gjithmonë uleni pozicionin e veglës. Montimi ose rregullimi i veglës në pozicionin vertikal mund të rezultojë në lëndime të rënda.

Për të ruajtur SIGURINË dhe QËNDRUESHMËRINË, riparimet dhe çdo mirëmbajtje apo rregullim tjetër duhen kryer nga qendrat e autorizuar të shërbimit ose të shërbimit të fabrikës të Makita-s, duke përdorur gjithnjë pjesë këmbimi të Makita-s.

Pastrimi i veglës

Pastroni veglën duke e fshirë tallashin me një leckë të thatë ose me një të njomur me ujë me sapun dhe të shtrydhur.

VINI RE: Mos përdorni kurrë benzinë, benzinë pastrimi, hollues, alkool dhe të ngjashme. Mund të shkaktoni çngjyrosje, deformime ose krisje.

Mirëmbajtja e fletës së gërshërëve

Përpara përdorimit ose një herë në orë gjatë përdorimit, aplikoni te fletët e gërshërëve vaj me viskozitet të ulët (vaj makinerie ose vaj lubrifikues të llojit me sprucim).

► Fig.27

Pas përdorimit, hiqni tallashin nga të dyja anët e fletëve të gërshërëve me fuqçë me tela, fshijeni me një leckë dhe më pas aplikoni te fletët e gërshërëve vaj me viskozitet të ulët (vaj makinerie ose vaj lubrifikues të llojit me sprucim).

► Fig.28

VINI RE: Mos i lani fletët e gërshërëve me ujë.

Duke vepruar kështu mund të shkaktohet ndryshkë ose dëmtim i veglës.

VINI RE: Papastërtitë dhe gërryerja shkaktojnë fërkim të tepërt të fletës dhe shkurtojnë kohën e funksionimit për çdo karikim baterie.

Ruajtja

Vendosni kapakun e fletëve në fletët e gërshërëve në mënyrë që fletët të mos jenë të ekspozuara. Ruajeni veglën larg fëmijëve. Ruajeni veglën në vende që nuk janë të ekspozuara ndaj lagështirës dhe shiut.

NDREQJA E DEFEKTEVE

Përpara se të kërkonti riparime bëni inspektimet tuaja. Nëse zbuloni ndonjë problem që nuk shpjegohet në manual, mos u mundoni të çmontoni veglën. Por për riparime drejtojuni Qendrave të Autorizuara të Shërbimit Makita, duke përdorur gjithmonë pjesë zëvendësuese Makita.

Gjendja anormale	Shkaku i mundshëm (keqfunksionimi)	Zgjidhja
Motori nuk punon.	Kutia e baterisë nuk është instaluar.	Instaloni kutinë e baterisë.
	Problem me baterinë (nën tension)	Rikarikoni baterinë. Nëse rikarikimi nuk është efikas, zëvendësoni baterinë.
	Sistemi i lëvizjes nuk funksionon mirë.	Kërkojini qendrës lokale të autorizuar të shërbimit që ta riparojë.
Motori e ndali punën pas një përdorimi të vogël ose motori nuk punon.	Niveli i karikimit të baterisë është i ulët.	Rikarikoni baterinë. Nëse rikarikimi nuk është efikas, zëvendësoni baterinë.
	Mbinxehja.	Ndaloni veglën që të ftohet.
Vegla nuk arrin RPM maksimale.	Bateria nuk është instaluar mirë.	Instaloni kutinë e baterisë siç përshkruhet në këtë manual.
	Fuqia e baterisë bie.	Rikarikoni baterinë. Nëse rikarikimi nuk është efikas, zëvendësoni baterinë.
	Sistemi i lëvizjes nuk funksionon mirë.	Kërkojini qendrës lokale të autorizuar të shërbimit që ta riparojë.
Fletët e gërshërëve nuk lëvizin: ⇒ ndalojeni menjëherë makinerinë!	Kënd i papërshtatshëm i fletëve të gërshërëve.	Sigurohuni që koka të jetë fiksuar mirë në këndin e punës.
	Kanë ngecur objekte të huaja mes fletëve të gërshërëve.	Fikeni veglën dhe hiqni kutinë e baterisë, më pas hiqni objektet e huaja duke përdorur vegla të tilla si pincat.
	Sistemi i lëvizjes nuk funksionon mirë.	Kërkojini qendrës lokale të autorizuar të shërbimit që ta riparojë.
Dridhje jonormale: ⇒ ndalojeni menjëherë makinerinë!	Fletët e gërshërëve janë thyer, përthyer ose konsumuar.	Zëvendësoni fletët e gërshërës.
	Sistemi i lëvizjes nuk funksionon mirë.	Kërkojini qendrës lokale të autorizuar të shërbimit që ta riparojë.
Fletët e gërshërëve dhe motori nuk ndalojnë: ⇒ Hiqni menjëherë baterinë!	Keqfunksionim elektrik.	Hiqni baterinë dhe kërkojini qendrës lokale të autorizuar të shërbimit që ta riparojë.

AKSESORË OPSIONALË

⚠️ KUJDES: Këta aksesore ose shtojca rekomandohen për përdorim me veglën Makita të përcaktuar në këtë manual. Përdorimi i aksesoreve apo shtojcave të tjera ndryshe nga këto mund të përbëjë rrezik lëndimi. Aksesoret ose shtojcat përdorini vetëm për qëllimin e tyre të përcaktuar.

Nëse keni nevojë për më shumë të dhëna në lidhje me aksesoret, pyesni qendrën vendore të shërbimit të Makita-s.

- Grupi i fletëve të gërshërëve
- Mbledhësi i ashklave
- Ena e grasos
- Bateri dhe ngarkues origjinal Makita

SHËNIM: Disa artikuj të listës mund të përfshihen në paketën e veglës si aksesore standardë. Ato mund të ndryshojnë nga njëri shtet në tjetrin.

СПЕЦИФИКАЦИИ

Модел:	UN460WD
Дължина на острието	460 мм
Работни движения в минута	3 600 мин ⁻¹
Ъгъл на режещия диск	135° (нагоре 60°, надолу 75°)
Обща дължина	1 889 - 2 511 мм
Номинално напрежение	Постоянно напрежение 10,8 V - 12 V макс.
Нетно тегло	2,8 - 3,0 кг

- Поради нашата непрекъсната научно-развойна дейност посочените тук спецификации могат да бъдат променени без предизвестие.
- Спецификациите може да са различни в различните държави.
- Теглото може да се различава в зависимост от принадлежността(ите), включително акумулаторната батерия. Най-леката и най-тежката комбинация в съответствие с процедурата на EPTA 01/2014 са показани в таблицата.

Приложима акумулаторна батерия и зарядно устройство







Акумулаторна батерия	BL1016 / BL1021B / BL1041B
Зарядно устройство	DC10SA / DC10SB / DC10WC / DC10WD / DC18RE

- Някои от акумулаторните батерии и зарядните устройства, посочени по-горе, може да не са налични в зависимост от региона на местоживеене.

▲ ПРЕДУПРЕЖДЕНИЕ: Използвайте само посочените по-горе акумулаторни батерии и зарядни устройства. Използването на други акумулаторни батерии и зарядни устройства може да причини нараняване и/или пожар.

Символи

По-долу са описани символите, които може да се използват за тази машина. Задължително е да се запознаете с техните значения, преди да пристъпите към работа.

	Прочетете ръководството за експлоатация.
	Да не се излага на въздействието на влага.
	Носете каска, очила и предпазни средства за слуха.
	ОПАСНОСТ - Дръжте ръцете си далеч от острието.
	Внимавайте за електропроводи, риск от електрически удар.
	Спазвайте минимално разстояние 15 метра.



Само за страни от ЕС
Поради наличието на опасни компоненти в оборудването отпадъците от електрическо и електронно оборудване, акумулатори и батерии може да имат отрицателно въздействие върху околната среда и човешкото здраве. Не изхвърляйте електрически и електронни уреди или батерии с битовите отпадъци! Съгласно Европейската директива за отпадъците от електрическо и електронно оборудване и акумулатори и батерии и отпадъци от акумулатори и батерии и нейното адаптиране към националното законодателство, отпадъците от електрическо и електронно оборудване, батерии и акумулатори трябва да се събират отделно и да се доставят до отделен събирателен пункт за отпадъци, функциониращ съгласно наредбите за опазване на околната среда. Това е указано чрез символ на зачертана с кръст кофа на колелца, поставен върху оборудването.



Гарантирано ниво на звукова мощност съгласно директивата на ЕС за шумовите емисии на съоръжения, предназначени за употреба извън сградите.



Ниво на звукова мощност съгласно Регламента за управление на шума на Нов Южен Уелс, Австралия

Предназначение

Инструментът е предназначен за подрязване храсти.

Шум

Обичайното ниво на шума с тегловен коефициент А, определено съгласно EN62841-4-2:

Ниво на звуково налягане (L_{pA}): 74 dB(A)

Коефициент на неопределеност (K): 3 dB(A)

При работа нивото на шума може да превиши 80 dB (A).

ЗАБЕЛЕЖКА: Обявената(ите) стойност(и) на шумовите емисии е(са) измерена(и) в съответствие със стандартни методи за изпитване и може да се използва(т) за сравняване на инструменти.

ЗАБЕЛЕЖКА: Обявеното(ите) стойност(и) на шумови емисии може да се използва(т) също и за предварителна оценка на вредното въздействие.

▲ ПРЕДУПРЕЖДЕНИЕ: Използвайте предпазни средства за слуха.

▲ ПРЕДУПРЕЖДЕНИЕ: Нивото на шума при работа с електрическия инструмент може да се различава от обявената(ите) стойност(и) в зависимост от начина на използване на инструмента, по-специално какъв детайл се обработва.

▲ ПРЕДУПРЕЖДЕНИЕ: Задължително определете предпазни мерки за защита на оператора въз основа на оценка на риска в реални работни условия (като се вземат предвид всички етапи на работния цикъл, като например момента на изключване на инструмента, работата на празен ход, както и времето на задействане).

Вибрации

Приложим стандарт : EN62841-4-2

Лява ръка (предна дръжка)		Дясна ръка (задна дръжка)	
a_h (m/s^2)	Коефициент на неопределеност K (m/s^2)	a_h (m/s^2)	Коефициент на неопределеност K (m/s^2)
2,5 m/s^2 или по-малко	1,5	2,5 m/s^2 или по-малко	1,5

ЗАБЕЛЕЖКА: Обявената(ите) обща(и) стойност(и) на вибрациите е(са) измерена(и) в съответствие със стандартни методи за изпитване и може да се използва(т) за сравняване на инструменти.

ЗАБЕЛЕЖКА: Обявената(ите) обща(и) стойност(и) на вибрациите може да се използва(т) също и за предварителна оценка на вредното въздействие.

▲ ПРЕДУПРЕЖДЕНИЕ: Нивото на вибрациите при работа с електрическия инструмент може да се различава от обявената(ите) стойност(и) в зависимост от начина на използване на инструмента, по-специално какъв детайл се обработва.

▲ ПРЕДУПРЕЖДЕНИЕ: Задължително определете предпазни мерки за защита на оператора въз основа на оценка на риска в реални работни условия (като се вземат предвид всички етапи на работния цикъл, като например момента на изключване на инструмента, работата на празен ход, както и времето на задействане).

ЕО декларация за съответствие

Само за европейските страни

ЕО декларацията за съответствие е включена като Анекс А към тази инструкция за употреба.

ПРЕДУПРЕЖДЕНИЯ ЗА БЕЗОПАСНОСТ

Общи предупреждения за безопасност при работа с електрически инструменти

▲ ПРЕДУПРЕЖДЕНИЕ: Прочетете всички предупреждения, инструкции, илюстрации и спецификации за безопасността, предоставени с този електрически инструмент. При неспазване на изброените по-долу инструкции има опасност от токов удар, пожар и/или тежко нараняване.

Запазете всички предупреждения и инструкции за справка в бъдеще.

Терминът "електрически инструмент" в предупрежденията се отнася за вашия инструмент (с кабел за включване в мрежата) или работещ на батерии (безжичен) електрически инструмент.

Предупреждения за безопасна работа с акумулаторен телескопичен хросторез

1. По време на работа дръжте всички части на тялото си далеч от острието. Не правете опити да чистите отрязания материал или да задържате материал, който трябва да бъде отрязан, докато режещите остриета са в движение. Остриетата продължават да се движат и след изключването на превключвателя. Един миг на невнимание по време на работа с хростореза може да доведе до сериозни наранявания.

2. Носете хростореза за дръжката, със спряно острие, като внимавате да не задействате нито един мрежов ключ. Правилното носене на хростореза ще намали риска от неволното му включване и предизвиканото от това нараняване от остриетата.
3. При транспортиране или съхраняване на хростореза винаги поставяйте капака на остриетата. Правилното боравене с хростореза ще намали риска от нараняване от остриетата.
4. При почистване на заседналият материал или обслужване на инструмента, се уверете, че всички мрежови ключове са изключени и батерията е извадена или разкачена. Неочакваното задействане на хростореза по време на почистване на заседналият материал или обслужване може да доведе до сериозно нараняване.
5. Дръжте хростореза само за изолираните повърхности за хващане, защото има опасност острието да влезе в контакт със скрити проводници. Ако остриетата докоснат проводник под напрежение, токът може да премине през металните части на хростореза и да подложи работещия на електрически удар.
6. Дръжте всички захранващи и други кабели далече от зоната на рязане. В живия плет или храстите може да има скрити електрически проводници или кабели, които може случайно да бъдат прерязани от острието.
7. Не използвайте хростореза при лоши атмосферни условия, особено когато има риск от светкавици. Това намалява риска да бъдете ударени от мълния.
8. За да намалите риска от електрически удар, никога не използвайте телескопичния хросторез в близост до електропроводи. Контактът с електропроводи или използването в близост до тях може да причини сериозно нараняване или електрически удар, който да доведе до смърт.
9. При работа с телескопичния хросторез винаги използвайте и двете си ръце. Дръжте телескопичния хросторез с две ръце, за да избегнете загуба на контрол.
10. Винаги използвайте предпазни средства за главата, когато работите с телескопичния хросторез на височина над главата си. Падащите изрезки може да предизвикат сериозно нараняване.
2. Преди да работите с инструмента, проверете живия плет и храстите за наличие на чужди предмети, например телени огради или скрити кабели.
3. С хростореза не трябва да работят деца и младежи под 18-годишна възраст. Младежи над 16-годишна възраст може да бъдат освободени от това ограничение, ако преминават обучение под надзора на специалист.
4. В аварийна ситуация изключете инструмента и незабавно извадете акумулаторната батерия.
5. **ОПАСНОСТ** - Дръжте ръцете далеч от диска. Допирът до диска ще доведе до сериозни наранявания.
6. Опитен потребител трябва да покаже на потребителите, които ще работят с инструмента за първи път, как да го използват.
7. Преди работа прегледайте работната зона за наличие на телени огради, камъни или твърди предмети. Те могат да повредят ножовете.
8. Използвайте хростореза само ако сте в добро физическо състояние. Ако сте уморени, вниманието ви е притъпено. Бъдете особено внимателни в края на работния ден. Изпълнявайте всички работни дейности спокойно и внимателно. Потребителят носи отговорност за всички щети, нанесени на трети страни.
9. Преди започване на работа проверете дали тримерът е в добро и безопасно работно състояние. Уверете се, че предпазители са правилно поставени. Хросторезът не трябва да се използва, освен ако не е напълно сглобен.
10. Избягвайте опасни среди. Инструментът да не се използва във влажни или мокри участъци и да не се излага на дъжд. Попадналата в инструмента вода увеличава риска от токов удар.

Лични предпазни средства

1. Работните ръкавици от здрава кожа са неотменима част от базовото оборудване на хростореза и трябва винаги да бъдат носени при работа с него. Необходимо е да се носят и здрави обувки с подметки, осигуряващи добро сцепление.
2. Носете предпазни средства за слуха като наушници, за да не се стигне до увреждане на слуха.
3. Носете защитни очила, каска и ръкавици, за да се предпазите от отхвъркнали изрезки или падащи предмети.
4. Когато пипате ножовете или регулирате ъгъла на ножовете, носете предпазни ръкавици. Ножовете могат да порежат жестоко незащитени ръце.

Работа

1. При работа с инструмента винаги използвайте и двете си ръце. Работата с една ръка може да доведе до загуба на контрол и сериозно нараняване.

Допълнителни инструкции за безопасност

Подготовка

1. **ХРОСТОРЕЗЪТ МОЖЕ ДА ПРИЧИНИ СЕРИОЗНИ НАРАНЯВАНИЯ.** Прочетете внимателно инструкциите относно правилното боравене, подготовка, поддръжка, пускане в действие и спиране на инструмента. Запознайте се с всички органи за управление и с правилната експлоатация на инструмента.

2. Когато работите с инструмента, винаги се уверявайте, че работното положение, което сте заели, е безопасно и сигурно. Прекомерното протягане с инструмента, особено от стълба, е изключително опасно. Не работете, застанали върху нещо, което се клати или е нестабилно.
 3. Когато работите с инструмента, не носете едновременно няколко ремъка за колан и/или за рамо.
 4. По време на работа не допускайте странични лица или животни по-близо от 15 м до инструмента. При приближаване на външно лице веднага спрете инструмента.
 5. Ако режещият инструмент се удари в някакъв предмет или инструментът започне да издава необичайни шумове или вибрации, изключете го, извадете незабавно акумулаторната батерия и оставете инструмента да спре. И изпълнете следните стъпки:
 - проверете за наличие на повреда
 - проверете и затегнете разхлабените части
 - сменете или ремонтирайте всички повредени части с оригинални резервни части.
 6. Използвайте инструмента само по предназначение. Не използвайте инструмента за никаква друга цел.
 7. Изключете инструмента и извадете акумулаторната батерия преди:
 - почистване или премахване на задръстване,
 - проверка, извършване на поддръжка или работа по инструмента,
 - регулиране на работното положение на режещите остриета,
 - оставяне на инструмента без надзор.
 8. Преди да пуснете в действие инструмента, уверете се, че той е правилно поставен в обозначено работно положение.
 9. Не работете с инструмента, ако режещите остриета са повредени или прекалено износени.
 10. Винаги внимавайте за това, което става наоколо, и бъдете нащрек за възможни опасности, на които може да не сте обърнали внимание поради шума от инструмента.
 11. По време на работа внимавайте да не влезете в случаен контакт с метална ограда или други твърди обекти. Острието може да се счупи и да причини сериозно нараняване.
 12. Избягвайте случайно пускане в действие. Не пренасяйте инструмента с монтирана акумулаторна батерия и пръст, поставен на прекъсвача. Уверете се, че прекъсвачът е изключен, когато монтирате акумулаторната батерия.
 13. Когато вдигате или държите инструмента, не хващайте непокритите режещи остриета или режещи ръбове.
 14. Не натискайте прекалено силно инструмента. Той ще върши работата си по-добре и с по-малка вероятност за възникване на опасност или нараняване, ако работите със скоростта, за която е проектиран.
 15. Не използвайте инструмента при дъжд или при много мокри или влажни условия. Електромоторът не е водоустойчив.
 16. По време на работа дръжте инструмента здраво.
 17. Не оставяйте инструмента да работи излишно на празен ход.
 18. Преди проверка на режещите остриета, поправка на неизправности или почистване на чужди предмети, захванати в режещите остриета, винаги изключвайте инструмента и изваждайте акумулаторната батерия.
 19. Никога не насочвайте остриетата на ножа към себе си или към други хора.
 20. Ако дисковете спрат да се движат поради заклеждане на чужди предмети между тях по време на работа, изключете инструмента и извадете акумулаторната батерия, след което извадете чуждите предмети посредством инструменти, например клещи. Изваждането на чуждите предмети с ръка може да доведе до нараняване, тъй като дисковете може да се задвижат при изваждането на чуждите предмети.
- Безопасност при работа с електрически ток и акумулаторната батерия**
1. Избягвайте опасни среди. Инструментът да не се използва във влажни или мокри участъци и да не се излага на дъжд. Попадналата в инструмента вода увеличава риска от токов удар.
 2. Не изхвърляйте акумулаторната(ите) батерия(и) в огън. Клетките на батерията могат да експлодират. Проверете местните разпоредби за евентуални специални инструкции за унищожаване.
 3. Не отваряйте или повреждайте акумулаторната батерия(и). Изтичащият електролит има разяждащо действие и може да увреди очите или кожата. Може да бъде токсичен при поглъщане.
 4. Не зареждайте батерията под дъжд или на влажни места.
 5. Не зареждайте акумулаторната батерия на открито.
 6. Не хващайте зарядното устройство, включително щепсела и изводите му, с мокри ръце.
- Техническа поддръжка и съхранение**
1. Когато спрете инструмента, за да извършите обслужване, проверка или съхранение, изключете го, извадете акумулаторната батерия и се уверете, че всички движещи се части са спрели. Оставете инструмента да се охлади, преди да направите проверки, регулировка и т.н.
 2. Винаги изчаквайте инструмента да се охлади преди да го приберете за съхранение.

Важни инструкции за безопасност за акумулаторната батерия

3. Когато не използвате инструмента, поставете капака на остриетата и съхранявайте инструмента на закрито, на сухо и високо разположено заключващо се място, далече от достъпа на деца.
4. Поддържайте грижливо инструмента. Поддържайте режещия ръб остър и чист, за да си осигурите най-добра ефективност и да намалите риска от нараняване. Следвайте инструкциите за смазване и смяна на принадлежности. Поддържайте дръжките сухи и чисти – без масло и грес.
5. Проверявайте за повредени части. Преди да продължите да използвате инструмента, всяка повредена част трябва да бъде проверена внимателно, за да се определи дали тя ще работи правилно и ще изпълнява предназначението си. Проверявайте подравняването на движещите се части за огъване, повреди, монтаж или други условия, които могат да повлияят на функционирането им. Ако предпазителят или друга част са повредени, те трябва да бъдат съответно ремонтирани или заменени в оторизиран сервизен център.
6. Използвайте само оригинални резервни части.
7. При пренасяне на инструмента на друго място, включително и по време на работа, винаги изваждайте акумулаторната батерия и поставяйте капака върху режещите остриета. Не носете и не транспортирайте инструмента, когато остриетата се движат. Никога не докосвайте остриетата с ръце.
8. Почистявайте инструмента и особено режещите остриета след употреба и преди съхраняването му за продължителни периоди от време. Леко смажете с масло режещите остриета и поставете капака им.
9. Не изхвърляйте акумулаторната(ите) батерия(и) в огън. Клетките на батерията могат да експлодират. Проверете местните разпоредби за евентуални специални инструкции за унищожаване.
10. Не отваряйте или повреждайте акумулаторната батерия(и). Изтичащият електролит има разяждащо действие и може да увреди очите или кожата. Може да бъде токсичен при поглъщане.
11. Не зареждайте батерията под дъжд или на влажни места.

ЗАПАЗЕТЕ НАСТОЯЩЕТЕ ИНСТРУКЦИИ.

▲ ПРЕДУПРЕЖДЕНИЕ: НЕ позволявайте комфорта от познаването на продукта (придобит при дългата му употреба) да замени стриктното спазване на правилата за безопасност за въпросния продукт. НЕПРАВИЛНАТА УПОТРЕБА и неспазването на правилата за безопасност, посочени в настоящото ръководство за експлоатация, може да доведе до тежки наранявания.

1. Преди да използвате акумулаторната батерия, прочетете всички инструкции и предупредителни маркировки на (1) зарядното устройство за батериите, (2) за батериите и (3) за използващия батериите продукт.
2. Не разглобявайте и не променяйте акумулаторната батерия. Това може да предизвика пожар, прегряване или взрив.
3. Ако мощността на машината намалее много, веднага спрете да работите. Това може да доведе до риск от прегряване, до възможни изгаряния и даже до експлозии.
4. Ако в очите ви попадне електролит, изплакнете ги с чиста вода и веднага потърсете лекарска помощ. Това може да доведе до загуба на зрението ви.
5. Не давайте на късо акумулаторните батерии:
 - (1) Не докосвайте клемите с проводими материали.
 - (2) Избягвайте съхраняването на акумулаторните батерии в контейнер с други метални предмети като пирони, монети и други подобни.
 - (3) Не излагайте акумулаторните батерии на вода или дъжд.Закъсяването на акумулаторна батерия може да доведе до протичане на много силен ток, до прегряване, до възможни изгаряния и даже до разпадане на батерията.
6. Не съхранявайте и не използвайте инструмента и акумулаторните батерии на места, където температурата може да достигне или надмине 50 °C (122 °F).
7. Не изгаряйте акумулаторните батерии даже и ако те са сериозно повредени или напълно износени. Акумулаторната батерия може да експлодират в огън.
8. Не забивайте пирони, не режете, не смачквайте, не хвърляйте, не изпускайте и не удряйте в твърд предмет акумулаторната батерия. Това поведение може да предизвика пожар, прегряване или взрив.
9. Не използвайте повредени акумулаторни батерии.
10. Съдържащите се литиево-йонни акумулаторни батерии са обект на изискванията на законодателството за опасни стоки.

При търговски превози, напр. от трети страни, спедитори, трябва да се спазват специални изисквания за опаковане и етикетирание. За подготовка на артикула, който трябва да бъде изпратен, е необходима консултация с експерт по опасните материали. Моля, спазвайте и евентуално по-подробните национални разпоредби. Залепете с лента или покрийте откритите контакти и опаковайте акумулаторната батерия по такъв начин, че да не може да се премества в опаковката.

11. При изхвърляне на акумулаторната батерия я извадете от инструмента и я изхвърлете на подходящо място. Спазвайте местните разпоредби за изхвърляне на акумулаторни батерии.
12. Използвайте батериите само с продуктите, определени от Makita. Поставянето на батериите към неодобрен продукт може да предизвика пожар, прегряване, взрив или изтичане на електролит.
13. Ако инструментът няма да се използва продължително време, батерията трябва да се извади от него.
14. По време на и след употреба акумулаторната батерия може да поеме топлина, която може да причини изгаряния или нискотемпературни изгаряния. Внимавайте, когато боравите с горещите акумулаторни батерии.
15. Не докосвайте клемата на инструмента веднага след употреба, тъй като е възможно да е достатъчно нагрята, за да предизвика изгаряния.
16. Не позволявайте стружки, прах или почва да полепват по клемите, отворите и каналите на акумулаторната батерия. Това може да доведе до лоши работни характеристики или повреда на инструмента или акумулаторната батерия.
17. Освен ако инструментът поддържа използването в близост до високоволтови електропроводи, не използвайте акумулаторната батерия близо до високоволтови електропроводи. Това може да доведе до неизправност или повреда на инструмента или акумулаторната батерия.
18. Пазете батерията от деца.

▲ВНИМАНИЕ: Използвайте само оригинални акумулаторни батерии на Makita. При използване на различни от акумулаторните батерии на Makita или стари акумулаторни батерии може да се получи пръскане на акумулаторната батерия, което да доведе до пожар, нараняване или повреда. Това също ще анулира гаранцията на Makita за инструмента и зарядното устройство Makita.

Съвети за поддържане на максимално дълъг живот на акумулаторните батерии

1. Зареждайте акумулаторните батерии, преди те да са се разрешили напълно. Когато забележите, че мощността на инструмента намалява, винаги спирайте работата с инструмента и заредете акумулаторната батерия.
2. Никога не презареждайте напълно заредена акумулаторна батерия. Презарядът скъсява експлоатационния живот на батерията.
3. Зареждайте акумулаторната батерия при стайна температура от 10 °C – 40 °C (50 °F – 104 °F). Оставете загретите акумулаторни батерии да се охладят, преди да ги зареждате.
4. Когато не използвате акумулаторната батерия, извадете я от инструмента или зарядното устройство.

ЗАПАЗЕТЕ НАСТОЯЩИТЕ ИНСТРУКЦИИ.

ОПИСАНИЕ НА ЧАСТИТЕ

► Фиг.1

1	Глава	2	Бутон за регулиране на ъгъла	3	Заклучващ лост	4	Гайка с накатка
5	Предна дръжка	6	Задна дръжка	7	Акумулаторна батерия	8	Пусков прекъсвач
9	Бутон за деблокиране	10	Режещи остриета	–	–	–	–

ОПИСАНИЕ НА ФУНКЦИИТЕ

⚠ ВНИМАНИЕ: Винаги проверявайте дали инструментът е изключен и касетата с акумулаторната батерия е извадена, преди да регулирате или проверявате дадена функция на инструмента.

Поставяне и изваждане на акумулаторната батерия

⚠ ВНИМАНИЕ: Винаги изключвайте инструмента преди поставяне или изваждане на акумулаторната батерия.

⚠ ВНИМАНИЕ: Когато инсталирате или изваждате акумулаторната батерия, дръжте здраво инструмента и акумулаторната батерия. Ако не държите здраво инструмента и акумулаторната батерия, те могат да се изплъзнат от ръцете ви и да доведат до повреждане на инструмента и акумулаторната батерия или нараняване.

► **Фиг.2:** 1. Червен индикатор 2. Бутон
3. Акумулаторна батерия

За да извадите акумулаторната батерия, я плъзнете извън инструмента, плъзгайки същевременно бутон в предната част на акумулаторната батерия.

За да поставите акумулаторната батерия, изравнете езицето на акумулаторната батерия с жлеба в корпуса и го плъзнете на мястото му. Придвижвайте я по протежението на жлеба, докато не се намести с леко щракване. В случай че виждате червения индикатор, както е показано на фигурата, тя не е фиксирана напълно на мястото си.

⚠ ВНИМАНИЕ: Винаги вмъквайте акумулаторната батерия докрай, така че червеният индикатор да се скрие. В противен случай тя може неволно да изпадне от инструмента, което може да нарани вас или някого около вас.

⚠ ВНИМАНИЕ: Не инсталирайте акумулаторната батерия със сила. Ако батерията не се движи свободно, тя не е била поставена правилно.

Индикация на оставащия капацитет на акумулаторната батерия

Само за акумулаторни батерии с индикатор

► **Фиг.3:** 1. Светлинни индикатори 2. Бутон за проверка

Натиснете бутон за проверка на акумулаторната батерия за показване на оставащия заряд на батерията. Светлинните индикатори ще светнат за няколко секунди.

Светлинни индикатори		Оставащ заряд на батерията
Свети	Изкл.	
		75% до 100%
		50% до 75%
		25% до 50%
		0% до 25%

ЗАБЕЛЕЖКА: В зависимост от условията на употреба и околната температура е възможно показанията леко да се различават от действителния капацитет.

Система за защита на инструмента / акумулаторната батерия

Инструментът е оборудван със система за защита на инструмента/акумулаторната батерия. Тази система автоматично прекъсва захранването към електромотора, за да осигури по-дълъг живот на инструмента и акумулаторната батерия. Инструментът ще спре автоматично по време на работа, ако инструментът или батерията се намират в едно от следните условия:

Претоварване:

Инструментът се използва по начин, който налага използването на прекалено много ток. В такъв случай изключете инструмента и прекратете използването му по начина, който го претоварва. След това включете инструмента за повторно стартиране. Ако инструментът не стартира отново, акумулаторната батерия е прегряла. При това положение оставете акумулаторната батерия да изстине, преди да включите инструмента отново.

Ниско напрежение на батерията:

Оставащият капацитет на акумулаторната батерия е твърде малък, за да може да осигури работа на инструмента. Ако включите инструмента, двигателят стартира, но скоро след това спира. При такава ситуация извадете и заредете акумулаторната батерия.

Включване

⚠ ПРЕДУПРЕЖДЕНИЕ: Преди да поставите батерията в инструмента, винаги проверявайте дали пусковият прекъсвач работи нормално и се връща в положение "OFF" (ИЗКЛ.) при отпускането му.

⚠ ПРЕДУПРЕЖДЕНИЕ: За ваша безопасност този инструмент е снабден с бутон за деблокиране, който предотвратява неволното стартиране на инструмента. Никога не използвайте инструмента, ако се включва, когато натиснете пусковия прекъсвач, без да сте натиснали бутон за деблокиране. Обърнете се към местния сервизен център на Makita за извършване на ремонт.

⚠ ПРЕДУПРЕЖДЕНИЕ: Никога не дезактивирайте функцията за блокиране и не залепвайте бутон за деблокиране, така че да е постоянно натиснат.

БЕЛЕЖКА: Не натискайте силно пусковия прекъсвач, без да е натиснат бутон за деблокиране. Прекъсвачът може да се счупи.

► **Фиг.4:** 1. Бутон за деблокиране 2. Пусков прекъсвач

За предотвратяване на случайното натискане на пусковия прекъсвач е осигурен бутон за деблокиране. За да включите инструмента, натиснете бутона за деблокиране и натиснете пусковия прекъсвач. За спиране отпуснете пусковия прекъсвач. Бутонът за деблокиране може да бъде натиснат от лявата или от дясната страна.

Регулиране на ъгъла на рязане

ВНИМАНИЕ: Винаги проверявайте дали инструментът е изключен, преди да сгънете или разгънете главата.

ВНИМАНИЕ: Когато сгъвате главата, за да пренесете инструмента или след като сте го използвали, не забравяйте да монтирате капака на остриетата, преди да сгънете главата.

ВНИМАНИЕ: При сгъване на главата внимавайте да не прищипете пръстите си между главата и корпуса на инструмента.

Ъгълът на главата може да се регулира на 10 стъпки. За да промените ъгъла на главата, изпълнете стъпките по-долу.

1. Сгънете главата и корпуса на инструмента, както е показано на фигурата.

► **Фиг.5:** 1. Глава 2. Бутон за регулиране на ъгъла

2. Регулирайте ъгъла на главата, докато държите натиснат бутон за регулиране на ъгъла, и след това го отпуснете.

3. Придвигнете леко главата, докато се блокира с щракване.

ЗАБЕЛЕЖКА: Преди да работите с инструмента, уверете се, че главата е здраво блокирана.

Регулиране на дължината на тръбата

ВНИМАНИЕ: Винаги проверявайте дали инструментът е изключен, преди да регулирате дължината на тръбата.

ВНИМАНИЕ: Когато регулирате дължината на тръбата, прикрепяйте капака на остриетата преди да регулирате дължината на тръбата.

ВНИМАНИЕ: При регулиране на дължината на тръбата внимавайте да не прищипете пръстите си.

ВНИМАНИЕ: Уверете се, че заключващият лост е надеждно застопорен.

ВНИМАНИЕ: Поставете инструмента върху страната му, когато регулирате дължината на тръбата. Ако поставите инструмента изправен, главата внезапно може да се спусне надолу и да причини нараняване.

Освободете заключващия лост, след това регулирайте дължината на тръбата и след това застопорете заключващия лост.

► **Фиг.6:** 1. Заключващ лост

Регулиране на позицията на предната дръжка

ВНИМАНИЕ: Винаги проверявайте дали инструментът е изключен, преди да пристъпите към регулиране на позицията на предната дръжка.

ВНИМАНИЕ: При регулиране на позицията на предната дръжка внимавайте да не прищипете пръстите си.

ВНИМАНИЕ: Уверете се, че гайката с накатка е затегната надеждно.

ВНИМАНИЕ: Не премествайте предната дръжка извън стрелката.

За да се регулира позицията на предната дръжка, развийте гайката с накатка чрез завъртането ѝ в посока, обратна на часовниковата стрелка, след което регулирайте позицията на предната дръжка и затегнете гайката с накатка чрез завъртането ѝ по посока на часовниковата стрелка.

► **Фиг.7:** 1. Гайка с накатка 2. Стрелка

СГЛОБЯВАНЕ

ВНИМАНИЕ: Преди да извършите никакви дейности по инструмента, задължително проверете дали той е изключен и акумулаторната батерия е извадена.

ВНИМАНИЕ: Когато сменяте остриетата на ножа, винаги носете ръкавици, за да избегнете пряк контакт на ръцете си с режещите ръбове.

Монтиране или демонтиране на остриетата на ножа

ВНИМАНИЕ: Монтирайте капака на острието преди демонтаж или монтаж на режещите остриета.

БЕЛЕЖКА: Когато сменяте режещите остриета, не изчиствайте тревата от предавката и ексцентрика.

ЗАБЕЛЕЖКА: Преди да монтирате или да свалите режещите остриета, разгънете главата на инструмента, така че да е права спрямо тялото му.

1. Завъртете инструмента обратно.

2. Разхлабете 4-те винта с отвертка и свалете режещите остриета.

► **Фиг.8:** 1. Винт

3. Свалете ексцентрика от режещите остриета.

► **Фиг.9:** 1. Ексцентрик

ЗАБЕЛЕЖКА: Ексцентриктът може да остане в инструмента.

4. Подгответе ексцентрика и нови режещи остриета.

► **Фиг.10:** 1. Ексцентрик 2. Режещи остриета

5. Свалете капака на режещите остриета и след това го прикрепете към новите.

6. Нанесете малко количество грес по периферията на ексцентрика. Прикрепете шайбата, зъбното колело и ексцентрика към щифта в този ред.

► **Фиг.11:** 1. Ексцентрик 2. Механизъм 3. Шайба 4. Щифт

7. Регулирайте ексцентрика така, че 2-та малки отвора на ексцентрика да са на линията за подравняване, както е показано на фигурата.

► **Фиг.12:** 1. Линия за подравняване 2. Малък отвор

8. Плъзнете режещите остриета така, че отворът на водещата планка да е позициониран в центъра на пръстените на остриетата.

► **Фиг.13:** 1. Водеща планка

9. Поставете винта, изваден в стъпка 2, в отвора на режещите остриета през отвора на капака на остриетата.

► **Фиг.14:** 1. Отвор

10. Закрепете режещите остриета към инструмента и след това затегнете 3-те винта с отвертка.

► **Фиг.15:** 1. Винт

11. Отстранете винта, поставен в отвора на остриетата в стъпка 9, след което го затегнете, за да се фиксират режещите остриета.

БЕЛЕЖКА: Ако режещите остриета не работят правилно, те не са зацепени правилно на ексцентрика. Свалете остриетата и ги монтирайте отново.

БЕЛЕЖКА: Ако се износят други части, различни от остриетата, например ексцентрика, попитайте в оторизираните сервизни центрове на Makita за резервни части или ремонт.

Монтиране или демонтиране на колектора за изрезки

Допълнителна принадлежност

⚠ВНИМАНИЕ: Когато монтирате или демонтирате колектора за изрезки, винаги носете ръкавици, за да избегнете пряк контакт на ръцете си с режещите ръбове.

⚠ВНИМАНИЕ: Закрепете капака на остриетата, преди да монтирате или демонтирате колектора за изрезки.

Колекторът за изрезки събира отрязаните листа и прави почистването след това много по-лесно. Може да се монтира от всяка страна на инструмента.

1. Подравнете отворите, които се намират на колектора за изрезки, с гайките на режещите остриета.

► **Фиг.16:** 1. Гайка

2. Закачете палците на колектора за изрезки в канала на режещите остриета.

► **Фиг.17:** 1. Палец 2. Канал

3. Натиснете лостовите на колектора за изрезки и след това закачете палците от другата страна на канала на режещите остриета.

► **Фиг.18:** 1. Лост

За демонтиране на колектора за изрезки натиснете лостовите, за да се освободят палците.

► **Фиг.19:** 1. Лост

БЕЛЕЖКА: Никога не се опитвайте да демонтирате колектора за изрезки с прилагане на прекомерна сила, когато палците му са блокирани в жлебовете на остриетата.

Експлоатация

Работа с инструмента

⚠ПРЕДУПРЕЖДЕНИЕ: Не използвайте инструмента в близост до електропроводи. Контактът с електропроводи или използването на инструмента в близост до тях може да причини сериозно нараняване или електрически удар, който да доведе до смърт.

⚠ПРЕДУПРЕЖДЕНИЕ: Дръжте ръцете си далеч от остриетата на ножа.

⚠ПРЕДУПРЕЖДЕНИЕ: Особено внимавайте в такива моменти уредът да е под контрол. Не допускайте уредът да се накланя към вас или друг човек, намиращ се наблизо. Ако не се поддържа контрол върху уреда, съществува опасност от сериозно нараняване на оператора и близо стоящи хора.

⚠ВНИМАНИЕ: Доколкото е възможно, избягвайте работа с инструмента при много горещо време. При работа с инструмента обръщайте внимание на вашето физическо състояние.

⚠ВНИМАНИЕ: По време на подрязване внимавайте да не влезете в случаен контакт с метална ограда или други твърди обекти. Остриетата на ножа може да се счупят и да причинят нараняване.

⚠ВНИМАНИЕ: Не допускайте режещите остриета да влизат в контакт със земята. Инструментът може да отскочи и да причини нараняване.

⚠ВНИМАНИЕ: Прекомерното протягане с хростореза, особено от стълба, е изключително опасно. Не работете, застанали върху платформа, която се клати или е нестабилна.

БЕЛЕЖКА: Не опитвайте да режете с инструмента клони, които са по-дебели от 10 мм в диаметър. Преди да използвате инструмента, с резачките за клони предварително подрежете клоните на 10 см под височината на рязане.

► **Фиг.20:** (1) Височина на рязане (2) 10 см

БЕЛЕЖКА: Не отрязвайте мъртви дървета или подобни твърди обекти. Това може да повреди инструмента.

БЕЛЕЖКА: Не подрязвайте трева и плевели, използвайки остриетата на ножа. Остриетата на ножа може да се заплетат в тревата или плевелите.

Дръжте инструмента с двете си ръце, като хванете предната и задната дръжка.

► **Фиг.21:** 1. Предна дръжка 2. Задна дръжка

Натиснете пусковия прекъсвач, като едновременно с това натиснете бутона за деблокиране, и след това придвижете инструмента напред.

► **Фиг.22**

За основна операция наклонете остриетата на ножа по посока на подрязването и внимателно и бавно го докосете напред със скорост от 3 до 4 секунди на метър.

► **Фиг.23**

За равно рязане на страните на живия плет, режете от долу нагоре.

► **Фиг.24**

Когато при подрязването искате да получите кръгла форма (подрязване на чешшир, рододендрон и др.), подрязвайте от корена към върха, за да се получи красив завършек.

► **Фиг.25**

Ако колекторът за изрезки е монтиран към остриетата на ножа, той събира отрязаните листа и прави почистването след това много по-лесно.

► **Фиг.26**

ПОДДРЪЖКА

⚠ВНИМАНИЕ: Преди да проверявате или извършвате поддръжка на инструмента, се уверете, че той е изключен и акумулаторната батерия е извадена.

⚠ВНИМАНИЕ: Когато проверявате или извършвате техническо обслужване на инструмента, винаги го поставяйте на земята. Сглобяването или регулирането на инструмента в изправено положение може да доведе до сериозно нараняване.

За да се поддържа БЕЗОПАСНОСТТА и НАДЕЖНОСТТА на продукта, ремонтите, поддръжката или регулирането трябва да се извършват от упълномощен сервиз или фабрични сервизни центрове на Makita, като винаги трябва да използвате резервни части от Makita.

Почистване на инструмента

Почистете инструмента, като избършете праха със суха кърпа или кърпа, напоена с вода и миещ препарат и изстискана.

БЕЛЕЖКА: Не използвайте бензин, нафта, разреждител, спирт и др. подобни. Това може да причини обезцветяване, деформация или пукнатини.

Поддръжка на остриетата на ножа

Преди да пристъпите към работа или веднъж на час по време на работа, нанесете нисковискозитетно масло (машинно масло или смазочно масло във вид на спрей) върху остриетата на ножа.

► **Фиг.27**

След работа отстранете праха от двете страни на остриетата на ножа с телена четка, забършете ги с кърпа и след това нанесете нисковискозитетно масло (машинно масло или смазочно масло във вид на спрей) върху остриетата на ножа.

► **Фиг.28**

БЕЛЕЖКА: Не мийте остриетата на ножа с вода. Това може да доведе до образуване на ръжда или повреждане на инструмента.

БЕЛЕЖКА: Замърсяванията и корозията предизвикват прекомерно триене на острието и скъсяват времето за работа с едно зареждане на батерията.

Съхранение

Поставете капака за острието така, че режешите остриета да не са открити. Съхранявайте инструмента извън обсега на деца. Съхранявайте инструмента на място, което не е изложено на влага или дъжд.

ОТСТРАНЯВАНЕ НА НЕИЗПРАВНОСТИ

Преди да заявите ремонт, сами извършете проверка. Ако установите проблем, който не е обяснен в ръководството, не се опитвайте да разглобявате инструмента. Вместо това го занесете в някой от оторизираните сервиси на Makita, които винаги използват за ремонтите резервни части от Makita.

Състояние на неизправност	Възможно причина (неизправност)	Мерки за отстраняване
Двигателят не работи.	Не е инсталирана акумулаторна батерия.	Инсталирайте акумулаторната батерия.
	Проблем с батерията (ниско напрежение)	Заредете акумулаторната батерия. Ако зареждането не е ефективно, сменете акумулаторната батерия.
	Задвижващата система не работи нормално.	Обърнете се към местния упълномощен сервис за извършване на ремонт.
След кратка употреба двигателят спира да работи или въобще не сработва.	Нивото на заряда на акумулатора е ниско.	Заредете акумулаторната батерия. Ако зареждането не е ефективно, сменете акумулаторната батерия.
	Прегряване.	Спрете работата с уреда, за да може той да се охлади.
Инструментът не може да достигне максималните обороти.	Акумулаторната батерия е инсталирана неправилно.	Поставете акумулаторната батерия, както е описано в настоящото ръководство.
	Енергията на батерията спада.	Заредете акумулаторната батерия. Ако зареждането не е ефективно, сменете акумулаторната батерия.
	Задвижващата система не работи нормално.	Обърнете се към местния упълномощен сервис за извършване на ремонт.
Режещите остриета не се движат: ⇒ спрете веднага машината!	Неподходящ ъгъл на режещите остриета.	Уверете се, че главата е правилно закрепена в работния ъгъл.
	Между режещите остриета са захванати чужди предмети.	Изключете инструмента и извадете акумулаторната батерия, след което отстранете чуждите предмети, като използвате например клещи.
	Задвижващата система не работи нормално.	Обърнете се към местния упълномощен сервис за извършване на ремонт.
Ненормални вибрации: ⇒ спрете веднага машината!	Режещите остриета са счупени, огънати или износени.	Сменете режещите остриета.
	Задвижващата система не работи нормално.	Обърнете се към местния упълномощен сервис за извършване на ремонт.
Режещите остриета и двигателят не могат да спрат: ⇒ Незабавно извадете акумулаторната батерия!	Електрическа неизправност.	Свалете акумулаторната батерията и се обърнете към местния упълномощен сервис за извършване на ремонт.

ДОПЪЛНИТЕЛНИ АКСЕСОАРИ

⚠ ВНИМАНИЕ: Препоръчва се използването на тези аксесоари или крайници с вашия инструмент Makita, описан в настоящото ръководство. Използването на други аксесоари или крайници може да доведе до опасност от телесни повреди. Използвайте съответния аксесоар или крайник само по предназначение.

Ако имате нужда от помощ за повече подробности относно тези аксесоари, се обърнете към местния сервизен център на Makita.

- Блок на режешко острие
- Колектор за изрезки
- Съд със смазка
- Оригинална акумулаторна батерия и зарядно устройство на Makita

ЗАБЕЛЕЖКА: Някои артикули от списъка може да са включени в комплекта на инструмента, като стандартни аксесоари. Те може да са различни в различните държави.

SPECIFIKACIJE

Model:	UN460WD
Dužina oštrice	460 mm
Broj udara po minuti	3.600 min ⁻¹
Kut rezne oštrice	135° (gore 60°, dolje 75°)
Ukupna dužina	1.889 - 2.511 mm
Nazivni napon	DC 10,8 V - 12 V maks.
Neto težina	2,8 – 3,0 kg

- Zahvaljujući našem stalnom programu razvoja i istraživanja, navedene specifikacije podložne su promjenama bez obavijesti.
- Specifikacije mogu biti različite ovisno o zemlji.
- Težina se može razlikovati ovisno o opremi, uključujući baterijski uložak. Najlakša i najteža kombinacija, sukladno postupku EPTA 01/2014, prikazane su u nastavku.

Odgovarajući baterijski uložak i punjač







Baterija	BL1016 / BL1021B / BL1041B
Punjač	DC10SA / DC10SB / DC10WC / DC10WD / DC18RE

- Neki od navedenih baterijskih uložaka i punjača možda neće biti dostupni ovisno o regiji u kojoj se nalazite.

⚠ UPOZORENJE: Upotrebljavajte samo navedene baterijske uloške i punjače. Upotreba bilo koje druge vrste baterijskih uložaka i punjača može prouzročiti ozljede i/ili požar.

Simboli

U nastavku su prikazani simboli koji se upotrebljavaju za opremu. Prije korištenja provjerite jeste li razumjeli njihovo značenje.

	Pročitajte priručnik s uputama.
	Nemojte izlagati vlazi.
	Nosite kacigu, naočale i štittnike za uši.
	OPASNOST – Ruke držite podalje od noža.
	Pripazite na električne vodove zbog opasnosti od strujnog udara.
	Udaljenost mora biti najmanje 15 m.



Samo za države EU

Zbog prisutnosti opasnih komponenti u opremi, otpadna električna i elektronička oprema, akumulatori i baterije i mogu imati negativan učinak na okoliš i ljudsko zdravlje.

Nemojte odlagati električne i elektroničke uređaje ili baterije s ostalim kućanskim otpadom!

U skladu s Europskom direktivom o otpadnoj električnoj i elektroničkoj opremi, o akumulatorima i baterijama te o otpadnim akumulatorima i baterijama, i njenoj prilagodbi nacionalnim zakonima, otpadna električna oprema, baterije i akumulatori trebali bi se pohranjivati zasebno i isporučivati u odvojena sabirna mjesta za komunalni otpad, koja postupaju u skladu s uredbama o zaštiti okoliša.

To je naznačeno simbolom prekršene kante za otpad na kotačima koja je postavljena na opremi.



Zajamčena razina jačine zvuka u skladu s Direktivom EU o emisiji buke u okoliš.



Razina jačine zvuka u skladu s Uredbom o kontroli buke u Australiji (Novi Južni Wales)

Namjena

Alat je namijenjen za podrezivanje živice.

Buka

Tipična jačina buke označena s A, određena sukladno EN62841-4-2:

Razina tlaka zvuka ($L_{p(A)}$): 74 dB (A)

Neodređenost (K): 3 dB (A)

Razina buke u radu može prelaziti 80 dB (A).

NAPOMENA: Deklarirana vrijednost emisije buke izmjerena je prema standardnoj metodi testiranja i može se rabiti za usporedbu jednog alata s drugim.

NAPOMENA: Deklarirana vrijednost emisije buke također se može rabiti za preliminarnu procjenu izloženosti.

⚠ UPOZORENJE: Nosite zaštitu za uši.

⚠ UPOZORENJE: Emisija buke tijekom stvarnog korištenja električnog ručnog alata se može razlikovati od deklariranih vrijednosti emisije, ovisno o načinu na koji se alat rabi, posebice ovisno o tome kakav se izradak izrađuje.

⚠ UPOZORENJE: Nemojte zaboraviti da identificirate sigurnosne mjere zaštite rukovatelja koje se temelje na procjeni izloženosti u stvarnim uvjetima korištenja (uzimajući u obzir sve dijelove radnog ciklusa, poput vremena kada je alat isključen i kada on radi u praznom hodu, a također i vrijeme okidanja).

Vibracija

Važeći standard : EN62841-4-2

Lijeva ruka (prednja drška)		Desna ruka (stražnja drška)	
a_h (m/s^2)	Neodređenost K (m/s^2)	a_h (m/s^2)	Neodređenost K (m/s^2)
2,5 m/s^2 ili manje	1,5	2,5 m/s^2 ili manje	1,5

NAPOMENA: Deklarirana vrijednost ukupnih vibracija izmjerena je prema standardnoj metodi testiranja i može se rabiti za usporedbu jednog alata s drugim.

NAPOMENA: Deklarirana vrijednost ukupnih vibracija također se može rabiti za preliminarnu procjenu izloženosti.

⚠ UPOZORENJE: Emisija vibracija tijekom stvarnog korištenja električnog ručnog alata se može razlikovati od deklariranih vrijednosti emisije, ovisno o načinu na koji se alat rabi, posebice ovisno o tome kakav se izradak izrađuje.

⚠ UPOZORENJE: Nemojte zaboraviti da identificirate sigurnosne mjere zaštite rukovatelja koje se temelje na procjeni izloženosti u stvarnim uvjetima korištenja (uzimajući u obzir sve dijelove radnog ciklusa, poput vremena kada je alat isključen i kada on radi u praznom hodu, a također i vrijeme okidanja).

Izjava o sukladnosti EZ

Samo za države članice Europske unije

Izjava o sukladnosti EZ u prilogu A ovih uputa za upotrebu.

SIGURNOSNA UPOZORENJA

Opća sigurnosna upozorenja za električne ručne alate

⚠ UPOZORENJE: Pročitajte sva sigurnosna upozorenja, upute, ilustracije i specifikacije priložene uz ovaj električni ručni alat. Nepridržavanje svih uputa navedenih u nastavku može rezultirati strujnim udarom, požarom i/ili ozbiljnim ozljedama.

Sačuvajte sva upozorenja i upute radi kasnijeg korištenja.

Pojam „električni alat“ u upozorenjima odnosi se na električni (kabelski) alat uključen u struju ili na bežične električne alate (na baterije).

Sigurnosne napomene za bežične štapne škare za živicu

- Sve dijelove kućišta držite dalje od oštrice. Ne uklanjajte odrezani materijal i ne držite materijal koji treba rezati dok se oštrice miču.** Oštrice se nastavljaju okretati i nakon isključivanja prekidača. Trenutak nepažnje dok rukujete škarama za živicu može dovesti do ozbiljnih tjelesnih ozljeda.
- Škare za živicu nosite držeći ih za ručku dok je oštrica zaustavljena i pritom pripazite da ne pritisnete bilo koji prekidač napajanja.** Ispravnim nošenjem škara za živicu smanjuje se mogućnost nehotičnog pokretanja oštrica i tjelesnih ozljeda od oštrica.
- Kada prenosite ili spremate škare za živicu uvijek stavite poklopac na oštricu.** Ispravnim rukovanjem škarama za živicu smanjuje se mogućnost tjelesnih ozljeda od oštrica.
- Pri uklanjanju zaglavljene materijala ili popravljanju uređaja provjerite jesu li svi prekidači napajanja isključeni te je li baterija uklonjena ili odspojena.** Neočekivano pokretanje škara za živicu pri uklanjanju zaglavljene materijala ili popravljanju može uzrokovati ozbiljne tjelesne ozljede.
- Škare za živicu držite isključivo za izolirane rukohvatne površine jer inače oštrica može doći u dodir sa skrivenim kabelima.** Oštrice koje dođu u doticaj sa žicom pod naponom mogu dovesti pod napon izložene metalne dijelove škara za živicu i rukovatelj može pretrpjeti strujni udar.

6. **Držite sve kabele za napajanje i kabele dalje od područja rezanja.** Kabeli za napajanje ili kabeli mogu biti skriveni u grmlju i oštrica ih može slučajno prerezati.
7. **Ne upotrebljavajte škare za živicu u lošim vremenskim uvjetima, osobito kada postoji opasnost od udara munje.** Time se smanjuje mogućnost udara munje.
8. **Kako bi se smanjila mogućnost strujnog udara, ne upotrebljavajte štapne škare za živicu u blizini električnih vodova.** Kontakt s električnim vodovima ili upotreba u blizini njih može uzrokovati ozbiljnu ozljedu ili strujni udar sa smrtnim ishodom.
9. **Prilikom rukovanja škarama za živicu uvijek upotrebljavajte obje ruke.** Držite štapne škare za živicu objema rukama kako ne biste izgubili kontrolu.
10. **Prilikom rukovanja štapnim škarama za živicu uvijek upotrebljavajte zaštitu za glavu.** Padajući ostaci mogu uzrokovati ozbiljne tjelesne ozljede.

Dodatne sigurnosne upute

Priprema

1. **OVE ŠKARE ZA ŽIVICU MOGU UZROKOVATI OZBILJNE OZLJEDE.** Pažljivo pročitajte upute o ispravnom rukovanju alatom, njegovoj pripremi, održavanju, pokretanju i zaustavljanju. Upoznajte se s kontrolama i saznajte kako pravilno upotrebljavati alat.
2. **Prije rukovanja alatom provjerite da u živici i grmlju nema stranih predmeta, kao što su žičane ograde ili skriveni kabeli.**
3. **Trimer za živicu ne smiju upotrebljavati djeca i osobe mlađe od 18 godina.** Mlađe osobe iznad 16 godina starosti mogu biti izuzete od ovog ograničenja ako se osposobljavaju pod nadzorom stručnjaka.
4. **U hitnom slučaju odmah isključite alat i uklonite baterijski uložak.**
5. **OPASNOST - Ruke držite dalje od oštrice.** Kontakt s oštricom rezultirat će ozbiljnim tjelesnim ozljedama.
6. **Iskusni korisnik alata trebao bi pokazati osobama koji ga prvi put upotrebljavaju kako se njime rukuje.**
7. **Prije rada provjerite ima li na radnom području žičanih ograda, kamenja ili drugih čvrstih predmeta. Oni mogu oštetiti noževe.**
8. **Trimerom za živicu rukujte samo ako ste u dobrom fizičkom stanju.** Ako ste umorni, koncentracija će vam biti smanjena. Budite osobito oprezni krajem radnog dana. Sve radove obavljajte smireno i pažljivo. Korisnik snosi odgovornost za sve ozljede nanesene trećim stranama.
9. **Prije početka rada provjerite je li trimer u dobrom stanju sigurnom za rad.** Pazite da su štitnici propisno namješteni. Trimer za živicu ne smijete upotrebljavati ako nije u potpunosti sastavljen.
10. **Izbjegavajte rad u opasnom okruženju.** Alat nemojte koristiti na vlažnim ili mokrim mjestima niti ga izlagati kiši. Ulazak vode u alat može povećati rizik od strujnog udara.

Osobna zaštitna oprema

1. **Radne rukavice od grube kože dio su osnovne opreme trimera za živicu i uvijek ih morate nositi dok rukujete trimenom.** Također nosite čvrstu obuću s gumenim potplatom.
2. **Nosite zaštitu za uši poput slušalica kako biste spriječili gubitak sluha.**
3. **Nosite zaštitne naočale, sigurnosnu kacigu i rukavice da biste se zaštitili od letećih ostataka i padajućih predmeta.**
4. **Nosite zaštitne rukavice ako dodirujete noževe ili namještate kut noža.** Noževi mogu prouzročiti posjekotine na golim rukama.

Rad

1. **Prilikom rukovanja alatom uvijek upotrebljavajte obje ruke.** Rukovanje jednom rukom može uzrokovati gubitak kontrole i ozbiljne tjelesne ozljede.
2. **Pri rukovanju alatom uvijek provjerite je li radni položaj siguran.** Predaleko doseganje alatom, osobito sa ljestvi, iznimno je opasno. **Ne radite stojeći na nečemu nesigurnom ili labavom.**
3. **Ne nosite istodobno više sigurnosnih pojaseva i/ili sigurnosnih uprtača pri rukovanju alatom.**
4. **Tijekom rada držite promatrače ili životinje najmanje 15 m dalje od alata.** Isključite alat čim se netko približi.
5. **Ako rezni alat udari o bilo koji predmet ili ako alat počne proizvoditi neobične zvukove ili vibracije, odmah ga isključite, izvadite baterijski uložak i pričekajte da se zaustavi.** Potom poduzmite sljedeće korake:
 - pregledajte je li alat oštećen
 - provjerite ima li labavih dijelova i zategnite ih
 - sve oštećene dijelove zamijenite ili popravite originalnim rezervnim dijelovima.
6. **Alat upotrebljavajte samo u svrhu za koju je namijenjen.** Upotreba alata u druge svrhe zabranjena je.
7. **Isključite alat i uklonite baterijski uložak prije sljedećeg:**
 - čišćenja ili uklanjanja blokade
 - provjere, održavanja alata ili rada na njemu
 - prilagodbe radnog položaja oštrica škara
 - ostavljanja alata bez nadzora.
8. **Prije pokretanja alata provjerite je li u ispravnom položaju za rad.**
9. **Ne rukujte alatom s oštećenim ili pretjerano istrošenim oštricama škara.**
10. **Uvijek budite svjesni svog okruženja i pripazite na moguće opasnosti kojih možda niste svjesni zbog buke alata.**
11. **Pazite da slučajno ne dodirnete metalnu ogradu ili neki drugi čvrsti predmet tijekom rada.** Oštrica će se slomiti i može uzrokovati ozbiljnu ozljedu.
12. **Izbjegavajte nenamjerno pokretanje alata.** Nemojte nositi alat s umetnutim baterijskim uloškom i s prstom na prekidaču. Provjerite je li prekidač isključen pri umetanju baterijskog uloška.

13. Nemojte hvatati izložene rezne oštrice ili rezne rubove prilikom dizanja ili držanja kosilice.
14. Nemojte primjenjivati silu na alat. On posao obavlja sigurnije i s manje opasnosti od ozljeđivanja pri brzini za koju je namijenjen.
15. Alat ne upotrebljavajte kada pada kiša, ili u mokrim ili vrlo važnim uvjetima. Električni motor nije otporan na vodu.
16. Prilikom upotrebe alat čvrsto držite.
17. Ne ostavljajte alat da radi bez opterećenja ako to nije potrebno.
18. Prije nego što pregledate oštrice škara, uklonite kvarove ili uklonite materijal koji je zapeo u oštricama škara uvijek isključite alat i izvadite baterijski uložak.
19. Nemojte oštrice škara usmjeravati prema sebi ili drugima.
20. Ako se listovi prestanu pomicati zbog stranih predmeta zaglavljenih između listova tijekom rada, isključite alat i uklonite baterijski uložak, a zatim uklonite strane predmete s pomoću klijesta ili sličnog pribora. Ručno uklanjanje stranih predmeta može prouzročiti ozljedu uslijed pomicanja listova prilikom uklanjanja stranih predmeta.

Električna sigurnost i sigurnost baterije

1. Izbjegavajte opasan okoliš. Alat nemojte upotrebljavati na vlažnim ili mokrim mjestima niti ga izlagati kiši. Ulazak vode u alat može povećati rizik od strujnog udara.
2. Bateriju/e ne bacajte u vatru. Čelija bi mogla eksplodirati. Provjerite u lokalnim propisima postoje li posebne upute za odlaganje.
3. Nemojte otvarati niti uništavati bateriju/e. Ispušteni elektrolit jest korozivan i može oštetiti oči ili kožu. Možete se otrovati ako ga progutate.
4. Ne punite bateriju na kiši ili na mokrim mjestima.
5. Ne punite bateriju na otvorenom.
6. Ne rukujte punjačem, uključujući utikač punjača, i priključcima punjača mokrim rukama.

Održavanje i skladištenje

1. Nakon zaustavljanja alata radi servisiranja, pregleda ili skladištenja isključite alat i izvadite baterijski uložak te provjerite jesu li zaustavljeni svi pomični dijelovi. Ostavite alat da se ohladi prije pregledavanja, prilagodbi itd.
2. Uvijek ostavite alat da se ohladi prije skladištenja.
3. Kada ne upotrebljavate alat, prekrijte oštricu alata i spremite alat na zatvoreno, suho i zaključano mjesto izvan doseg djece.
4. Pažljivo održavajte alat. Pazite da rezna oštrica ostane oštra i čista radi najboljih performansi i smanjenja mogućnosti ozljeda. Postupajte prema uputama za podmazivanje i zamjenu pribora. Održavajte drške suhima, čistima te bez ulja i masti.

5. Provjerite oštećene dijelove. Prije daljnjeg korištenja alata, potrebno je pažljivo provjeriti sve oštećene dijelove kako biste se uvjerali da je moguće ispravno koristiti alat u njegovoj namijenjenoj funkciji. Provjerite jesu li pomični dijelovi poravnati i dobro povezani, ima li slomljenih dijelova i jesu li dobro postavljeni te svako drugo stanje koje bi moglo utjecati na rad stroja. Ovlašteni servisni centar treba ispravno popraviti ili zamijeniti štitnik ili drugi oštećeni dio.
6. Upotrebljavajte samo originalne rezervne dijelove.
7. Prilikom premještanja alata na drugo mjesto, uključujući i tijekom rukovanja, uvijek uklonite baterijski uložak i stavite štitnik oštrice na oštrice škara. Nikada ne nosite i ne prenosite alat dok su oštrice u pokretu. Nikada ne hvatajte oštrice rukama.
8. Alat, a osobito oštrice škara, očistite nakon upotrebe i prije spremanja alata na dulje vrijeme. Oštrice škara malo nauljite i stavite štitnik oštrice.
9. Bateriju/e ne bacajte u vatru. Čelija može eksplodirati. Provjerite u lokalnim propisima postoje li posebne upute za odlaganje.
10. Ne otvarajte niti uništavajte bateriju/e. Ispušteni elektrolit korozivan je i može oštetiti oči ili kožu. Može biti otrovan ako se proguta.
11. Ne punite bateriju na kiši ili na mokrim mjestima.

ČUVAJTE OVE UPUTE.

⚠️ UPOZORENJE: NEMOJTE dozvoliti da udobnost ili znanje o proizvodu (stečeno stalnim korištenjem) zamijene strogo pridržavanje sigurnosnih propisa za određeni proizvod. ZLOUPORABA ili nepridržavanje sigurnosnih propisa navedenih u ovom priručniku s uputama mogu prouzročiti ozbiljne ozljede.

Važne sigurnosne upute za bateriju

1. Prije uporabe baterije pročitajte sve upute i oznake upozorenja na (1) punjaču za baterije, (2) bateriji i (3) proizvodu koji koristi bateriju.
2. Nemojte rastavljati ili izmjenjivati baterijski uložak. To može dovesti do požara, pretjeranog zagrijavanja ili eksplozije.
3. Ako se vrijeme rada znatno skratilo, odmah prestanite raditi. Može doći do pregrijavanja, mogućih opekлина pa čak i eksplozije.
4. Ako vam elektrolit dospje u oči, isperite ih čistom vodom i odmah se obratite liječniku. Tako možete izgubiti vid.
5. Nemojte kratko spajati bateriju:
 - (1) Ne dovodite terminale u kontakt s provodljivim materijalima.
 - (2) Ne čuvajte bateriju u spremniku s drugim metalnim predmetima poput čavala, kovanica itd.
 - (3) Ne izlažite bateriju vodi ili kiši.

- Kratki spoj baterije može uzrokovati velik protok struje, pregrijavanje, moguće opekline pa čak i kvar.
6. Ne držite i ne upotrebljavajte alat i baterijski uložak na mjestima gdje temperatura može premašiti 50 °C (122 °F).
 7. Ne spaljujte bateriju čak ni ako je ozbiljno oštećena ili potpuno istrošena. Baterija može eksplodirati u vatri.
 8. Nemojte zabijati čavle u baterijski uložak, rezati ga, gnječiti, bacati ili udarati tvrdim predmetom. Ti postupci mogu dovesti do požara, pretjeranog zagrijavanja ili eksplozije.
 9. Ne koristite oštećene baterije.
 10. Sadržane litij-ionske baterije podliježu odredbama zakonskih propisa o opasnim tvarima. Kada se radi o komercijalnom transportu koji obavljaju npr. dobavljači ili špediteri, moraju se poštovati posebni zahtjevi na pakiranju i oznakama. Prilikom pripreme isporuke takve stavke potražite savjet stručnjaka za opasne tvari. Pogledajte i moguće detaljnije nacionalne propise. Prekrijite trakom ili zaštitite otvorene kontakte i bateriju zapakirajte tako da se ne može pomicati u pakiranju.
 11. Kada odlažete baterijski uložak u otpad, uklonite ga iz alata i zbrinite na sigurnom mjestu. Pridržavajte se lokalnih zakonskih propisa za zbrinjavanje baterija.
 12. Upotrebljavajte baterije samo s proizvodima koje je odobrila tvrtka Makita. Umetanje baterija u neprikladne proizvode može dovesti do požara, prekomjerne topline, eksplozije ili curenja elektrolita.
 13. Ako se alat ne upotrebljava dulje vrijeme, bateriju morate ukloniti iz alata.
 14. Tijekom i nakon upotrebe baterijski uložak može se zagrijati i prouzročiti opekline višeg ili nižeg stupnja. Pažljivo rukujte vrućim baterijskim uložcima.
 15. Nemojte dirati priključak alata neposredno nakon upotrebe jer se može zagrijati toliko da prouzroči opekline.
 16. Ne dopustite da krhotine, prašina ili zemlja zapnu u priključcima, otvorima i urezima baterijskog uložka. To može dovesti do neispravnog rada ili kvara alata ili baterijskog uložka.
 17. Ako alat ne podržava upotrebu u blizini visokonaponskih električnih vodova, nemojte upotrebljavati baterijski uložak u blizini a visokonaponskih električnih vodova. To može dovesti do neispravnog rada ili kvara alata ili baterijskog uložka.
 18. Bateriju čuvajte podalje od djece.

ČUVAJTE OVE UPUTE.

⚠OPREZ: Uvijek upotrebljavajte originalne baterije Makita. Upotreba baterija koje nisu originalne baterije Makita ili su izmijenjene može dovesti do rasprskavanja baterije i uzrokovati požar, tjelesnu ozljedu ili štetu. To će također poništiti jamstvo tvrtke Makita za alat i punjač Makita.

Savjeti za održavanje najduljeg vijeka trajanja baterije

1. Napunite bateriju prije nego što se potpuno isprazni. Uvijek zaustavite alat i napunite bateriju kad primijetite da alat slabije radi.
2. Nikad ne puniti već do kraja napunjenu bateriju. Pretjerano punjenje skraćuje radni vijek baterije.
3. Bateriju puniti na sobnoj temperaturi između 10 °C i 40 °C. Vruću bateriju prije punjenja ostavite da se ohladi.
4. Kada ne upotrebljavate baterijski uložak, uklonite ga iz alata ili punjača.

OPIS DIJELOVA

► SI.1

1	Glava	2	Gumb za prilagodbu kuta	3	Ručica za blokadu	4	Palčana matica
5	Prednja drška	6	Stražnja drška	7	Baterija	8	Uključno/isključna sklopka
9	Gumb za blokadu	10	Oštrice škara	–	–	–	–

FUNKCIONALNI OPIS

⚠ OPREZ: Prije podešavanja ili provjere rada alata obavezno provjerite je li stroj isključen i baterija uklonjena.

Umetanje ili uklanjanje baterije

⚠ OPREZ: Uvijek isključite alat prije umetanja ili uklanjanja baterije.

⚠ OPREZ: Čvrsto držite alat i bateriju pri umetanju ili uklanjanju baterije. Ako alat i bateriju ne držite čvrsto, mogli bi vam iskliznuti iz ruku te oštetiti alat i bateriju ili uzrokovati osobnu ozljedu.

► **SI.2:** 1. Crvena oznaka 2. Gumb 3. Baterija

Za uklanjanje bateriju gurnite van iz alata pritiskom gumba na prednjoj strani uloška.

Za umetanje baterijskog uloška poravnajte jezičac na baterijskom ulošku s utorom na kućištu i gurnite ga na mjesto. Umetnite bateriju skroz do kraja dok ne sjedne na svoje mjesto uz mali klik. Ako možete vidjeti crvenu oznaku kao što je prikazano na slici, ona nije do kraja sjela na svoje mjesto.









⚠ OPREZ: Uvijek umetnite baterijski uložak do kraja tako da ne možete vidjeti crvenu oznaku. U suprotnom može slučajno ispasti iz alata, što može dovesti do ozljede vas ili nekog u blizini.

⚠ OPREZ: Ne umećite bateriju silom. Ako baterija ne klizne lagano, znači da nije ispravno umetnuta.

Prikaz preostalog kapaciteta baterije

Samo za baterijske uloške s indikatorom

► **SI.3:** 1. Žaruljice indikatora 2. Gumb za provjeru Pritisnite gumb za provjeru na bateriji kako biste provjerili preostali kapacitet baterije. Žaruljica indikatora zasvijetlit će na nekoliko sekundi.

Žaruljice indikatora		Preostali kapacitet
Svijetli	Isključeno	
		75% do 100%
		50% do 75%
		25% do 50%
		0% do 25%

NAPOMENA: Ovisno o uvjetima upotrebe i temperaturi okoline, prikaz indikatora može se donekle razlikovati od stvarnog kapaciteta.

Sustav zaštite alata/baterije

Ovaj alat sadrži sustav zaštite alata/baterije. Sustav automatski prekida napajanje motora da bi produžio vijek trajanja alata i baterije. Alat automatski prestaje raditi ako se alat ili baterija nađu u nekom od sljedećih uvjeta:

Pod opterećenjem:

Alat pri radu crpi iznimno veliku količinu struje. U tom slučaju isključite alat i prestanite ga upotrebljavati na način koji je izazvao preopterećenje. Zatim uključite alat kako biste ga ponovno pokrenuli.

Ako se alat ne pokrene, baterija se pregrijala. U tom slučaju pričekajte da se baterija ohladi prije nego što ponovno uključite alat.

Slab napon baterije:

Preostali kapacitet baterije prenizak je i alat neće raditi. Ako uključite alat, motor će se opet pokrenuti, ali ubrzo zauzastavi. U tom slučaju uklonite i napunite bateriju.

Uključivanje i isključivanje

⚠ UPOZORENJE: Prije umetanja baterije u alat provjerite radi li uključno/isključna sklopka i vraća li se u položaj za isključivanje „OFF” nakon otpuštanja.

⚠ UPOZORENJE: Radi vaše sigurnosti na alatu se nalazi gumb za blokadu koji sprječava slučajno pokretanje alata. Nikada ne upotrebljavajte alat ako se pokrene kada povučete uključno/isključnu sklopku, a da niste pritisnuli gumb za blokadu. Za popravak se obratite lokalnom ovlaštenom servisu Makita.

⚠ UPOZORENJE: Nikada nemojte onemogućiti funkciju blokiranja ili zalijepiti vrpcom gumb za blokadu.

NAPOMENA: Nemojte nasilu povlačiti uključno/isključnu sklopku ako niste pritisnuli gumb za blokadu. Sklopka može puknuti.

► **SI.4:** 1. Gumb za blokadu 2. Uključno/isključna sklopka

Da bi se spriječilo nehotično uključivanje uključno/isključne sklopke, uređaj je opremljen gumbom za blokadu.

Za pokretanje alata otpustite gumb za blokadu i povucite uključno/isključnu sklopku. Za zaustavljanje alata otpustite uključno/isključnu sklopku. Gumb za blokadu možete pritisnuti s desne ili lijeve strane.

Prilagodavanje kuta rezanja

⚠ OPREZ: Prije preklapanja ili otklapanja glave uvijek provjerite je li alat isključen.

⚠ OPREZ: Pri preklapanju glave za nošenje alata ili nakon upotrebe alata provjerite je li pričvršćen štitnik oštice, a zatim preklopite glavu.

⚠ OPREZ: Pri preklapanju glave pazite da ne priklješćite prste između glave i kućišta alata.

Kut glave možete prilagoditi u 10 koraka. Kako biste promijenili kut glave, slijedite korake u nastavku.

1. Držite glavu i kućište alata kako je prikazano na slici.

► **SI.5:** 1. Glava 2. Gumb za prilagodbu kuta

2. Prilagodite kut glave držeći pritisnutim gumb za prilagodbu kuta, a zatim otpustite gumb za prilagodbu kuta.

3. Pomaknite glavu lagano dok ne sjedne na mjesto s klikom.

NAPOMENA: Provjerite je li glava dobro učvršćena prije rukovanja alata.

Prilagodba dužine cijevi

⚠ OPREZ: Uvijek provjerite je li alat isključen prije prilagodbe dužine cijevi.

⚠ OPREZ: Prilikom prilagodbe duljine cijevi svakako pričvrstite poklopac noža prije prilagodbe duljine cijevi.

⚠ OPREZ: Kad prilagođavate dužinu cijevi, pazite da ne priklješite prste.

⚠ OPREZ: Provjerite je li ručica za blokadu čvrsto zabavljena.

⚠ OPREZ: Pri prilagodbi dužine cijevi alat polegnite na stranu. Ako alat stavite u uspravan položaj, glava će se naglo spustiti, što može prouzročiti ozljede.

Otpustite ručicu za blokadu, zatim prilagodite dužinu cijevi, a zatim zabravite ručicu za blokadu.

► **SI.6:** 1. Ručica za blokadu

Prilagodba položaja prednje drške

⚠ OPREZ: Uvijek provjerite je li alat isključen prije prilagodbe položaja prednje drške.

⚠ OPREZ: Kad prilagođavate prednju dršku, pazite da ne priklješite prste.

⚠ OPREZ: Provjerite je li palčana matica čvrsto zategnuta.

⚠ OPREZ: Ne pomičite prednju dršku dalje od oznake strelice.

Kako biste prilagodili položaj prednje drške, otpustite palčanu maticu okretanjem u smjeru suprotnom od kazaljke na satu, zatim prilagodite položaj prednje drške, a zatim zategnite palčanu maticu u smjeru kazaljke na satu.

► **SI.7:** 1. Palčana matica 2. Oznaka strelice

MONTAŽA

⚠ OPREZ: Prije izvođenja bilo kakve radnje na alatu obavezno provjerite je li stroj isključen i baterija uklonjena.

⚠ OPREZ: Kada mijenjate oštrice škara, uvijek nosite rukavice tako da ruke nisu izravno izložene oštricama.

Montiranje ili uklanjanje oštrica škara

⚠ OPREZ: Postavite štitnik oštrice prije uklanjanja ili postavljanja oštrica škara.

NAPOMENA: Pri zamjenjivanju oštrica škara nemojte brisati mast sa zupčanika ili vratila.

NAPOMENA: Prije postavljanja ili uklanjanja oštrica škara otklopite glavu alata tako da je glava poravnana s kućištem alata.

1. Postavite alat naopačke.
2. Uklonite 4 vijka odvijačem i uklonite oštrice škara.
► **SI.8:** 1. Vijak
3. Uklonite vratilo sa oštrica škara.
► **SI.9:** 1. Vratilo

NAPOMENA: Vratilo smije ostati u alatu.

4. Pripremite vratilo i nove oštrice škara.
► **SI.10:** 1. Vratilo 2. Oštrice škara
5. Uklonite štitnik oštrice, a zatim ga pričvrstite na nove oštrice škara.
6. Stavite malo masti oko vratila. Redom pričvrstite podlošku, zupčanik i vratilo na zatic.
► **SI.11:** 1. Vratilo 2. Zupčanik 3. Podloška 4. Zatic
7. Podesite vratilo tako da se 2 mala otvora na vratilu poravnaju na crti za poravnanje kao što je prikazano na slici.
► **SI.12:** 1. Linija poravnanja 2. Mali otvor
8. Pomaknite oštrice škara tako da je rupa na ploči vodilice položena u centar otvora oštrice.
► **SI.13:** 1. Ploča vodilice
9. Kroz otvor na poklopcu noža umetnite vijak uklonjen u 2. koraku u otvor na oštricama škara.
► **SI.14:** 1. Otvor
10. Pričvrstite oštrice škara na alat, a zatim odvijačem zategnite 3 vijka.
► **SI.15:** 1. Vijak
11. Uklonite vijak umetnut u otvor na oštricama škara u 9. koraku, a zatim zategnite kako biste fiksirali oštrice škara.

NAPOMENA: Ako oštrice škara ne rade ispravno, oštrice ne zahvaćaju vratilo pravilno. Uklonite oštrice i ponovno ih postavite.

NAPOMENA: Ako su istrošeni drugi dijelovi, primjerice vratila, zatražite zamjenu dijelova ili popravak u ovlaštenim servisnim centrima tvrtke Makita.

Postavljanje ili uklanjanje spremnika za strugotine

Dodatni pribor

⚠ OPREZ: Kada postavljate ili uklanjate spremnik za strugotine, uvijek nosite rukavice tako da ruke nisu izravno izložene oštricama škara.

⚠ OPREZ: Pričvrstite poklopac noža prije instaliranja ili uklanjanja spremnika za strugotine.

Spremnik za strugotine prikuplja odbačeno lišće i olakšava čišćenje nakon rada. Može se postaviti s bilo koje strane alata.

1. Poravnajte otvore na spremniku za strugotine s maticama na oštricama škara.
► **SI.16:** 1. Matica
2. Zakvačite hvataljke spremnika za strugotine na otvor oštrica škara.
► **SI.17:** 1. Hvataljka 2. Utor

3. Pritisnite ručice na spremniku za strugotine, a zatim zakvačite hvataljke na drugu stranu u utor na oštricama škara.

► **Sl.18:** 1. Ručica

Za uklanjanje spremnika za strugotine pritisnite ručice tako da se hvataljke otpuste.

► **Sl.19:** 1. Ručica

NAPOMENA: Nikad ne pokušavajte ukloniti spremnik za strugotine pretjeranom silom dok su hvataljke uglavljene u utore oštrica škara.

RAD

Rukovanje alatom

⚠ UPOZORENJE: Ne upotrebljavajte alat u blizini električnih vodova. Kontakt s električnim vodovima ili upotreba u blizini njih može uzrokovati ozbiljne ozljede ili strujni udar sa smrtnim ishodom.

⚠ UPOZORENJE: Ruke držite dalje od oštrica škara.

⚠ UPOZORENJE: Budite iznimno oprezni kako biste uvijek održavali kontrolu nad alatom. Ne dopustite odbijanje alata prema vama ili nekome u blizini rada. Ako izgubite kontrolu nad alatom, može doći do teških tjelesnih ozljeda promatrača ili rukovatelja.

⚠ OPREZ: Izbjegavajte rukovanje alatom na visokim temperaturama koliko god je moguće. Kada rukujete alatom pazite na svoje fizičko stanje.

⚠ OPREZ: Pazite da slučajno ne dodirnete metalnu ogradu ili neki drugi čvrsti predmet tijekom rezanja. Oštrice škara mogu se slomiti i prouzročiti ozbiljnu ozljedu.

⚠ OPREZ: Nemojte dopustiti da oštrice škara dodiruju tlo. Alat može odskočiti i prouzročiti ozljedu.

⚠ OPREZ: Predaleko dosezanje trimenom za živicu, osobito sa ljestvi, iznimno je opasno. Nemojte raditi stojeći na nesigurnoj ili mekanoj podlozi.

NAPOMENA: Ne pokušavajte rezati grane deblje od 10 mm ovim alatom. Odrežite grane do 10 cm ispod visine rezanja s pomoću rezača za grane prije upotrebe alata.

► **Sl.20:** (1) Visina rezanja (2) 10 cm

NAPOMENA: Ne režite mrtva stabla ili slične čvrste objekte. U protivnom možete oštetiti alat.

NAPOMENA: Ne režite travu ili korov kada koristite oštrice škara. Oštrice škara mogu zapeti u travu ili korovu.

Držite alat objema rukama držeći za prednju i stražnju dršku.

► **Sl.21:** 1. Prednja drška 2. Stražnja drška

Povucite uključno/isključnu sklopku i istodobno pritisnite gumb za deblokadu, a zatim pomaknite alat prema naprijed.

► **Sl.22**

Za osnovni rad nagnite oštrice škara u smjeru rezanja i pomaknite ga lagano i blago brzinom od 3 do 4 sekundi po metru.

► **Sl.23**

Da biste živicu ravnomjerno rezali sa strane, režite odozdo prema gore.

► **Sl.24**

Kada režete kako biste dobili okrugao oblik (rezanje šimširovine ili rododendrona i sl.), režite od korijena prema vrhu da biste postigli lijep izgled.

► **Sl.25**

Ako je spremnik za strugotine pričvršćen na oštrice škara, on prikuplja odbačeno lišće i olakšava čišćenje nakon rada.

► **Sl.26**

ODRŽAVANJE

⚠ OPREZ: Prije svih zahvata na stroju provjerite jeste li isključili stroj i uklonili bateriju.

⚠ OPREZ: Prije pregleda i održavanja uvijek položite alat vodoravno. Sastavljanje ili prilagodba alata u uspravnom položaju može prouzročiti ozbiljne ozljede.

Da biste zadržali SIGURNOST I POUZDANOST proizvoda, održavanje ili namještanje trebali biste prepustiti ovlaštenim servisnim ili tvorničkim centrima tvrtke Makita; uvijek rabite originalne rezervne dijelove.

Čišćenje alata

Očistite alat brisanjem prašine suhom krpom ili krpom namočenom u sapunicu a zatim iscijedenom.

NAPOMENA: Nikada nemojte koristiti benzin, mješavinu benzina, razrjeđivač, alkohol ili slično. Kao rezultat toga može se izgubiti boja, pojaviti deformacija ili pukotine.

Održavanje škara za rezanje

Prije rada ili jednom po satu tijekom rada, stavite ulje niske viskoznosti (motorno ulje ili nanesite ulje za podmazivanje iz spreja) na oštrice škara.

► **Sl.27**

Nakon rada očistite prašinu s obje strane oštrica škara žičanom četkom, obrišite ih krpom i zatim nanesite dovoljno ulja niske viskoznosti (motorno ulje ili nanesite ulje za podmazivanje iz spreja) na oštrice škara.

► **Sl.28**

NAPOMENA: Oštrice škara ne perite u vodi. U protivnom alat može zahrđati ili se oštetiti.

NAPOMENA: Prljavština i korozija uzrokuju pretjerano trenje oštrice i skraćuju vrijeme rada po punjenju baterije.

Skladištenje

Štitnik oštrice pričvrstite na oštrice škara tako da oštrice nisu izložene. Pohranite alat tako da ne bude dostupan djeci. Alat spremite na mjesto koje nije izloženo vlazi ili kiši.

RJEŠAVANJE PROBLEMA

Prije nego zatražite popravak, sami pregledajte stroj. Ako pronađete problem za koji ne postoji objašnjenje u uputama, nemojte pokušavati rastaviti alat. Umjesto toga obratite se ovlaštenom servisnom centru tvrtke Makita koji za popravke uvijek koristi zamjenske dijelove tvrtke Makita.

Stanje nepravilnosti	Mogući uzroci (kvar)	Otklanjanje problema
Motor ne radi.	Uložak baterije nije postavljen.	Umetnite bateriju.
	Problem s baterijom (pod naponom)	Napunite bateriju. Ako punjenje nema učinka, zamijenite bateriju.
	Pogonski sustav ne radi pravilno.	Za popravak se obratite lokalnom ovlaštenom servisu.
Motor prestaje raditi nakon kratke upotrebe ili ne radi.	Razina napunjenosti baterije je niska.	Napunite bateriju. Ako punjenje nema učinka, zamijenite bateriju.
	Pregrijavanje.	Prekinite upotrebu alata kako bi se ohladio.
Alat ne doseže maksimalni broj okretaja u minuti.	Baterija je nepravilno postavljena.	Postavite bateriju kako je opisano u ovom priručniku.
	Snaga baterije pada.	Napunite bateriju. Ako punjenje nema učinka, zamijenite bateriju.
	Pogonski sustav ne radi pravilno.	Za popravak se obratite lokalnom ovlaštenom servisu.
Oštrice škara ne pomiču se: ⇒ odmah zaustavite stroj!	Neispravni kut oštrica škara.	Provjerite je li glava ispravno pričvršćena pod kutom za rad.
	Strani objekti zapeli su između oštrica škara.	Isključite alat i uklonite baterijski uložak, a zatim uklonite strane predmete s pomoću kliješta ili sličnog pribora.
	Pogonski sustav ne radi pravilno.	Za popravak se obratite lokalnom ovlaštenom servisu.
Neuobičajene vibracije: ⇒ odmah zaustavite stroj!	Oštrice škara su polomljene, iskrivljene ili istrošene.	Zamijenite oštrice škara.
	Pogonski sustav ne radi pravilno.	Za popravak se obratite lokalnom ovlaštenom servisu.
Oštrice škara i motor ne zaustavljaju se: ⇒ Odmah izvadite bateriju!	Električni kvar.	Izvadite bateriju i obratite se ovlaštenom lokalnom servisu radi popravka.

DODATNI PRIBOR

⚠ OPREZ: Ovaj dodatni pribor ili priključci preporučuju se samo za upotrebu s alatom Makita navedenim u ovom priručniku. Upotreba bilo kojeg drugog dodatnog pribora ili priključaka može prouzročiti ozljede. Upotrebjavajte dodatni pribor ili priključak samo za njegovu navedenu svrhu.

Ako vam je potrebna pomoć za više detalja u pogledu ovih dodatnih pribora, obratite se najbližem Makita servisnom centru.

- Sklop oštrice škara
- Spremnik za strugotine
- Posuda za mazivo
- Originalna baterija i punjač Makita

NAPOMENA: Neke stavke iz popisa se mogu isporučiti zajedno sa strojem kao standardni dodatni pribori. Oni mogu biti različiti ovisno o zemlji.

СПЕЦИФИКАЦИИ

Модел:	UN460WD
Должина на сечилото	460 мм
Потези во минута	3.600 мин. ⁻¹
Агол на сечилото	135° (горе 60°, долу 75°)
Вкупна должина	1.889 - 2.511 мм
Номинален напон	D.C. 10,8 V - 12 V макс.
Нето тежина	2,8 - 3,0 кг

- Поради нашата континуирана програма за истражување и развој, спецификациите тука подлежат на промена без најава.
- Спецификациите може да се разликуваат од држава до држава.
- Тежината може да се разликува во зависност од додатоците, вклучувајќи ја и касетата за батерија. Најлесната и најтешката комбинација, согласно процедурата на ЕПТА 01/2014 (Европската асоцијација за електрични алати), се прикажани во табелата.

Применлива касета за батерија и полнач

Касета за батерија	BL1016 / BL1021B / BL1041B
Полнач	DC10SA / DC10SB / DC10WC / DC10WD / DC18RE







- Некои од касетите за батерии и полначите наведени погоре може да не се достапни зависно од регионот во кој живеете.

▲ ПРЕДУПРЕДУВАЊЕ: Користете ги само касетите за батерии и полначите наведени погоре.

Користењето какви било поинакви касети за батерии и полначи може да создаде ризик од повреда и/или пожар.

Симболи

Долунаведените ги прикажуваат симболите што може да се користат кај опремата. Пред употребата, проверете дали го разбирате нивното значење.

	Прочитајте го упатството за користење.
	Да не се изложува на влага.
	Носете шлем, заштитни очила и заштита за уши.
	ОПАСНОСТ - држете ги рацете подалеку од сечилото.
	Пазете на електрични кабли, постои ризик од електричен шок.
	Одржувајте растојание од најмалку 15 м.



Само за земјите на ЕУ
Поради присуство на опасни компоненти во опремата, отпадната електрична и електронска опрема, акумулаторите и батериите може да влијаат негативно врз животната средина и човековото здравје.

Не фрлајте ги електричните и електронските апарати или батериите во домашниот отпад!

Во согласност со Европската директива за фрлање електрична и електронска опрема, акумулатори, батерии и отпадни акумулатори и батерии, како и нивната адаптација во државниот закон, отпадната електрична опрема, батериите и акумулаторите треба да се чуваат одделно и да се достават на посебно место за собирање општински отпад, во согласност со прописите за заштита на животната средина.

Ова е означено со симболот на пречкртана корпа за отпадоци ставен на опремата.



Гарантирано ниво на јачина на звукот во согласност со Директивата на ЕУ за бучава на отворено.



Ниво на јачина на звукот во согласност со Регулативата за контрола на бучава во Австралија, Нов Јужен Велс

Наменета употреба

Алатот е наменет за стрижење живи огради.

Бучава

Типична А-вредност за ниво на бучавата одредена во согласност со EN62841-4-2:

Ниво на звучниот притисок (L_{pA}) : 74 dB (A)

Отстапување (K): 3 dB (A)

Нивото на бучава при работа може да надмине 80 dB (A).

НАПОМЕНА: Номиналната вредност(и) за емисија на бучава е измерена во согласност со стандардни методи за испитување и може да се користи за споредување алати.

НАПОМЕНА: Номиналната вредност(и) за емисија на бучава може да се користи и како прелиминарна процена за изложеност.

▲ПРЕДУПРЕДУВАЊЕ: Носете заштита за ушите.

▲ПРЕДУПРЕДУВАЊЕ: Емисијата на бучава при фактичкото користење на алатот може да се разликува од номиналната вредност(и), зависно од начинот на којшто се користи алатот, особено од тоа како вид работен материјал се обработува.

▲ПРЕДУПРЕДУВАЊЕ: Погрижете се да ги утврдите безбедносните мерки за заштита на лицето кое ракува со алатот врз основа на процена на изложеноста при фактичките услови на употреба (земајќи ги предвид сите делови на работниот циклус, како периодите кога електричниот алат е исклучен и кога работи во празен од, не само кога е активен).

Вибрации

Применлив стандард : EN62841-4-2

Лева рака (предна дршка)		Десна рака (задна дршка)	
a_h (m/s^2)	Фактор на несигурност K (m/s^2)	a_h (m/s^2)	Фактор на несигурност K (m/s^2)
2,5 m/s^2 или помалку	1,5	2,5 m/s^2 или помалку	1,5

НАПОМЕНА: Вкупната вредност(и) на номиналната јачина на вибрациите е измерена во согласност со стандардни методи за испитување и може да се користи за споредување алати.

НАПОМЕНА: Вкупната вредност(и) на номиналната јачина на вибрациите може да се користи и како прелиминарна процена за изложеност.

▲ПРЕДУПРЕДУВАЊЕ: Јачината на вибрациите при фактичкото користење на алатот може да се разликува од номиналната вредност(и), зависно од начинот на којшто се користи алатот, особено од тоа како вид работен материјал се обработува.

▲ПРЕДУПРЕДУВАЊЕ: Погрижете се да ги утврдите безбедносните мерки за заштита на лицето кое ракува со алатот врз основа на процена на изложеноста при фактичките услови на употреба (земајќи ги предвид сите делови на работниот циклус, како периодите кога електричниот алат е исклучен и кога работи во празен од, не само кога е активен).

Декларација за сообразност од ЕУ

Само за земјите во Европа

Декларацијата за сообразност од ЕУ е вклучена во Додаток А од упатствата за корисникот.

БЕЗБЕДНОСНИ ПРЕДУПРЕДУВАЊА

Општи упатства за безбедност за електричните алати

▲ПРЕДУПРЕДУВАЊЕ: Прочитајте ги сите безбедносни предупредувања, упатства, илустрации и спецификации дадени со електричниот алат. Ако не се почитуваат сите упатства наведени подолу, може да дојде до струен удар, пожар и/или сериозни повреди.

Чувајте ги сите предупредувања и упатства за да може повторно да ги прочитате.

Под терминот „електричен алат“ во предупредувањата се мисли на вашиот електричен алат кој работи на струја (со кабел) или на батерии (безжично).

Безбедносни предупредувања за безжичната фреза за жива ограда со продолжеток

1. Држете ги сите делови од телото настрана од сечилото. Не отстранувајте го пресечениот материјал и не држете го материјалот што треба да се сече кога сечилата се во движење. Сечилата продолжуваат да се вртат откако ќе го исклучите прекинувачот. Момент на невнимание при работата со тримерот за жива ограда може да резултира со тешка телесна повреда.

2. Носете го тримерот за жива ограда држејќи ја за рачката со блокирано сечило и внимавајќи да не ракувате со прекинувач за напојување. Правилното носење на тримерот за жива ограда ќе го намали ризикот од ненамерно стартување и последична телесна повреда од сечилата.
3. Кога го транспортирате или складирате тримерот за жива ограда, секогаш поставувајте го капакот на сечилото. Правилното ракување со тримерот за жива ограда ќе го намали ризикот од телесна повреда од сечилата.
4. При чистење на заглавен материјал или сервисирање на уредот, проверете дали сите прекинувачи за напојување се исклучени и батеријата е отстранета или исклучена. Неочекуваното активирање на тримерот за жива ограда при чистење на заглавен материјал или сервисирање може да резултира во сериозна телесна повреда.
5. Држете го тримерот за жива ограда само за изолираните држачи затоа што сечилото може да дојде во допир со скриени жици. Сечилото што ќе допре жица под напон може да ја пренесе струјата до метални делови на тримерот за жива ограда и да предизвика струен удар на операторот.
6. Држете ги сите жици и кабли подалеку од областа на сечење. Жиците и каблите за напојување може да бидат сокриени во жива ограда или грмушки и може случајно да се пресечат со сечилото.
7. Не користете го тримерот за жива ограда при лоши временски услови, особено кога има ризик од грмотевици. Со тоа се намалува ризикот од удар на гром.
8. За да го намалите ризикот од електричен удар, не користете го тримерот за жива ограда во близина на какви било електрични водови. Контакт со или користење во близина на жици може да предизвика сериозна повреда или електричен шок кој може да резултира со смрт.
9. Секогаш користете ги двете раце кога работите со тримерот за жива ограда. Држете го тримерот за жива ограда со двете раце за да избегнете губење контрола.
10. Секогаш користете заштита за главата кога работите со тримерот за жива ограда над главата. Паѓањето на остатоци може да резултира со сериозна телесна повреда.
3. Фрезата за жива ограда не смеат да ја користат деца или млади лица под 18-годишна возраст. Младите лица над 16-годишна возраст може да бидат исклучени од ова ограничување кога се обучуваат под надзор на стручно лице.
4. Во итен случај, веднаш исклучете го алатот и веднаш отстранете ја касетата за батерија.
5. ОПАСНОСТ - Држете ги рацете настрана од сечилото. Контактот со сечилото ќе резултира со сериозна телесна повреда.
6. Корисниците-почетници треба да бидат обучени од искусен корисник кој треба да им покаже како се користи алатот.
7. Пред работењето, испитајте дали во работната област има жичени огради, камења или други тврди предмети. Тие може да ги оштетат ножевите.
8. Ракувајте со фрезата за жива ограда само ако сте во добра физичка состојба. Ако сте уморни, вашето внимание ќе биде намалено. Бидете особено внимателни на крајот од работниот ден. Сите работи изведувајте ги смилено и внимателно. Корисникот е одговорен за сите штети нанесени на трети страни.
9. Пред да започнете со работа, проверете и осигурете се дека фрезата е безбедна и е во добра работна состојба. Осигурете се дека штитниците се правилно поставени. Фрезата за жива ограда не смее да се користи освен ако не е целосно составена.
10. Избегнувајте опасни средини. Не користете го алатот на влажни места и не изложувајте го на дожд. Ако навлезе вода во алатот, тоа може да го зголеми ризикот од струен удар.

Лична заштитна опрема

1. Работните кожни ракавици се дел од основната опрема на фрезата за жива ограда и мора да се носат кога се работи со неа. Исто така, носете обувки со дебел гон што не се лизгаат.
2. Носете заштита за уши, како на пример тампони за уши, за да спречите загуба на слухот.
3. Носете заштитни очила, безбедносен шлем и заштитни ракавици за да се заштитите од разлетан отпад или предмети што паѓаат.
4. При допирање на ножевите или нагодување на аголот на ножевите, носете заштитни ракавици. Ножевите може да нанесат сериозни исеченици на голите раце.

Работење

1. Секогаш користете ги двете раце за да работите со алатот. Користењето на една рака може да предизвика губење контрола и да резултира со сериозна телесна повреда.
2. Додека работите со алатот, секогаш осигурајте се дека работната позиција е безбедна и сигурна. Пресегнувањето со алатот, особено од скала, е многу опасно. Не работете качени на структура што се ниша или не е стабилна.
3. Немојте истовремено да носите повеќе ремени за појас и/или ремени за рамо кога работите со алатот.

Дополнителни безбедносни упатства

Подготовка

1. **ОВОЈ ТРИМЕР ЗА ЖИВА ОГРАДА МОЖЕ ДА ПРЕДИЗВИКА СЕРИОЗНИ ПОВРЕДИ.** Прочитајте ги упатствата внимателно за правилно ракување, подготовка, одржување, стартување и стопирање на алатот. Запознајте се со сите контроли и со правилната употреба на алатот.
2. Проверете дали има туѓи предмети во живата ограда и грмушките, како на пример, жичени огради или сокриени кабли, пред да започнете со работата.

4. При работењето, држете ги луѓето и животните што се наоѓаат во близина на растојание од најмалку 15 м од алатот. Исклучете го алатот веднаш штом некој се приближи.
 5. Ако алатот за сечење удри во било каков предмет или ако алатот започне да прави невообичаен звук или вибрација, исклучете го алатот и веднаш извадете ја касетата за батерија и оставете го алатот да застане. А потоа преземете ги следниве чекори:
 - Проверете дали има оштетувања
 - проверете ги и прицврстете ги сите олабавени делови
 - заменете ги или поправете ги сите оштетени делови со оригинални резервни делови.
 6. Користете го алатот само за неговата предвидена намена. Не користете го алатот за никаква друга цел.
 7. Исклучете го алатот и извадете ја касетата за батерија пред:
 - чистење или кога чистите заглавени остатоци,
 - проверка, одржување или работење со алатот,
 - прилагодување на работната позиција на сечилата за стрижење,
 - да го оставите алатот без надзор.
 8. Осигурајте се дека алатот е правилно поставен во предвидената работна позиција пред да го стартувате алатот.
 9. Не работете со алат со оштетени или значително изабени сечила за стрижење.
 10. Секогаш бидете свесни за вашата околина и бидете внимателни за можните опасности за кои можеби не сте биле свесни поради бучавата на алатот.
 11. Внимавајте случајно да не допрете метална ограда или други тврди предмети за време на работењето. Сечилото ќе се скрши и може да предизвика тешка повреда.
 12. Избегнувајте ненамерно стартување. Не го носете алатот кога касетата за батерија е монтирана и со прст на прекинувачот. Осигурајте се дека прекинувачот е исклучен кога ја монтирате касетата за батерија.
 13. Не фаќајте ги изложените сечила или рабови за сечење кога го кревате или држите алатот.
 14. Не форсирајте го алатот. Работата ќе биде подобро завршена и со помал ризик од повреда работејќи со темпо за кое е наменета.
 15. Не користете го алатот на дожд или во влажни и мокри услови. Електромоторот не е водоотпорен.
 16. Држете го алатот цврсто кога го користите.
 17. Не работете со алатот без оптоварување кога тоа не е неопходно.
 18. Секогаш пред да ги проверите сечилата за стрижење, да поправете дефекти или да отстраните материјали заглавени во сечилата за стрижење, исклучувајте го алатот и вадете ја касетата за батерија.
 19. Никогаш не насочувајте ги сечилата за стрижење кон себе или кон другите.
 20. Доколку сечилата престанат да се движат поради заглавувањето туѓи предмети помеѓу нив за време на работата, исклучете го алатот и отстранете ја касетата за батерија, а потоа отстранете ги туѓите предмети користејќи алати како клешта. Отстранувањето на туѓите предмети со раце може да предизвика повреда од причина што сечилата може да се поместат како реакција на отстранување на туѓите предмети.
- Безбедност на електричните делови и батеријата**
1. Избегнувајте опасни средини. Не користете го алатот на влажни места и не изложувајте го на дожд. Ако навлезе вода во алатот, тоа може да го зголеми ризикот од струен удар.
 2. Не фрлајте ги батериите во оган. Келијата може да експлодира. Проверете ги локалните прописи за можни упатства за специјален отпад.
 3. Не отворајте ги и не уништувајте ги батериите. Електролитот што се ослободува е корозивен и може да предизвика оштетување на очите или кожата. Може да е токсичен ако се голтне.
 4. Не полнете ја батеријата на дожд или на влажни места.
 5. Не полнете ја батеријата надвор.
 6. Не држете го полначот, вклучувајќи го и приклучокот за полначот и терминалите на полначот со влажни раце.
- Одржување и чување**
1. Кога алатот е стопиран за сервисирање, проверка или складирање, исклучете го алатот и извадете ја касетата за батерија и осигурајте се дека сите движечки делови се застанати. Дозволете алатот да се излади пред да правите каква било проверка, прилагодување и тн.
 2. Секогаш оставајте ја косилката да се излади пред да ја складираат.
 3. Кога не се користи, поставете го капакот за сечилото на алатот и складирајте го алатот во затворена просторија, на суво и високо или заклучено место, подалеку од дофат на деца.
 4. Одржувајте го алатот грижливо. Чувајте го работ за сечење остар и чист за најдобри перформанси и да го намалите ризикот од повреда. Следете ги упатствата за подмачкување и замена на додаточите. Дршките нека бидат суви, чисти и без масло и маснотии.
 5. Проверете дали има оштетени делови. Пред натамошно користење на алатот, секој дел што е оштетен треба внимателно да се провери за да се утврди дека ќе работи исправно и ќе ја изведува функцијата за која е наменет. Проверете го порамнувањето на подвижните делови, спојот на подвижните делови, скршени делови, монтажа и сите други состојби што може да влијаат врз работата. Штитничко или друг дел што е оштетен треба соодветно да се поправи или замени од страна на ваш овластен сервисен центар.
 6. Користете само оригинални делови.

7. Кога го преместувате алатот на друго место, вклучувајќи и за време на работата, секогаш вадете ја касетата за батерија и поставувајте го капакот за сечилото на сечилата. Никогаш не носете го и не транспортирајте го алатот додека сечилата се во движење. Никогаш не факајте ги сечилата со вашите раце.
8. Чистете го алатот и особено сечилата за стрижење по употребата и пред складирање на алатот за подолги периоди. Подмачкајте ги малку сечилата за стрижење и поставете го капакот.
9. Не фрлајте ги батериите во оган. Келијата може да експлодира. Проверете ги локалните прописи за можни упатства за специјален отпад.
10. Не отворајте ги и не уништувајте ги батериите. Електролитот што се ослободува е корозивен и може да предизвика оштетување на очите или кожата. Може да е токсичен ако се голтне.
11. Не полнете ја батеријата на дожд или на влажни места.

ЧУВАЈТЕ ГО УПАТСТВОТО.

▲ПРЕДУПРЕДУВАЊЕ: НЕ ДОЗВОЛУВАЈТЕ удобноста или познавањето на производот (стекнати со подолга употреба) да ве наведат да не се придржувате строго до безбедносните правила за овој производ. **ЗЛОУПОТРЕБАТА** или непочитувањето на безбедносните правила наведени во ова упатство може да предизвикаат тешка телесна повреда.

Важни безбедносни упатства за касетата за батеријата

1. Пред користење на касетата за батеријата, прочитајте ги сите упатства и ознаки за претпазливост на (1) полначот за батеријата, (2) батеријата и (3) производот што ја користи батеријата.
 2. Не расклопувајте ја, ниту експериментирајте со касетата за батеријата. Тоа може да резултира со оган, прекумерна топлина или експлозија.
 3. Ако оперативното времето станало прекумерно кратко, престанете веднаш со работа. Тоа може да резултира со ризик од прегревање, можни изгореници, па дури и експлозија.
 4. Ако електролит навлезе во вашите очи, измијте ги со чиста вода и побарајте медицинска нега веднаш. Тоа може да резултира со губење на вашиот вид.
 5. Не предизвикувајте спој на касетата за батеријата.
 - (1) Не допирајте ги контактите со никаков проводлив материјал.
 - (2) Избегнувајте да ја чувате касетата за батерија во сад со други метални предмети како што се шајки, монети и сл.
 - (3) На изложувајте ја касетата за батеријата на вода или дожд.
- Краткиот спој на батеријата може да предизвика голем проток на електрична енергија, прегревање, можни изгореници, па дури и пад на напојувањето.
 6. Не складирајте и не користете ги алатот и касетата за батеријата на места каде што температурата може да достигне или надминува 50 °C (122 °F).
 7. Не палете ја касетата за батеријата дури и кога е многу оштетена или целосно потрошена. Касетата за батеријата може да експлодира ако се стави во оган.
 8. Не заковувајте ја, сечете ја, фрлајте ја, испуштајте ја касетата за батерија, ниту удирајте ја од тврд предмет касетата за батеријата. Таквото однесување може да резултира со оган, прекумерна топлина или експлозија.
 9. Не користете оштетена батерија.
 10. Содржаните батерии со литиумови јони се подложни на условите во Правилата за опасни предмети.

За комерцијален транспорт на пр. од трети лица и посредници, мора да се следат посебните услови на пакувањата или ознаките. При подготовка на предметот кој треба да се испрати, консултирајте се со експерт за опасни материјали. Исто така, следете ги потенцијално подеталните национални правила. Залепете ги со леплива лента или маскирајте ги отворените контакти, а батеријата спакувајте ја, така што нема да се движи слободно во пакувањето.
 11. Кога ја фрлате во отпад касетата за батеријата, извадете ја од алатот и фрлате ја на безбедно место. Почитувајте ги локалните законски прописи што се однесуваат на фрлање во отпад на батеријата.
 12. Користете ги батериите само со производите назначени од Makita. Монтирањето батерии на неусогласените производи може да резултира со пожар, прекумерна топлина, експлозија или истекување на електролитот.
 13. Доколку алатот не се користи подолг временски период, батеријата мора да се извади од алатот.
 14. Пред и по употребата, касетата за батеријата може да прими топлина што може да предизвика изгореници или изгореници од ниска температура. Внимавајте како ракувате со жешките касети за батерии.
 15. Не допирајте го терминалот на алатот непосредно по употребата бидејќи може да се загрее доволно за да предизвика изгореници.
 16. Не дозволувајте деланки, прав или земја да се заглават во терминалите, отворите и жлебовите на касетата за батерија. Тоа може да резултира со слаба изведба или пад на напојувањето на алатот или касетата за батерија.

17. Освен ако алатката не поддржува употреба на електричните далноводи со висок напон во близина, не користете ја касетата за батерија во близина на електричните далноводи со висок напон. Тоа може да резултира со дефект или пад на напојувањето на алатот или касетата за батерија.
18. Држете ја батеријата подалеку од деца.

ЧУВАЈТЕ ГО УПАТСТВОТО.

▲ВНИМАНИЕ: Користете само оригинални батерии на Makita. Користењето неоригинални батерии на Makita или батерии што се изменети може да резултира со распукување на батеријата, предизвикувајќи пожар, телесна повреда и оштетување. Тоа исто така ќе ја поништи гаранцијата на Makita за алатот и полначот на Makita.

Совети за одржување максимален работен век на батеријата

1. Заменете ја касетата за батеријата пред целосно да се испразни. Секогаш запирајте ја работата со алатот и заменете ја касетата за батеријата кога ќе забележите дека алатот дава помала моќност.
2. Никогаш немојте да полните целосно полна касета за батерија. Прекумерното полнење го скратува работниот век на батеријата.
3. Полнете ја касетата за батеријата на собна температура од 10°C - 40°C. Дозволете загреаната касета за батерија да се олади пред да ја ставите на полнење.
4. Кога не ја користите касетата за батерија, извадете ја алатот или полначот.

ОПИС НА ДЕЛОВИТЕ

► Сл.1

1	Глава	2	Копче за нагодување на агол	3	Лост за блокирање	4	Рачна навртка
5	Предна дршка	6	Задна дршка	7	Касета за батерија	8	Прекинувач за стартување
9	Копче за одблокирање	10	Сечила за стрижење	-	-	-	-

ОПИС НА ФУНКЦИИТЕ

▲ВНИМАНИЕ: Пред секое нагодување или проверка на алатот, проверувајте дали е исклучен и батеријата е извадена.

Монтирање или отстранување на касетата за батеријата

▲ВНИМАНИЕ: Секогаш исклучувајте го алатот пред ставањето или вадењето на касетата за батеријата.

▲ВНИМАНИЕ: Држете ги алатот и касетата за батеријата цврсто кога ја монтирате или вадите касетата за батеријата. Ако не ги држите цврсто алатот и касетата за батеријата, тие може да се лизнат од вашите раце и да дојде до нивно оштетување, како и до телесна повреда.

► Сл.2: 1. Црвен индикатор 2. Копче 3. Касета за батерија

За да ја извадите касетата за батеријата, повлечете ја од алатот додека го лизгате копчето на предната страна на касетата.

За монтирање на касетата за батерија, порамнете го јазичето на касетата за батерија со жлебот во кукиштето и лизнете го во место. Вметнете ја докрај додека не се блокира во место при што ќе се слушне звук. Ако можете да го видите црвениот индикатор како што е прикажано на сликата, не е целосно блокирана во место.

▲ВНИМАНИЕ: Секогаш монтирајте ја касетата за батеријата целосно додека црвениот индикатор не се изгасне. Во спротивно, може ненадејно да испадне од алатот предизвикувајќи ви повреда вам или на некој друг околу вас.

▲ВНИМАНИЕ: Немојте да ја монтирате касетата за батеријата на сила. Ако касетата не може да се лизне лесно, тоа значи дека не е поставена правилно.

Укажување на преостанатиот капацитет на батеријата

Само за батерии со индикатор

► Сл.3: 1. Индикаторски ламбички 2. Копче за проверка

Притиснете го копчето за проверка на касетата за батеријата за укажување на преостанатиот капацитет на батеријата. Индикаторските ламбички светнуваат неколку секунди.

Индикаторски ламбички		Преостанат капацитет
Запалено	Исклучено	
■ ■ ■ ■	□	75% до 100%
■ ■ ■ □	□	50% до 75%
■ ■ □ □	□ □	25% до 50%
■ □ □ □	□ □ □	0% до 25%

НАПОМЕНА: Во зависност од условите на користење и амбиенталната температура, индикацијата може да се разликува во мала мера од реалниот капацитет.

Систем за заштита на алатот/ батеријата

Алатот е опремен со систем за заштита на алатот/ батеријата. Овој систем автоматски го прекинува напојувањето на моторот за да го продолжи работниот век на алатот и на батеријата. Алатот автоматски ќе се исклучи за време на работењето ако тој или батеријата се најдат под еден од следниве услови:

Преоптовареност:

Со алатот се ракува на начин што предизвикува тој да повлекува ненормално висока електрична енергија. Во оваа ситуација, исклучете го алатот и прекинете ја апликацијата која предизвикала преоптоварување на алатот. Потоа, вклучете го алатот за да го рестартирате. Ако алатот не се вклучи, батеријата е прегреана. Во оваа ситуација, оставете ја батеријата да се излади пред повторно да го вклучите алатот.

Низок напон на батеријата:

Преостанатиот капацитет на батеријата е премал и алатот не може да работи. Ако го вклучите алатот, моторот работи уште малку, но набрзо запира. Во оваа ситуација, извадете ја и наполнете ја батеријата.

Вклучување

▲ПРЕДУПРЕДУВАЊЕ: Пред да ја ставите батеријата во алатот, проверете го прекинувачот дали функционира правилно и дали се враќа во положбата „OFF“ кога ќе се отпушти.

▲ПРЕДУПРЕДУВАЊЕ: За ваша безбедност, овој алат е опремен со копче за блокирање кое спречува алатот да се стартува ненамерно. Никогаш не користете го алатот ако се вклучи со повлекување на прекинувачот за стартување без да се притисне копчето за одблокирање. Однесете го на поправка во вашиот локален сервисен центар на Makita.

▲ПРЕДУПРЕДУВАЊЕ: Никогаш не исклучувајте ја функцијата за заклучување ниту лепете го копчето за одблокирање.

ЗАБЕЛЕШКА: Не повлекувајте го прекинувачот за стартување на сила без да го притиснете копчето за одблокирање. Прекинувачот може да се скрши.

► **Сл.4:** 1. Копче за одблокирање 2. Прекинувач

За да не се повлече прекинувачот за стартување случајно, обезбедено е копче за деблокирање. За да го стартувате алатот, притиснете го копчето за одблокирање и повлечете го прекинувачот за стартување. Отпуштете го прекинувачот за стартување за да сопре. Копчето за одблокирање може да се притисне и од десната и од левата страна.

Нагодување на аголот на сечење

▲ВНИМАНИЕ: Секогаш проверувајте алатот да е исклучен пред завиткување или одвиткување на главата.

▲ВНИМАНИЕ: Кога ја завиткувате главата за носење на алатот или по користење на алатот, осигурете се дека капакот на сечилата е прикачен пред завиткување на главата.

▲ВНИМАНИЕ: Кога ја завиткувате главата, внимавајте да не ги потфатите прстите помеѓу главата и телото на алатот.

Аголот на главата може да се нагоди во 10 чекори. За промена на аголот на главата, следете ги чекорите подолу.

1. Држете ги главата и телото на алатот како што е прикажано на сликата.
► **Сл.5:** 1. Глава 2. Копче за нагодување на агол
2. Прилагодете го аголот на главата додека го држите притиснато копчето за прилагодување на агол, а потоа ослободете го копчето за нагодување на агол.
3. Малку поместете ја главата додека не се заклучи со кликнување.

НАПОМЕНА: Осигурете се дека главата е сигурно заклучена пред да работите со алатот.

Нагодување на должината на цевката

▲ВНИМАНИЕ: Секогаш проверувајте алатот да е исклучен пред нагодување на должината на цевката.

▲ВНИМАНИЕ: При приспособување на должината на цевката, претходно прикачете го капакот на сечилото.

▲ВНИМАНИЕ: Кога ја нагудувате должината на цевката, внимавајте да не ги потфатите вашите прсти.

▲ВНИМАНИЕ: Погрижете се лостот за блокирање да биде добро стегнат.

▲ВНИМАНИЕ: Додека ја нагудувате должината на цевката, легнете го алатот настрана. Ако го поставите алатот исправен, главата ненадејно ќе се спушти, што може да предизвика повреда.

Олабавете го лостот за блокирање, нагодете ја должината на цевката, а потоа заклучете го лостот за блокирање.

► **Сл.6:** 1. Лост за блокирање

Нагодување на позицијата на предната дршка

⚠ВНИМАНИЕ: Пред нагодувањето на положбата на предната дршка, осигурете се дека алатот е исклучен.

⚠ВНИМАНИЕ: Кога ја нагодувате положбата на предната дршка, внимавајте да не ги потфатите вашите прсти.

⚠ВНИМАНИЕ: Осигурете се дека рачната навртка е цврсто затегната.

⚠ВНИМАНИЕ: Не движете ја предната дршка преку ознаката со стрелка.

Да ја нагодите положбата на предната дршка, олабавете ги рачните навртки со вртење налево, потоа нагодете ја положбата на предната дршка, а потоа затегнете ги рачните навртки со вртење надесно.

► **Сл.7:** 1. Рачна навртка 2. Ознака со стрелка

СОСТАВУВАЊЕ

⚠ВНИМАНИЕ: Пред секое дотерување или проверка на алатот, секогаш проверувајте дали е исклучен и батеријата е извадена.

⚠ВНИМАНИЕ: Кога ги заменува сечилата за стрижење, секогаш носете ракавици за да не дојдат рацете и лицето во директен допир со сечилата.

Монтирање или вадење на сечилата за стрижење

⚠ВНИМАНИЕ: Прикачете го капакот за сечилото пред да ги извадите или монтирате сечилата за стрижење.

ЗАБЕЛЕШКА: Кога ги заменува сечилата за стрижење, не бришете ја маста од запченикот и курблата.

НАПОМЕНА: Пред монтирање или вадење на сечилата за стрижење, одвиткајте ја главата на алатот така што главата да биде право со телото на алатот.

1. Поставете го алатот свртен наопаку.
2. Извадете ги 4 завртки со одвртувач и извадете ги сечилата за стрижење.
► **Сл.8:** 1. Завртка
3. Извадете ја курблата од сечилата за стрижење.
► **Сл.9:** 1. Курбла

НАПОМЕНА: Курблата може да остане во алатот.

4. Подгответе ги курблата и новите сечила за стрижење.
► **Сл.10:** 1. Курбла 2. Сечила за стрижење

5. Извадете го капакот за сечилото, а потоа прикачете го на новите сечила за стрижење.

6. Нанесете мала количина масло на периферијата на курблата. Прикачете ги шајбната, запченикот и курблата на иглата по ред.
► **Сл.11:** 1. Курбла 2. Запченик 3. Шајбна 4. Игла

7. Нагодете ја курблата така што 2 мали отвори на курблата да бидат порамнети на линијата за порамнување како што е прикажано на сликата.
► **Сл.12:** 1. Траса 2. Мал отвор

8. Лизгајте ги сечилата за стрижење, така што отворот на плочата за насочување ќе се постави во центарот на прстените на сечилата.
► **Сл.13:** 1. Плоча за насочување

9. Ставете ги завртките извадени во чекор 2 во отворот на сечилата за стрижење низ отворот на капакот на сечилото.
► **Сл.14:** 1. Отвор

10. Закачете ги сечилата за стрижење на алатот, а потоа прицврстете ги 3 завртки со одвртувач.
► **Сл.15:** 1. Завртка

11. Отстранете ја завртката што беше ставена во отворот на сечилата за стрижење во чекор 9, а потоа затегнете ја за да ги прицврстите сечилата за стрижење.

ЗАБЕЛЕШКА: Ако сечилата за стрижење не работат правилно, тогаш тие не ја зафаќаат правилно курблата. Отстранете ги сечилата и монтирајте ги повторно.

ЗАБЕЛЕШКА: Ако има изабени делови што не се сечила за стрижење, како на пример курбла, побарајте замена или поправка на деловите од овластените сервисни центри на Makita.

Монтирање или вадење на примачот на деланки

Опционален додаток

⚠ВНИМАНИЕ: Кога го монтирате или вадите примачот на деланки, секогаш носете ракавици за да не дојдат рацете и лицето во директен допир со сечилата за стрижење.

⚠ВНИМАНИЕ: Закачете го капакот на сечилото пред да го монтирате или вадите примачот на деланки.

Примачот на деланки ги собира отфрлените листови и многу го олеснува понатамошното расчистување. Може да се монтира од двете страни на алатот.

1. Порамнете ги отворите на примачот на деланки со навртките на сечилата за стрижење.
► **Сл.16:** 1. Навртка
2. Закачете ги клештите на примачот на деланки за жлебот на сечилата за стрижење.
► **Сл.17:** 1. Клешта 2. Жлеб
3. Притиснете ги лостовите на примачот на деланки, а потоа закачете ги клештите на другата страна на жлебот на сечилата за стрижење.
► **Сл.18:** 1. Лост

За да го извадите примачот на деланки, притиснете ги лостовите за да ги ослободите клештите.

► **Сл.19:** 1. Лост

ЗАБЕЛЕШКА: Никогаш не обидувајте се да го отстраните примачот на деланки употребувајќи прекумерна сила со неговите клешти блокирани во жлебовите на сечилата за стрижење.

РАБОТЕЊЕ

Работење со алатот

▲ ПРЕДУПРЕДУВАЊЕ: Не користете го алатот во близина на какви било електрични водови. Контакт со електрични водови или користење на алатот во близина на електрични водови може да предизвика сериозна повреда или електричен шок кој може да резултира со смрт.

▲ ПРЕДУПРЕДУВАЊЕ: Држете ги рацете настрана од сечилата за стрижење.

▲ ПРЕДУПРЕДУВАЊЕ: Бидете многу внимателни во одржувањето контрола врз алатот цело време. Не дозволувајте алатот да се одбие кон вас или кој било во работната област. Ако не одржувате контрола врз алатот, може да дојде до тешка повреда на лицата во близина или на операторот.

▲ ВНИМАНИЕ: Избегнувајте работа со алатот на многу топло време колку што е можно повеќе. Кога работите со алатот, внимавајте на вашата физичка состојба.

▲ ВНИМАНИЕ: Внимавајте случајно да не допрете метална ограда или други тврди предмети за време на стрижењето. Сечилата за стрижење може да се скршат и да предизвикаат повреда.

▲ ВНИМАНИЕ: Бидете внимателни и не дозволувајте сечилата за стрижење да дојдат во допир со земјата. Алатот може да се врати наназад и да предизвика повреда.

▲ ВНИМАНИЕ: Пресегнувањето со фрезата за жива ограда, особено од скала, е многу опасно. Не работете качени на структура што се ниша или не е стабилна.

ЗАБЕЛЕШКА: Не обидувајте се да сечете гранки со дијаметар поголем од 10 мм со овој алат. Сечете ги гранките на 10 цм пониско од висината на сечењето со помош на сечачите за гранки пред да го употребите овој алат.

► **Сл.20:** (1) Висина на сечењето (2) 10 цм

ЗАБЕЛЕШКА: Не сечете исушени дрва или слични тврди предмети. Тоа може да го оштети алатот.

ЗАБЕЛЕШКА: Не стрижете трева или плевел додека ги користите сечилата за стрижење. Сечилата за стрижење може да се заплеткаат во тревата или плевелот.

Држете го алатот со двете раце со држење на предната дршка и задната дршка.

► **Сл.21:** 1. Предна дршка 2. Задна дршка

Повлечете го прекинувачот за стартување додека го притискате копчето за деблокирање, а потоа придвижете го алатот напред.

► **Сл.22**

За основно работење, навалете ги сечилата за стрижење во насока на стрижењето и движете ги мирно и бавно со брзина од 3 до 4 секунди на метар.

► **Сл.23**

За рамномерно стрижење на страните на живата ограда, сечете од долу нагоре.

► **Сл.24**

Кога сакате да направите кружен облик (потстрижување зеленика или рододендрон, итн.), потстрижувајте од коренот до врвот за убава завршица.

► **Сл.25**

Ако примачот на деланки е прикачен на сечилата за стрижење, тој ги собира отфрлените листови и многу го олеснува подоцнежното расчистување.

► **Сл.26**

ОДРЖУВАЊЕ

▲ ВНИМАНИЕ: Пред секоја проверка или одржување, секогаш проверувајте дали алатот е исклучен и касетата за батеријата е извадена.

▲ ВНИМАНИЕ: При проверка или одржување на алатот, секогаш ставете го алатот долу. Склопувањето или нагодувањето на алатот во исправна положба може да резултира со сериозна повреда.

За да се одржи БЕЗБЕДНОСТА и СИГУРНОСТА на производот, поправките, одржувањата или дотерувањата треба да се вршат во овластени сервисни или фабрички центри на Makita, секогаш со резервни делови од Makita.

Чистење на алатот

Чистете го алатот, така што ќе ја бришете прашината со сува крпа или крпа натопена во сапуница, па исцедена.

ЗАБЕЛЕШКА: За чистење, не користете нафта, бензин, разредувач, алкохол или слично. Тие средства ја вадат бојата и може да предизвикаат деформации или пукнатини.

Одржување на сечилото за стрижење

Пред работењето или еднаш на час за време на работата, нанесете масло со ниска вискозност (масло за машини или масло за подмачкување во вид на спреј) на сечилата за стрижење.

► Сл.27

По работата, исчистете ја правта од двете страни на сечилата за стрижење со жичена четка, избришете ги со крпа и потоа нанесете доволна количина масло со ниска вискозност (масло за машини или масло за подмачкување во вид на спреј) на сечилата за стрижење.

► Сл.28

ЗАБЕЛЕШКА: Не мијте ги сечилата за стрижење во вода. Во спротивно, може да дојде до кородирање или оштетување на алатот.

ЗАБЕЛЕШКА: Нечистотијата и корозијата предизвикуваат прекумерно триење на сечилата и го намалуваат работното време на полната батерија.

Чување

Прикачете го капакот за сечилото на сечилата за стрижење за да не бидат изложени. Складирајте го алатот надвор од дофат на деца. Складирајте го алатот на место што не е изложено на влага или дожд.

РЕШАВАЊЕ ПРОБЛЕМИ

Пред да нарочате поправка, прво сами проверете ја состојбата. Ако најдете проблем што не е објаснет во упатството, не обидувајте се да го расклопите алатот. Наместо тоа, побарајте помош од овластените сервисни центри на Makita и секогаш користете делови за замена и поправка од Makita.

Состојба на аномалии	Можна причина (дефект)	Поправка
Моторот не работи.	Не е монтирана касетата за батеријата.	Монтирајте ја касетата за батеријата.
	Проблем со батеријата (под напон)	Повторно наполнете ја батеријата. Ако полнењето нема ефект, заменете ја батеријата.
	Погонскиот систем не работи правилно.	Побарајте помош од локален, овластен, сервисен центар за поправка.
Моторот запира со работа по краткотрајна употреба или моторот не работи.	Нивото на наполнетост на батеријата е ниско.	Повторно наполнете ја батеријата. Ако полнењето нема ефект, заменете ја батеријата.
	Прегревавање.	Запрете со користење на алатот за да оставите време да се излади.
Алатот не ги достигнува максималните вртежи во минута.	Батеријата е неправилно монтирана.	Монтирајте ја касетата за батеријата како што е опишано во прирачникот.
	Мокта на батеријата опаѓа.	Повторно наполнете ја батеријата. Ако полнењето нема ефект, заменете ја батеријата.
	Погонскиот систем не работи правилно.	Побарајте помош од локален, овластен, сервисен центар за поправка.
Сечилата за стрижење не се движат: ⇒ веднаш запрете ја машината!	Несоодветен агол на сечилата за стрижење.	Осигурете се главата да е соодветно прицврстена во работниот агол.
	Туѓи предмети се заглавуваат помеѓу сечилата за стрижење.	Исклучете го алатот и извадете ја касетата за батерија, а потоа отстранете ги туѓите предмети користејќи алати како клешта.
	Погонскиот систем не работи правилно.	Побарајте помош од локален, овластен, сервисен центар за поправка.
Абнормални вибрации: ⇒ веднаш запрете ја машината!	Сечилата за стрижење се скршени, извиткани или изабени.	Заменете ги сечилата за стрижење.
	Погонскиот систем не работи правилно.	Побарајте помош од локален, овластен, сервисен центар за поправка.
Сечилата за стрижење и моторот не запираат: ⇒ веднаш извадете ја батеријата!	Електричен дефект.	Отстранете ја батеријата и побарајте го вашиот локален, овластен, сервисен центар за поправка.

ОПЦИОНАЛЕН ПРИБОР

⚠ ВНИМАНИЕ: Овој прибор или додатоци се препорачуваат за користење со алатот од Makita дефиниран во упатството. Со користење друг прибор или додатоци може да се изложите на ризик од телесни повреди. Користете ги приборот и додатоците само за нивната назначена намена.

Ако ви треба помош за повеќе детали за приборот, прашајте во локалниот сервисен центар на Makita.

- Склоп на сечилото за стрижење
- Примач на деланки
- Сад со масло
- Оригинална батерија и полнач на Makita

НАПОМЕНА: Некои ставки на листата може да се вклучени со алатот како стандарден прибор. Тие може да се разликуваат од држава до држава.

ТЕХНИЧКИ ПОДАЦИ

Модел:	UN460WD
Дужина сечива	460 мм
Број удара у минуту	3.600 мин ⁻¹
Угао резног сечива	135° (ропе 60°, доле 75°)
Укупна дужина	1.889 - 2.511 мм
Номинални напон	DC 10,8 V – 12 V макс.
Нето тежина	2,8 – 3,0 кг

- На основу нашег непрестаног истраживања и развоја задржавамо право измена наведених техничких података без претходне најаве.
- Спецификације могу да се разликују у различитим земљама.
- Тежина може да се разликује у зависности од наставака, укључујући и уложак батерије. Најлакша и најтежа комбинација, према процедури ЕПТА 01/2014, приказане су у табели.

Применљив уложак батерије и пуњач







Уложак батерије	BL1016 / BL1021B / BL1041B
Пуњач	DC10SA / DC10SB / DC10WC / DC10WD / DC18RE

- Неки горенаведени улошци батерија и пуњачи можда неће бити доступни у зависности од места становања.

▲ УПОЗОРЕЊЕ: Користите само горенаведене улошке батерије и пуњаче. Коришћење других уложака батерије и пуњача може узроковати повреде и/или пожар.

Симболи

У наставку су приказани симболи који се односе на опрему. Пре употребе се обавезно упознајте са њиховим значењем.

	Прочитајте упутство за употребу.
	Не излажите алат влази.
	Носите шлем, заштитне наочаре и заштитне слушалице.
	ОПАСНОСТ – Руке држите даље од сечива.
	Чувајте се електричне мреже, постоји опасност од електричног шока.
	Нека растојање буде најмање 15 м.



Само за земље ЕУ
Због присуства штетних компонента у опреми, отпад од електричне и електронске опреме, акумулатора и батерија, може да има негативан утицај на животну средину и здравље људи. Не одлажите електричне и електронске уређаје или батерије са кућним отпадом! У складу са европском директивом о отпаду од електричне и електронске опреме и о акумулаторима и батеријама и отпаду од акумулатора и батерија, као и њеном прилагођавању националном закону, отпад од електричне и електронске опреме, батерија и акумулатора мора да се прикупи одвојено и достави одвојеном сабиралишту за комунални отпад који ради у складу са прописима о заштити животне средине. То означава символ прецртане канте за смеће на опреми.



Гарантовани ниво звучне снаге у складу са ЕУ директивом о буци коју емитује опрема на отвореном простору.



Ниво звучне снаге у складу са уредбом о контроли буке у Аустралији, НЈВ

Намена

Алат је намењен за поткресивање живе ограде.

Бука

Типичан А-пондерисани ниво буке одређен је према стандарду EN62841-4-2:

Ниво звучног притиска (L_{pA}): 74 dB (A)

Несигурност (K): 3 dB (A)

Ниво буке током рада може да премаше 80 dB (A).

НАПОМЕНА: Декларисане вредности емисије буке су измерене према стандардизованом мерном поступку и могу се користити за упоређивање алата.

НАПОМЕНА: Декларисана вредност емисије буке се такође може користити за прелиминарну процену изложености.

▲УПОЗОРЕЊЕ: Носите заштитне слушалице.

▲УПОЗОРЕЊЕ: Емисије буке током стварне примене електричног алата могу се разликовати од декларисане вредности у зависности од начина на који се користи алат, а посебно која врста предмета се обрађује.

▲УПОЗОРЕЊЕ: Уверите се да сте идентификовали безбедносне мере за заштиту руковаоца које су засноване на процени изложености у стварним условима употребе (узимајући у обзир све делове радног циклуса, као што је време рада уређаја, али и време када је алат искључен и када ради у празном ходу).

Вибрације

Примењиви стандард : EN62841-4-2

Лева рука (предњи рукохват)		Десна рука (задњи рукохват)	
a_h (m/s^2)	Толеранција K (m/s^2)	a_h (m/s^2)	Толеранција K (m/s^2)
2,5 m/s^2 или мања	1,5	2,5 m/s^2 или мања	1,5

НАПОМЕНА: Декларисане укупне вредности вибрација су измерене према стандардизованом мерном поступку и могу се користити за упоређивање алата.

НАПОМЕНА: Декларисане укупне вредности вибрација се такође могу користити за прелиминарну процену изложености.

▲УПОЗОРЕЊЕ: Вредност емисије вибрација током стварне примене електричног алата може се разликовати од декларисане вредности у зависности од начина на који се користи алат, а посебно која врста предмета се обрађује.

▲УПОЗОРЕЊЕ: Уверите се да сте идентификовали безбедносне мере за заштиту руковаоца које су засноване на процени изложености у стварним условима употребе (узимајући у обзир све делове радног циклуса, као што је време рада уређаја, али и време када је алат искључен и када ради у празном ходу).

ЕЗ декларација о усаглашености

Само за европске земље

ЕЗ декларација о усаглашености део је Додатка А у овом приручнику са упутствима.

БЕЗБЕДНОСНА УПОЗОРЕЊА

Општа безбедносна упозорења за електричне алате

▲УПОЗОРЕЊЕ: Прочитајте сва безбедносна упозорења, упутства, илустрације и спецификације које су испоручене уз овај електрични алат. Непоштовање свих доле наведених безбедносних упутстава може изазвати електрични удар, пожар и/или озбиљну повреду.

Сачувајте сва упозорења и упутства за будуће потребе.

Термин „електрични алат“ у упозорењима односи се на електрични алат који се напаја из електричне мреже (каблом) или батерије (без кабла).

Сигурносна упозорења за бежични телескопски тример за живу ограду

1. Држите све делове тела даље од сечива. Немојте уклањати исечени материјал или држати материјал који сечете док се сечива покрећу. Сечива настављају да се крећу након што се прекидач искључи. Један тренутак непажње током руковања тримером за живу ограду може да доведе до озбиљне повреде руковаоца.
2. Носите тример за живу ограду држећи га за ручку док је сечиво заустављено и водећи рачуна да не притиснете ниједан прекидач за укључивање. Адекватно ношење тримера за живу ограду смањује ризик од случајног покретања и телесних повреда од сечива.

3. Приликом транспорта или складиштења тримера за живу ограду увек ставите поклопац на сечива. Адекватно руковање тримером за живу ограду умањује ризик од телесних повреда од сечива.
4. Када чистите заглављени материјал или сервисирате уређај, уверите се да су сви прекидачи за укључивање искључени и да је батерија уклоњена или искључена. Неочекивано покретање тримера за живу ограду током чишћења заглављеног материјала или сервисирања може да доведе до тешких телесних повреда.
5. Тример за живу ограду држите искључиво за изоловане површине за хватање јер сечиво може да дође у додир са сакривеним електричним инсталацијама. Сечива која додиру струјни кабл могу да ставе под напон изложене металне делове тримера за живу ограду и изложе руковаоца струјном удару.
6. Све електричне каблове држите даље од области резања. Електрични каблови могу бити скривени у живици или жбуњу и можете случајно да их исечете сечивом.
7. Немојте да користите тример за живу ограду у лошим временским условима, нарочито када постоји ризик од удара грома. Тако смањујете опасност од удара грома.
8. Да бисте смањили опасност од смрти од електричног удара, никада не користите телескопски тример за живу ограду у близини водова електричне мреже. Контакт са електричном мрежом или коришћење алата у близини електричне мреже могу да доведу до озбиљних повреда или струјног удара и смрти.
9. Увек користите две руке приликом рада са телескопским тримером за живу ограду. Држите телескопски тример за живу ограду обема рукама да бисте избегли губитак контроле.
10. Увек користите заштиту за главу када радите са телескопским тримером за живу ограду изнад главе. Опилци који падају могу да доведу до тешких телесних повреда.
6. Лицима која први пут употребљавају уређај искусан корисник би требало да покаже како да користе алат.
7. Пре почетка рада проверите да ли у простору за рад има жичаних ограда, камења или других чврстих предмета. Они могу оштетити сечива.
8. Користите тример за живу ограду само ако сте у добром физичком стању. Ако сте уморни, пажња ће вам бити умањена. Будите посебно пажљиви пред радног дана. Сав рад обављајте смирено и пажљиво. Корисник је одговоран за сву штету нанету трећим лицима.
9. Пре него што почнете са радом проверите да ли је тример у добром и исправном стању. Постарајте се да штитници буду правилно постављени. Тример за живу ограду се не сме користити уколико није у потпуности склопљен.
10. Избегавајте опасна окружења. Немојте користити алат на влажним или мокрим местима или га излагати киши. Вода која уђе у алат повећава ризик од струјног удара.

Лична заштитна опрема

1. Радне рукавице од отпорне коже представљају део основне опреме тримера за живу ограду и морају се увек носити приликом руковања тримером. Такође носите чврсте ципеле са ђоновима који спречавају клизање.
2. Носите заштиту за уши попут слушалица да бисте спречили губитак слуха.
3. Носите заштитне наочаре, безбедносни шлем и заштитне рукавице како бисте се заштитили од летећих опилцака и предмета који падају.
4. Носите заштитне рукавице када додирујете сечива или када подешавате угао сечива. Сечива могу озбиљно да повреду голе руке.

Рад

1. Увек користите две руке за руковање алатом. Ако користите једну руку, то може да доведе до губитка контроле и тешких телесних повреда.
2. Док радите са алатом, уверите се да је положај за рад увек безбедан. Протезање са алатом, посебно са мердевина, је изузетно опасно. Немојте радити док сте на површини која је несигурна или нестабилна.
3. Немојте истовремено да носите више појасева за струк и/или појасева за рамена када радите са алатом.
4. Током рада водите рачуна да посматрач или животиње буду удаљени од алата најмање 15 м. Зауздајте алат чим се неко приближи.
5. Ако резни алат удари неки предмет или алат почне да прави необичну буку или да вибрира, одмах га искључите и уклоните уложак батерије и сачекајте да се алат заустави. Затим обавите следеће кораке:
 - прегледајте да ли има оштећења
 - проверите да ли постоје лабави делови и затегните их
 - замените оштећене делове или их исправите користећи оригиналне резервне делове.

Додатна безбедносна упутства

Припрема

1. ОВАЈ ТРИМЕР ЗА ЖИВУ ОГРАДУ МОЖЕ ДА ДОВЕДЕ ДО ОЗБИЉНИХ ТЕЛЕСНИХ ПОВРЕДА. Пажљиво прочитајте упутства у вези са исправним руковањем, припремом, одржавањем, покретањем и заустављањем алата. Упознајте се са свим управљачким елементима и одговарајућом употребом алата.
2. Проверите да ли у живици и жбуњу постоје страни предмети, као што су жичане ограде или скривене жице, пре него што употребите овај алат.
3. Тример за живу ограду не смеју да користе деца или лица млађа од 18 година. Младе особе које имају више од 16 година могу да буду изузете од овог ограничења ако су прошле обуку под надзором стручњака.
4. У случају опасности одмах искључите алат и уклоните уложак батерије.
5. ОПАСНОСТ - Држите шаке даље од сечива. Додир са сечивом може довести до озбиљне телесне повреде.

6. **Алат користите само за предвиђену намену. Немојте да користите алат у друге сврхе.**
7. **Искључите алат и уклоните уложак батерије пре:**
 - чишћења или када чистите блокаду,
 - провере, обављања одржавања или рада на алату,
 - подешавања сечива маказа у положај за рад,
 - остављања алата без надзора.
8. **Уверите се да се алат налази у исправном радном положају пре него што га покренете.**
9. **Немојте да користите алат са оштећеним или претерано похабаним сечивима маказа.**
10. **Увек обратите пажњу на окружење и водите рачуна о могућим опасностима којих можда нисте свесни због буке алата.**
11. **Водите рачуна да случајно не додирнете металну ограду или друге чврсте предмете током рада. Сечиво ће се сломити и може да изазове повреду.**
12. **Водите рачуна да не покренете случајно алат. Не носите алат када је у њега постављен уложак батерије и са прстом на прекидачу. Уверите се да је прекидач искључен када постављате уложак батерије.**
13. **Немојте да хватате истурена резна сечива или резне ивице када подижете или придржавате алат.**
14. **Не притискајте алат. Он ће обавити посао боље и са мањом вероватноћом настанка ризика од повреда уколико ради при брзини за коју је пројектован.**
15. **Немојте користити алат по киши или у мокрим или веома влажним условима. Електрични мотор није водоотпоран.**
16. **Чврсто држите алат приликом руковања.**
17. **Немојте непотребно руковати алатом без оптерећења.**
18. **Пре провере сечива маказа, уклањања кварова или страних предмета ухваћених у сечива маказа, увек искључите алат и уклоните уложак батерије.**
19. **Немојте никада упирати сечива маказа према себи или другима.**
20. **Ако сечива престану да се okreћу услед заглављивања страних предмета између сечива током рада, искључите алат и уклоните уложак батерије, па затим извадите страни предмет помоћу алата као што су клешта. Ако уклањате стране предмете руком, могуће су повреде услед тога што се сечива могу покренути када извадите страни предмет.**

Заштита електричних инсталација и акумулатора

1. **Избегавајте опасна окружења. Немојте користити алат на влажним или мокрим местима или га излагати киши. Вода која уђе у алат повећава ризик од струјног удара.**
2. **Батерије немојте бацати у ватру. Могле би да експлодирају. Проверите да ли локални закони предвиђају посебна упутства за одлагање.**

3. **Немојте да отварате или разбијате батерије. Ослобођени електролит је корозиван и може да повреди очи или кожу. Може да буде токсичан уколико се прогута.**
4. **Немојте да пуните батерију на киши или на влажним местима.**
5. **Немојте да пуните батерију на отвореном.**
6. **Не дирајте пуњач, укључујући утикач пуњача и прикључке пуњача мокрим рукама.**

Одржавање и складиштење

1. **Када алат зауставите ради сервисирања, провере или одлагања, искључите алат и уклоните уложак батерије, па се уверите да су се сви покретни делови зауставили. Сачекајте да се алат охлади пре него што га проверите, подесите итд.**
2. **Увек оставите алат да се охлади пре него што га одложите.**
3. **Када га не користите, поставите поклопац сечива на алат и чувајте алат у затвореном простору, на сувом, високом и закључаном месту, ван домашаја деце.**
4. **Пажљиво одржавајте алат. Резна ивица треба да буде оштра да бисте остварили најбоље радне карактеристике и смањили опасност од повреде. Пратите упутства за подмазивање и замену додатног прибора. Рукохвати морају бити суви, чисти и на њима не сме бити уља нити мазива.**
5. **Проверите да ли има оштећених делова. Пре следећег коришћења алата, сваки оштећени део треба детаљно да прегледате и да процените да ли ће исправно да ради и обавља своју функцију. Проверите усклађеност покретних делова, спојеве покретних делова, ломове делова, монтажу и све друге услове који могу да утичу на рад алата. Штитник или друге оштећене делове треба ваљано поправити или заменити у вашем овлашћеном сервисном центру.**
6. **Користите само оригиналне резервне делове.**
7. **Приликом пребацивања алата на неко друго место, укључујући и током рада, увек скините уложак батерије и ставите поклопац на сечива маказа. Никада немојте да носите или транспортујете алат док се сечива крећу. Никада не хватајте сечива рукама.**
8. **Очистите алат, а нарочито сечива маказа после употребе и пре складиштења тримера на дуже временске периоде. Лагано наућите сечива маказа и ставите поклопац на њих.**
9. **Батерије немојте бацати у ватру. Могле би да експлодирају. Проверите да ли локални закони предвиђају посебна упутства за одлагање.**
10. **Немојте отварати или разбијати батерије. Ослобођени електролит је корозиван и може повредити очи или кожу. Може да буде токсичан уколико се прогута.**
11. **Немојте да пуните батерију на киши или на влажним местима.**

САЧУВАЈТЕ ОВО УПУТСТВО.

▲УПОЗОРЕЊЕ: НЕМОЈТЕ себи да дозволите да занемарите строга безбедносна правила која се односе на овај производ услед чињенице да сте производ добро упознали и стекли рутину у руковању њиме (услед честог коришћења). НЕНАМЕНСКА УПОТРЕБА или непоштовање безбедносних правила наведених у овом упутству могу довести до тешких телесних повреда.

Важна безбедносна упутства која се односе на уложак батерије

1. Пре употребе уложка батерије, прочитајте сва упутства и безбедносне ознаке на (1) пуњачу батерије, (2) батерији и (3) производу који користи батерију.
2. Не растављајте и не модификујте уложак батерије. Тиме можете да изазовете пожар, прекомерно загревање или експлозију.
3. Ако се време рада знатно скратило, одмах престаните са коришћењем. То може да доведе до ризика од прегревања, могућих опекотина, па чак и експлозије.
4. Ако електролит доспе у очи, исперите их чистом водом и одмах затражите помоћ лекара. То може да доведе до губитка вида.
5. Немојте да изазивате кратак спој уложка батерије:
 - (1) Немојте додиривати прикључке било којим проводним материјалом.
 - (2) Избегавајте складиштење уложка батерије у кутији са другим металним предметима као што ексери, новчићи итд.
 - (3) Немојте да излажете уложак батерије води или киши.

Кратак спој батерије може да доведе до великог протока струје, прегревања, могућих опекотина, па чак и прегоревана.

6. Немојте да складиштите и користите алат и уложак батерије на местима где температура може да достигне или премаше 50 °C (122 °F).
7. Немојте да палите уложак батерије чак ни када је озбиљно оштећен или потпуно похабан. Уложак батерије може да експлодира у ватри.
8. Немојте да закивате, сечете, ломите, бацате или испуштате уложак батерије, или да њиме ударате по чврстој површини. На тај начин можете да изазовете пожар, прекомерно загревање или експлозију.
9. Немојте да користите оштећену батерију.
10. Сдржане литијум-јонске батерије подлежу Закону о превозу опасних материја. Приликом комерцијалног превоза, нпр. од стране трећих лица и превозника, мора се обратити посебна пажња на специјалне захтеве паковања и обележавања. Приликом припреме материјала за превоз, потребно је саветовати се са стручњаком за опасне материје. Такође обратите пажњу на евентуалне даље националне прописе. Омотајте траком или прекријте отворене контакте и запакујте батерију тако да се не може померати унутар паковања.

11. Када одлажете уложак батерије на отпад, извадите га из алата и одложите на безбедно место. Придржавајте се локалних прописа у вези са одлагањем батерије.
12. Батерије користите само са производима које је навела компанија Makita. Постављање батерије на производе који нису усаглашени може да доведе до пожара, прекомерне топлоте, експлозије или цурења електролита.
13. Ако се алат не користи током дужег периода, батерија мора да се извади из алата.
14. Током и након коришћења, уложак батерије може да акумулира толико топлоте да то може довести до опекотина, уобичајених и нискотемпературних. Пажљиво рукујте врућим улошцима батерије.
15. Не додирујте контакте алата одмах након коришћења јер су можда толико врући да могу да изазову опекотине.
16. Водите рачуна да се струготина, прашина или земља не заглаве у контактима, рупицама и жлебовима уложка батерије. У супротном може доћи до лошег учинка или прегоревана алата или уложка батерије.
17. Осим ако алат то не подржава, немојте да користите уложак батерије близу високонапонских разводних линија електричне струје. У супротном може доћи до квара или прегоревана алата или уложка батерије.
18. Сдржите батерију ван домаћаја деце.

САЧУВАЈТЕ ОВО УПУТСТВО.

▲ПАЖЊА: Користите само оригиналне Makita батерије. Коришћење Makita батерија које нису оригиналне или батерија које су измењене може да доведе до пуцања батерије, које може да изазове пожар, телесне повреде или штету. То ће такође поништити гаранцију компаније Makita за Makita алат и пуњач.

Савети за максимално трајање батерије

1. Напуните уложак батерије пре него што се потпуно испразни. Сваки пут прекините рад са алатом и напуните уложак батерије када приметите да је снага алата слабија.
2. Никада немојте да поново пуните потпуно напуњени уложак батерије. Препуњавање скраћује радни век батерије.
3. Пуните уложак батерије на собној температури између 10°C и 40°C (између 50°F и 104°F). Сачекајте да се врући уложак батерије охлади пре пуњења.
4. Када не користите уложак батерије, извадите га из алата или пуњача.

ОПИС ДЕЛОВА

► Слика1

1	Глава	2	Дугме за подешавање угла	3	Полуга за закључавање	4	Навртка
5	Предњи рукохват	6	Задњи рукохват	7	Уложак батерије	8	Окидач прекидача
9	Дугме за ослобађање из блокираног положаја	10	Сечива маказа	-	-	-	-

ОПИС НАЧИНА ФУНКЦИОНИСАЊА

▲ ПАЖЊА: Пре подешавања или провере функција алата увек проверите да ли је алат искључен и да ли је уложак батерије укљоњен.

Постављање и уклањање улошка батерије

▲ ПАЖЊА: Увек искључите алат пре постављања или уклањања улошка батерије.

▲ ПАЖЊА: Држите чврсто алат и уложак батерије када постављате или уклањате уложак батерије. Ако алат и уложак батерије не будете држали чврсто, могу вам исклизнути из руку, оштетити се при паду и повредити вас.

► **Слика2:** 1. Црвени индикатор 2. Дугме 3. Уложак батерије

Да бисте уклонили уложак батерије, клизањем га извучите из алата док клизањем померате дугме на предњој страни улошка.

Да бисте поставили уложак батерије, поравнајте језичак на њему са жлебом на кућишту и гурните га на место. Гурните га до краја тако да легне на своје место и чује се тихо шкљоцање. Ако видите црвени индикатор као што је приказано на слици, уложак батерије није потпуно закључан.

▲ ПАЖЊА: Увек до краја гурните уложак батерије тако да се црвени индикатор не види. У супротном, он случајно може испасти из алата и повредити вас или неку особу у вашој близини.

▲ ПАЖЊА: Немојте на силу да постављате уложак батерије. Ако уложак не можете лако да гурнете, то значи да га не постављате исправно.

Приказ преосталог капацитета батерије

Само за улошке батерије са индикатором

► **Слика3:** 1. Индикаторске лампице 2. Дугме за проверу

Притисните дугме за проверу на улошку батерије да бисте приказали преостали капацитет батерије. Индикаторске лампице ће се укључити на неколико секунди.

Индикаторске лампице		Преостали капацитет
Светли	Искључено	
■ ■ ■ ■	□	Од 75% до 100%
■ ■ ■ □	□	Од 50% до 75%
■ ■ □ □	□ □	Од 25% до 50%
■ □ □ □	□ □ □ □	Од 0% до 25%

НАПОМЕНА: У зависности од услова коришћења и температуре околине, приказани капацитет може донекле да се разликује од стварног.

Систем за заштиту алата/батерије

Алат је опремљен системом за заштиту алата/ батерије. Овај систем аутоматски прекида напајање мотора како би продужио век трајања алата и батерије. Алат ће се аутоматски зауставити током рада ако алат или батерија уђу у једно од следећих стања:

Преоптерећење:

Алатом се рукује тако да вуче неуобичајено велику струју. У овој ситуацији, искључите алат и престаните са употребом која је довела до преоптерећења алата. Затим укључите алат да бисте га поново покренули.

Ако се алат не покрене, батерија је прегрејана. У овом случају, пустите да се батерија охлади пре поновног укључивања алата.

Низак напон батерије:

Преостали капацитет батерије је сувише мали и алат неће радити. Ако укључите алат, мотор ће се поново покренути, али ће се убрзо зауставити. У том случају уклоните и напуните батерију.

Функционисање прекидача

▲ УПОЗОРЕЊЕ: Пре постављања улошка батерије у алат увек проверите да ли окидач прекидача ради правилно и да ли се након отпуштања враћа у положај „OFF“ (Искључено).

▲ УПОЗОРЕЊЕ: Ради ваше безбедности овај алат је опремљен дугметом за ослобађање из блокираног положаја које спречава ненамерно покретање алата. Никада немојте да користите алат који ради тако што ћете само повући окидач прекидача без притискања дугмета за ослобађање из блокираног положаја. Затражите поправку од свог локалног сервисног центра компаније Makita.

▲ УПОЗОРЕЊЕ: Немојте никада онемогућивати функцију закључавања или неутралисати дугме за ослобађање из блокираног положаја.

ОБАВЕШТЕЊЕ: Немојте снажно да повлачите окидач прекидача ако нисте притиснули дугме за ослобађање из блокираног положаја. Прекидач се може сломити.

► **Слика4:** 1. Дугме за ослобађање из блокираног положаја 2. Окидач прекидача

Да не би дошло до случајног повлачења окидача прекидача, обезбеђено је дугме за ослобађање из блокираног положаја.

Да бисте укључили алат, притисните дугме за ослобађање из блокираног положаја и повуците окидач прекидача. Отпустите окидач прекидача да бисте зауставили алат. Дугме за ослобађање из блокираног положаја може се притиснути и са десне и са леве стране.

Подешавање угла резања

▲ ПАЖЊА: Увек проверите да ли је алат искључен пре склапања или расклапања главе.

▲ ПАЖЊА: Када склапате главу да бисте носили алат или после његовог коришћења, обавезно поставите поклопац на сечива пре него што склопите главу.

▲ ПАЖЊА: Приликом склапања главе пазите да не прикљештите прсте између главе и тела алата.

Угао главе може да се подеси у 10 корака. Да бисте подесили угао главе, пратите следеће кораке.

1. Држите главу и тело алата као што је приказано на слици.

► **Слика5:** 1. Глава 2. Дугме за подешавање угла

2. Подесите угао главе док држите притиснуто дугме за подешавање угла, а затим отпустите дугме за подешавање угла.

3. Померајте помало главу док је не закључате уз звук клика.

НАПОМЕНА: Пре него што почнете да радите са алатом, проверите да ли је глава закључана.

Подешавање дужине цеви

▲ ПАЖЊА: Увек проверите да ли је алат искључен пре подешавања дужине цеви.

▲ ПАЖЊА: Приликом подешавања дужине цеви, обавезно поставите поклопац сечива пре подешавања дужине цеви.

▲ ПАЖЊА: Приликом подешавање дужине цеви пазите да не уштинете прсте.

▲ ПАЖЊА: Проверите да ли је полуга за закључавање добро причвршћена.

▲ ПАЖЊА: Када подешавате дужину цеви, положите алат на страну. Ако алат поставите усправно, глава ће се изненада спустити, што може да изазове повреде.

Олабавите полугу за закључавање, подесите дужину цеви, па онда причврстите полугу за закључавање.

► **Слика6:** 1. Полуга за закључавање

Подешавање положаја предњег рукохвата

▲ ПАЖЊА: Увек проверите да ли је алат искључен пре подешавања положаја предњег рукохвата.

▲ ПАЖЊА: Приликом подешавање положаја предњег рукохвата пазите да не уштинете прсте.

▲ ПАЖЊА: Проверите да ли је навртка добро дотегнута.

▲ ПАЖЊА: Предњи рукохват немојте померати даље од ознаке стрелице.

Да бисте подесили положај предњег рукохвата олабавите навртку тако што ћете је окренути у смеру супротном од казaljке на сату, подесите положај предњег рукохвата, па затим притегните навртку окретањем у смеру кретања казaljке на сату.

► **Слика7:** 1. Навртка 2. Ознака стрелице

СКЛАПАЊЕ

▲ ПАЖЊА: Пре обављања било каквог посла на алату увек проверите да ли је он искључен и да ли је уложак батерије уклоњен.

▲ ПАЖЊА: Приликом замене сечива маказа, увек носите рукавице да руке не би дошле у директан контакт са сечивима.

Постављање и уклањање сечива маказа

▲ ПАЖЊА: Поставите поклопац сечива пре уклањања или постављања сечива маказа.

ОБАВЕШТЕЊЕ: Приликом замене сечива маказа, немојте брисати траву са запчаника и обртне ручице.

НАПОМЕНА: Пре постављања или уклањања сечива маказа, расклопите главу алата тако да буде усправна у односу на тело алата.

1. Поставите алат наопако.
2. Уклоните 4 завртња помоћу одвијача и скините сечива маказа.
▶ **Слика8:** 1. Завртањ
3. Скините обртну ручицу са сечива маказа.
▶ **Слика9:** 1. Обртна ручица

НАПОМЕНА: Обртна ручица може да остане у алату.

4. Припремите обртну ручицу и нова сечива маказа.
▶ **Слика10:** 1. Обртна ручица 2. Сечива маказа
5. Уклоните поклопац сечива, а затим га поставите на нова сечива маказа.
6. Нанесите малу количину мазива на обод обртне ручице. Поставите подлошку, зупчаник и обртну ручицу на иглу одговарајућим редоследом.
▶ **Слика11:** 1. Обртна ручица 2. Зупчаник 3. Подлошка 4. Игла
7. Подесите обртну ручицу тако да 2 мала отвора на обртној ручици буду поравната на линији поравнавања, као што је приказано на слици.
▶ **Слика12:** 1. Линија поравнања 2. Мали отвор
8. Повуците сечива маказа тако да отвор на плочи за вођење буде постављен у центар прстенова сечива.
▶ **Слика13:** 1. Плоча за вођење
9. Уметните завртањ уклоњен у кораку 2 у рупу на сечивима маказа кроз отвор на поклопцу сечива.
▶ **Слика14:** 1. Отвор
10. Причврстите сечива маказа на алат, а затим притегните 3 завртња помоћу одвијача.
▶ **Слика15:** 1. Завртањ
11. Уклоните завртањ уметнут у рупу на сечивима маказа у кораку 9, а затим га затегните да бисте причврстили сечива маказа.

ОБАВЕШТЕЊЕ: Ако сечива маказа не раде правилно, сечива неће исправно активирати обртну ручицу. Уклоните сечива, па их поново поставите.

ОБАВЕШТЕЊЕ: Ако се неки други делови осим сечива маказа похабају, на пример, обртна ручица, затражите заменске делове или поправку у овлашћеним сервисним центрима компаније Makita.

Постављање или уклањање прихватача отпадака

Опциони додатни прибор

▲ПАЖЊА: Приликом постављања или замене прихватача отпадака, увек носите рукавице да руке не би дошле у директан контакт са сечивима маказа.

▲ПАЖЊА: Причврстите поклопац сечива пре постављања или уклањања прихватача отпадака.

Прихватач отпадака прикупља одбачено лишће и тиме олакшава касније чишћење. Можете је поставити на било коју страну алата.

1. Поравнајте рупе на прихватачу отпадака са наврткама на сечивима маказа.
▶ **Слика16:** 1. Навртка
2. Закачите куку прихватача отпадака на жлеб на сечивима маказа.
▶ **Слика17:** 1. Кука 2. Жлеб
3. Притисните полуге на прихватачу отпадака, па затим закачите куке са друге стране жлеба на сечивима маказа.
▶ **Слика18:** 1. Полука

За скидање прихватача отпадака притисните полуге тако да се куке одблокирају.

- ▶ **Слика19:** 1. Полука

ОБАВЕШТЕЊЕ: Никада не покушавајте да на силу скинете прихватач отпадака док су му куке блокиране у жлебовима сечива маказа.

РАД

Рад са алатом

▲УПОЗОРЕЊЕ: Немојте да користите алат у близини водова електричне мреже. Контакт са електричном мрежом или коришћење алата у близини електричне мреже могу да доведу до озбиљних повреда или струјног удара и смрти.

▲УПОЗОРЕЊЕ: Држите шаке даље од сечива маказа.

▲УПОЗОРЕЊЕ: Будите изузетно пажљиви да одржавате контролу над алатом у сваком тренутку. Немојте да дозволите да се алат савија према вама или некој другој особи у близини простора за рад. Губитак контроле над алатом може да доведе до озбиљне повреде посматрача или руковаоца.

▲ПАЖЊА: Избегавајте да рукујете алатом по веома топлом времену колико год је то могуће. Када рукујете алатом водите рачуна о свом физичком стању.

▲ПАЖЊА: Водите рачуна да случајно не додирнете металну ограду или друге чврсте предмете током подрезивања. Сечива маказа могу да се слома и изазову повреду.

▲ПАЖЊА: Водите рачуна да не дозволите да сечива маказа дођу у додир са тлом. Алат се може сломити и изазвати повреду.

▲ПАЖЊА: Протезање са тримером за живу ограду, посебно са мердевина, је изузетно опасно. Немојте радити док стојите на површини која је несигурна или нестабилна.

ОБАВЕШТЕЊЕ: Не покушавајте да овим алатом сечете гране чији је пречник већи од 10 мм. Режите гране на висину 10 цм мању од висине сечења користећи сечаче за гране пре употребе алата.

► **Слика20:** (1) Висина сечења (2) 10 цм

ОБАВЕШТЕЊЕ: Не сеците осушено дрвеће или сличне чврсте предмете. То може да оштети алат.

ОБАВЕШТЕЊЕ: Немојте да подрезујете траву или коров користећи сечиво маказа. Сечива маказа могу да се упетљају у траву или корове.

Држите алат обема рукама тако што ћете га ухватити за предњи рукохват и задњи рукохват.

► **Слика21:** 1. Предњи рукохват 2. Задњи рукохват

Повуците окидач прекидача док притискате дугме за ослобађање из блокираног положаја, а затим померите алат унапред.

► **Слика22**

За основни рад нагните сечива маказа у смеру подрезивања и смирено и полако их померајте брзином од 3 до 4 секунде по метру.

► **Слика23**

Да бисте равномерно исекли бочну страну живе ограде, сеците од дна према врху.

► **Слика24**

Ако опсецањем желите да направите заобљени облик (шимшир или рододендрон итд.), сеците од корена ка врху да бисте добили лепу завршну обраду.

► **Слика25**

Ако је прихватач отпадака постављен на сечива маказа, он прикупља одбачено лишће и тиме олакшава касније чишћење.

► **Слика26**

ОДРЖАВАЊЕ

▲ПАЖЊА: Пре него што почнете с прегледом или одржавањем алата, искључите алат и уклоните уложак батерије.

▲ПАЖЊА: Увек спустите алат приликом његове провере или одржавања. Склапање или подешавање алата у усправном положају може довести до озбиљних повреда.

БЕЗБЕДАН и ПОУЗДАН рад алата гарантујемо само ако поправке, свако друго одржавање или подешавање, препустите овлашћеном сервису компаније Makita или фабричком сервису, уз употребу оригиналних резервних делова компаније Makita.

Чишћење алата

Алат чистите тако што ћете пребрисати прашину сувом тканином или тканином натопљеном сапуницом и исцеђеном.

ОБАВЕШТЕЊЕ: Никад немојте да користите нафту, бензин, разређивач, алкохол и слична средства. Може доћи до губитка боје, деформације или оштећења.

Одржавање сечива маказа

Пре коришћења или на сваких сат времена током рада, нанесите уље ниске вискозности (машинско уље или уље за подмазивање у спреју) на сечива маказа.

► **Слика27**

Након рада, жичаном четком уклоните прашину са обе стране сечива маказа, пребришите их крпом, а затим на њих нанесите уље ниске вискозности (машинско уље или уље за подмазивање у спреју).

► **Слика28**

ОБАВЕШТЕЊЕ: Немојте прати сечива маказа водом. Тако може да дође до корозије или оштећења алата.

ОБАВЕШТЕЊЕ: Прљавштина и корозија доводе до прекомерног трења сечива и скраћују време рада по пуњењу акумулатора.

Чување

Поставите поклопац сечива на сечива маказа тако да сечива не буду изложена. Чувајте алат изван домаћаја деце. Чувајте алат на месту које није изложено влази и киши.

РЕШАВАЊЕ ПРОБЛЕМА

Пре него што затражите поправку, најпре сами извршите преглед. Уколико наиђете на проблем који није објашњен у упутству, не покушавајте да расклопите алат. Уместо тога тражите поправке од овлашћених сервисних центара Makita и увек користите оригиналне Makita резервне делове приликом поправки.

Неисправно стање	Вероватан узрок (квар)	Отклањање квара
Мотор не ради.	Уложак батерије није постављен.	Поставите уложак батерије.
	Проблем са батеријом (поднапол)	Поново напуните батерију. Ако пуњење не буде успешно, замените батерију.
	Погонски систем не ради како треба.	Затражите поправку од свог локалног овлашћеног сервисног центра.
Мотор престаје са радом после кратке употребе или мотор не ради.	Ниво напуњености батерије је низак.	Поново напуните батерију. Ако пуњење не буде успешно, замените батерију.
	Прегревавање.	Престаните да користите алат да би се он охладио.
Алат не постиже максимални број обртаја по минути.	Батерија није правилно постављена.	Поставите уложак батерије као што је описано у овом приручнику.
	Снага батерије опада.	Поново напуните батерију. Ако пуњење не буде успешно, замените батерију.
	Погонски систем не ради како треба.	Затражите поправку од свог локалног овлашћеног сервисног центра.
Сечива се не померају: ⇒ одмах зауставите машину!	Неодговарајући угао сечива маказа.	Уверите се да глава фиксирана у исправном радном углу.
	Страни предмети су ухваћени у сечива маказа.	Искључите алат и уклоните уложак батерије, а затим уклоните стране предмете помоћу алата као што су клешта.
	Погонски систем не ради како треба.	Затражите поправку од свог локалног овлашћеног сервисног центра.
Необичне вибрације: ⇒ одмах зауставите машину!	Сечива маказа су поломљена, савијена или похабана.	Замените сечива маказа.
	Погонски систем не ради како треба.	Затражите поправку од свог локалног овлашћеног сервисног центра.
Сечива маказа и мотор не могу да се зауставе: ⇒ Одмах уклоните батерију!	Електрични квар.	Уклоните батерију и затражите поправку од локалног овлашћеног сервисног центра.

ОПЦИОНИ ПРИБОР

⚠ ПАЖЊА: Ова опрема и прибор су предвиђени за употребу са алатом Makita описаним у овом упутству за употребу. Употреба друге опреме и прибора може да доведе до повреда. Користите делове прибора или опрему искључиво за предвиђену намену.

Да бисте добили више детаља у вези са овим прибором, обратите се локалном сервисном центру компаније Makita.

- Склоп сечива маказа
- Прихватач отпадака
- Туба са мазивом
- Makita оригинална батерија и пуњач

НАПОМЕНА: Поједине ставке на листи могу бити укључене у садржај паковања алата као стандардна опрема. Оне се могу разликовати од земље до земље.

SPECIFICAȚII

Model:	UN460WD
Lungime lamă	460 mm
Curse pe minut	3.600 min ⁻¹
Unghi lamă de tăiere	135° (sus 60°, jos 75°)
Lungime totală	1.889 - 2.511 mm
Tensiune nominală	Max. 10,8 V - 12 V cc.
Greutate netă	2,8 - 3,0 kg

- Datorită programului nostru continuu de cercetare și dezvoltare, specificațiile pot fi modificate fără o notificare prealabilă.
- Specificațiile pot varia în funcție de țară.
- Greutatea poate diferi în funcție de accesoriu(ii), inclusiv cartușul acumulatorului. În tabel se prezintă combinația cea mai ușoară și cea mai grea, conform Procedurii EPTA 01/2014.

Cartușul acumulatorului și încărcătorul aplicabile







Cartușul acumulatorului	BL1016 / BL1021B / BL1041B
Încărcător	DC10SA / DC10SB / DC10WC / DC10WD / DC18RE

- Este posibil ca unele cartușe ale acumulatorilor și încărcătoare menționate mai sus să nu fie disponibile în funcție de regiunea dvs. de reședință.

⚠ AVERTIZARE: Utilizați numai cartușele de acumulator și încărcătoarele enumerate mai sus. Utilizarea oricărui altor cartușe de acumulator și încărcătoare poate duce la rănire și/sau incendiu.

Simboluri

Mai jos sunt prezentate simbolurile care pot fi utilizate pentru echipament. Asigurați-vă că înțelegeți sensul acestora înainte de utilizare.

	Citiți manualul de utilizare.
	Nu expuneți la umezeală.
	Purtați cască de protecție, ochelari și protecție pentru urechi.
	PERICOL - Țineți mâinile la distanță de lamă.
	Feriți-vă de liniile electrice, pericol de electrocutare.
	Păstrați o distanță de cel puțin 15 m.



Doar pentru țările din cadrul UE
Din cauza prezenței componentelor periculoase în echipament, deșeurile de echipamente electrice și electronice, acumulatorii și bateriile pot avea un efect negativ asupra mediului și sănătății umane.

Nu eliminați aparatele electrice și electronice sau bateriile împreună cu gunoii menajer!

În conformitate cu Directiva europeană privind deșeurile de echipamente electrice și electronice, acumulatorii, bateriile și deșeurile de acumulatori și baterii, precum și cu adaptarea sa în legislația națională, deșeurile de echipamente electrice, de baterii și de acumulatori trebuie depozitate separat și eliminate la un centru de colectare separat pentru deșeurile municipale, care respectă reglementările privind protecția mediului.

Acest lucru este indicat prin simbolul care reprezintă o pubeză cu roți barată cu o cruce, aplicat pe echipament.



Nivel de putere acustică garantat în conformitate cu Directiva UE privind zgomotul emis de echipamentele utilizate în exterior.



Nivel de putere acustică în conformitate cu Regulamentul NSW al Australiei privind atenuarea zgomotului

Destinația de utilizare

Unealta este destinată tunderii gazonului.

Zgomot

Nivelul de zgomot normal ponderat A determinat în conformitate cu EN62841-4-2:

Nivel de presiune acustică (L_{pA}): 74 dB(A)

Marjă de eroare (K): 3 dB(A)

Nivelul de zgomot în timpul funcționării poate depăși 80 dB (A).

NOTĂ: Valoarea (valorile) totală(e) a (ale) emisiilor de zgomot declarate a(u) fost măsurată(e) în conformitate cu o metodă de test standard și poate (pot) fi utilizată(e) pentru compararea unei unelte cu alta.

NOTĂ: Valoarea (valorile) totală(e) a (ale) emisiilor de zgomot declarate poate (pot) fi, de asemenea, utilizată(e) într-o evaluare preliminară a expunerii.

⚠️AVERTIZARE: Purtați echipament de protecție pentru urechi.

⚠️AVERTIZARE: Emisiile de zgomot în timpul utilizării efective a unelei electrice poate diferi de valoarea (valorile) nivelului declarat, în funcție de modul în care unealta este utilizată, în special ce fel de piesă este prelucrată.

⚠️AVERTIZARE: Asigurați-vă că identificați măsurile de siguranță pentru a proteja operatorul, acestea fiind bazate pe o estimare a expunerii în condiții reale de utilizare (luând în considerare toate părțile ciclului de operare, precum timpii în care unealta a fost oprită, sau a funcționat în gol, pe lângă timpul de declanșare).

Vibrații

Standard aplicabil : EN62841-4-2

Partea stângă (Mâner frontal)		Partea dreaptă (Mâner posterior)	
a_h (m/s^2)	Marjă de eroare K (m/s^2)	a_h (m/s^2)	Marjă de eroare K (m/s^2)
2,5 m/s^2 sau mai puțin	1,5	2,5 m/s^2 sau mai puțin	1,5

NOTĂ: Valoarea (valorile) totală(e) a (ale) nivelului de vibrații declarat a (au) fost măsurată(e) în conformitate cu o metodă de test standard și poate (pot) fi utilizată(e) pentru compararea unei unelte cu alta.

NOTĂ: Valoarea (valorile) totală(e) a (ale) nivelului de vibrații declarat poate (pot) fi, de asemenea, utilizată(e) într-o evaluare preliminară a expunerii.

⚠️AVERTIZARE: Nivelul de vibrații în timpul utilizării efective a unelei electrice poate diferi de valoarea (valorile) nivelului declarat, în funcție de modul în care unealta este utilizată, în special ce fel de piesă este prelucrată.

⚠️AVERTIZARE: Asigurați-vă că identificați măsurile de siguranță pentru a proteja operatorul, acestea fiind bazate pe o estimare a expunerii în condiții reale de utilizare (luând în considerare toate părțile ciclului de operare, precum timpii în care unealta a fost oprită, sau a funcționat în gol, pe lângă timpul de declanșare).

Declarație de conformitate CE

Numai pentru țările europene

Declarația de conformitate CE este inclusă ca Anexa A în acest manual de instrucțiuni.

AVERTIZĂRI DE SIGURANȚĂ

Avertismente generale de siguranță pentru mașinile electrice

⚠️AVERTIZARE: Citiți toate avertismentele privind siguranța, instrucțiunile, ilustrațiile și specificațiile furnizate cu această sculă electrică. Nerespectarea integrală a instrucțiunilor de mai jos poate cauza electrocutări, incendii și/sau vătămări corporale grave.

Păstrați toate avertismentele și instrucțiunile pentru consultări ulterioare.

Termenul „mașină electrică” din avertizări se referă la mașinile dumneavoastră electrice acționate de la rețea (prin cablu) sau cu acumulator (fără cablu).

Avertizări de siguranță pentru mașina de tuns gardul viu înalt cu acumulator

- Țineți-vă toate părțile corpului departe de lamă.** Când lamele sunt în mișcare, nu îndepărtați materialul tăiat sau nu țineți materialul care va fi tăiat. Lamele continuă să se miște după oprirea întrerupătorului. Un moment de neatenție în timpul utilizării mașinii de tuns gardul viu poate cauza răni grave.
- Transportați mașina de tuns gardul viu de mâner, cu lama oprită și având grijă să nu acționați niciun comutator de acționare.** Transportarea corectă a mașinii de tuns gardul viu va reduce riscul de pornire accidentală și implicit de vătămare corporală din cauza lamelor.
- Când transportați sau depozitați mașina de tuns gardul viu, montați întotdeauna capacul pentru lame.** Manipularea corectă a mașinii de tuns gardul viu va reduce riscul de vătămare corporală din cauza lamelor.
- Atunci când îndepărtați materialul blocat în unitate sau efectuați operațiuni de service la aceasta, asigurați-vă că toate comutatoarele de alimentare sunt oprite și că acumulatorul este demontat sau deconectat.** Acționarea pe neașteptate a mașinii de tuns gardul viu în timp ce îndepărtați materialul blocat sau efectuați operațiuni de service poate cauza vătămări corporale grave.

5. **Țineți mașina de tuns gardul viu doar de suprafețele de prindere izolate, deoarece lama poate intra în contact cu fire ascunse.** Contactul lamelor cu un cablu aflat sub tensiune poate pune sub tensiune piesele metalice expuse ale mașinii de tuns gardul viu, conducând la electrocutarea operatorului.
6. **Țineți toate cablurile de alimentare la distanță de zona de tăiere.** Întrucât cablurile de alimentare pot fi ascunse prin gardul viu sau prin tufișuri, există riscul ca acestea să fie tăiate din greșeală cu lama.
7. **Nu utilizați mașina de tuns gardul viu în condiții de vreme nefavorabilă, în special când există riscul de descărcări electrice.** Astfel reduceți riscul de a fi lovit de fulger.
8. **Pentru a reduce pericolul de electrocutare, nu utilizați niciodată mașina de tuns gardul viu înalt în apropierea unor linii electrice.** Contactul cu liniile electrice sau utilizarea mașinii în apropierea acestora poate provoca vătămări grave sau moarte prin electrocutare.
9. **Folosiți întotdeauna ambele mâini atunci când utilizați mașina de tuns gardul viu înalt.** Țineți mașina de tuns gardul viu înalt cu ambele mâini pentru a evita pierderea controlului.
10. **Purtați întotdeauna cască de protecție atunci când utilizați mașina de tuns gardul viu înalt mai sus de nivelul capului.** Resturile care cad pot provoca vătămări corporale grave.
8. **Utilizați mașina de tuns gardul viu numai dacă vă aflați într-o stare fizică bună.** Dacă sunteți oboșit/ă, atenția vă va fi redusă. Fiți atent/ă, în special la finalul zilei de muncă. Executați fiecare lucrare cu calm și cu atenție. Utilizatorul este responsabil pentru toate distrugerile provocate unor terțe părți.
9. **Înainte de a începe lucrul, verificați mașina de tuns pentru a vă asigura că este în stare bună și sigură de funcționare. Asigurați-vă că apărătorile sunt montate corect. Mașina de tuns gardul viu nu trebuie utilizată dacă nu este complet asamblată.**
10. **Evitați mediile periculoase. Nu utilizați mașina în locații cu umezeală și nu o expuneți la ploaie. Dacă intră apă în mașină, riscul electrocutării este mai mare.**

Echipping individual de protecție

1. **Mănușile de lucru din piele rezistentă sunt componente ale echipamentului de bază al mașinii de tuns gardul viu și trebuie să fie purtate întotdeauna în timpul utilizării acesteia. De asemenea, purtați încălțăminte rezistentă și cu tălpi antiderapante.**
2. **Purtați protecție pentru urechi, precum anti-foane, pentru a preveni pierderea auzului.**
3. **Purtați ochelari de protecție, cască și mănuși de protecție pentru a vă proteja împotriva resturilor proiectate sau a obiectelor căzătoare.**
4. **Când atingeți lamele sau la reglarea unghiului lamei, purtați mănuși de protecție.** Lamele pot cauza tăieturi grave dacă nu purtați mănuși de protecție.

Instrucțiuni de siguranță suplimentare

Operare

1. **ACEASTĂ MAȘINĂ DE TUNS GARDUL VIU POATE CAUZA VĂTĂMĂRI CORPORALE GRAVE.** Citiți cu atenție instrucțiunile pentru manipularea, pregătirea, întreținerea, pornirea și oprirea în mod corect a mașinii. Familiarizați-vă cu toate comenzile și cu utilizarea corectă a mașinii.
2. **Verificați dacă există obiecte străine în gardurile vii și în tufișuri, cum ar fi garduri de sârmă sau fire ascunse, înainte de a utiliza mașina.**
3. **Mașina de tuns gardul viu nu trebuie folosită de copii sau adolescenți cu vârstă mai mică de 18 ani.** Adolescenții cu vârstă mai mare de 16 ani pot fi exceptați de la această restricție în cazul în care beneficiază de instructaj sub supravegherea unui expert.
4. **În caz de urgență, opriți mașina și scoateți cartușul acumulatorului imediat.**
5. **PERICOL - Țineți mâinile la distanță de lamă.** Contactul cu lama poate cauza vătămări corporale grave.
6. **Cei care utilizează pentru prima dată mașina trebuie să lucreze împreună cu un utilizator cu experiență care să le arate cum să o folosească.**
7. **Înainte de operare, verificați dacă în zona de lucru există garduri de sârmă, pietre sau alte obiecte solide. Acestea pot deteriora lamele.**
1. **Folosiți întotdeauna ambele mâini pentru a manevra mașina.** Dacă o folosiți cu o singură mână, puteți pierde controlul și vă puteți accidenta grav.
2. **În timp ce utilizați mașina, asigurați-vă întotdeauna că poziția de operare este sigură și stabilă. Este extrem de periculos să vă întindeți cu mașina, în special de pe o scară. Nu lucrați de pe suporturi instabile sau lipsite de fermitate.**
3. **Nu purtați în același timp mai multe hamuri cu centură și/sau centuri de umăr când utilizați mașina.**
4. **În timpul operării, țineți mașina la o distanță de cel puțin 15 m de persoanele din jur sau de animale. Opriți mașina atunci când o persoană se apropie de dumneavoastră.**
5. **Dacă unealta de tăiere se lovește de un obiect sau dacă mașina emite sunete neobișnuite sau vibrează în mod neobișnuit, opriți mașina, scoateți cartușul acumulatorului imediat și așteptați ca mașina să ajungă la punctul de operare. Apoi, parcurgeți următorii pași:**
 - inspectați pentru a detecta eventuale deteriorări;
 - verificați și strângeți eventualele piese slăbite;
 - solicitați înlocuirea sau repararea pieselor deteriorate cu piese de schimb originale.
6. **Utilizați mașina numai în scopul prevăzut. Nu utilizați mașina în alte scopuri.**

7. **Opriiți mașina și scoateți cartușul acumulatorului înainte de:**
 - curățare sau când eliminați un blocaj;
 - verificare, efectuarea lucrărilor de întreținere sau o intervenție la mașină;
 - reglarea poziției de lucru a lamelor de foarfecă;
 - a lăsa mașina nesupravegheată.
 8. **Înainte de a porni mașina, asigurați-vă că este așezată corect într-o poziție de lucru stabilită.**
 9. **Nu utilizați mașina dacă lamele de foarfecă sunt deteriorate sau foarte uzate.**
 10. **Fiiți atenți mereu la ce se întâmplă în jur și la eventualele pericole care ar putea trece neobservate din cauza zgomotului produs de mașină.**
 11. **În timpul utilizării, aveți grijă să nu atingeți accidental un gard metallic sau alte obiecte tari. Lama se va rupe și poate cauza vătămări corporale grave.**
 12. **Evitați pornirea accidentală. Nu transportați mașina când cartușul acumulatorului este instalat și ținând degetul pe întrerupător. Asigurați-vă că întrerupătorul este oprit atunci când instalați cartușul acumulatorului.**
 13. **Nu apucați lamele sau muchiile de tăiere expuse atunci când ridicați sau țineți mașina.**
 14. **Nu forțați mașina. Va funcționa mult mai eficient, iar riscurile de rănire vor fi mult mai reduse, dacă aceasta va opera în condițiile pentru care a fost concepută.**
 15. **Nu utilizați mașina în condiții de ploaie, umiditate sau de umezeală foarte ridicată. Motorul electric nu este etanș la apă.**
 16. **Țineți ferm unealta atunci când o utilizați.**
 17. **Nu acționați unealta în gol în mod inutil.**
 18. **Înainte de a examina lamele de foarfecă, de a remedia defecțiunile sau de a scoate obiectele străine prinse în lamele de foarfecă, opriți întotdeauna mașina și scoateți cartușul acumulatorului.**
 19. **Nu îndreptați niciodată lamele de foarfecă spre dumneavoastră sau spre alte persoane.**
 20. **Dacă lamele se opresc din cauza blocării unor obiecte străine între acestea în timpul funcționării, opriți mașina și scoateți cartușul acumulatorului, iar apoi îndepărtați obiectele străine cu ajutorul unor unelte precum cleștele. Îndepărtarea manuală a obiectelor străine poate cauza accidente deoarece, ca reacție la îndepărtarea obiectelor străine, lamele s-ar putea mișca.**
4. **Nu încărcăți bateria în ploaie sau în zone cu umezeală.**
 5. **Nu încărcăți acumulatorul în exterior.**
 6. **Nu manipulați încărcătorul, inclusiv fișa și bornele acestuia, cu mâinile ude.**

Întreținere și depozitare

1. **Atunci când mașina este oprită pentru operațiuni de service, inspecție sau depozitare, opriți mașina și scoateți cartușul acumulatorului, asigurându-vă că toate piesele aflate în mișcare s-au oprit. Înainte de a efectua eventuale lucrări de inspecție, reglaje etc., lăsați mașina să se răcească.**
2. **Lăsați întotdeauna mașina să se răcească înainte de a o depozita.**
3. **Când nu este în uz, atașați capacul pentru lame la mașină și depozitați mașina în interior, într-un loc uscat, la înălțime și încuiat, astfel încât să nu fie la îndemâna copiilor.**
4. **Întrețineți mașina cu grijă. Păstrați muchia de tăiere ascuțită și curată pentru performanțe optime și pentru reducerea pericolului de rănire. Respectați instrucțiunile de lubrifiere și de schimbare a accesoriilor. Asigurați-vă că mânerul sunt uscate, curate și fără ulei sau unsoare.**
5. **Verificați componentele deteriorate. Înainte de a continua utilizarea mașinii, trebuie să verificați cu atenție orice componentă care este deteriorată, pentru a stabili dacă va funcționa în mod corespunzător și își va îndeplini scopul pentru care a fost concepută. Verificați alinierea componentelor mobile, funcționarea liberă a componentelor mobile, starea fizică a componentelor, montarea sau orice altă stare care ar putea afecta operarea acesteia. O apărătoare sau orice altă componentă care este deteriorată trebuie să fie reparată în mod corespunzător sau înlocuită de către centrul de service autorizat.**
6. **Utilizați numai piese de schimb originale.**
7. **Când mutați mașina într-o altă locație, inclusiv în timpul desfășurării activității, îndepărtați întotdeauna cartușul acumulatorului și montați capacul pentru lame peste lamele de foarfecă. Nu transportați niciodată mașina atunci când lamele sunt în funcțiune. Nu apucați niciodată lamele cu mâinile.**
8. **După utilizare și înainte de a o depozita pentru o perioadă lungă de timp, curățați mașina și, în special, lamele de foarfecă. Ungeteți lamele de foarfecă cu puțin ulei și puneți capacul pentru lame.**
9. **Nu aruncați acumulatorul(ii) în foc. Elementul poate exploda. Consultați codurile locale pentru instrucțiunile corecte de depunere la deșeurii.**
10. **Nu deschideți și nu dezmembrați acumulatorul(ii). Electrolitul eliberat este coroziv și poate cauza afecțiuni ale pielii și ochilor. Acesta poate fi toxic dacă este înghițit.**
11. **Nu încărcăți bateria în ploaie sau în zone cu umezeală.**

PĂSTRAȚI ACESTE INSTRUCȚIUNI.

Siguranța electrică și a acumulatorului

1. **Evitați mediile periculoase. Nu utilizați mașina în locații cu umezeală și nu o expuneți la ploaie. Dacă intră apă în mașină, riscul electrocutării este mai mare.**
2. **Nu aruncați acumulatorul(ii) în foc. Elementul poate exploda. Consultați codurile locale pentru posibile instrucțiuni speciale privind eliminarea.**
3. **Nu deschideți și nu dezmembrați acumulatorul(ii). Electrolitul eliberat este coroziv și poate cauza afecțiuni ale pielii și ochilor. Acesta poate fi toxic dacă este înghițit.**

⚠️ AVERTIZARE: NU permiteți comodității și familiarizării cu produsul (obținute prin utilizare repetată) să înlocuiască respectarea strictă a normelor de securitate pentru acest produs. FOLOSIREA INCORECTĂ sau nerespectarea normelor de securitate din acest manual de instrucțiuni poate provoca vătămări corporale grave.

Instrucțiuni importante privind siguranța pentru cartușul acumulatorului

1. Înainte de a folosi cartușul acumulatorului, citiți toate instrucțiunile și atenționările de pe (1) încărcătorul acumulatorului, (2) acumulator și (3) produsul care folosește acumulatorul.
2. Nu dezasamblați și nu interveniți asupra cartușului acumulatorului. Acest lucru poate cauza incendii, căldură excesivă sau explozii.
3. Dacă timpul de funcționare s-a redus excesiv, întrerupeți imediat funcționarea. Aceasta poate prezenta risc de supraîncălzire, posibile arsuri și chiar explozie.
4. Dacă electrolitul pătrunde în ochi, clătiți bine ochii cu apă curată și consultați imediat un medic. Există risc de orbire.
5. Nu scurtcircuitați cartușul acumulatorului:
 - (1) Nu atingeți bornele cu niciun material conductor.
 - (2) Evitați depozitarea cartușului acumulatorului la un loc cu alte obiecte metalice cum ar fi cuie, monede etc.
 - (3) Nu expuneți cartușul acumulatorului la apă sau ploaie.

Un scurtcircuit al acumulatorului poate provoca un flux puternic de curent electric, supraîncălzire, posibile arsuri și chiar defectarea mașinii.

6. Nu depozitați și nu utilizați mașina și cartușul acumulatorului în locuri în care temperatura poate atinge sau depăși 50 °C (122 °F).
7. Nu incinerati cartușul acumulatorului chiar dacă acesta este grav deteriorat sau complet uzat. Cartușul acumulatorului poate exploda în foc.
8. Nu introduceți cuie în cartușul acumulatorului, nu îl tăiați, striviți, aruncați sau scăpați și nu îl loviți cu un obiect dur. Astfel de acțiuni pot provoca incendii, căldură excesivă sau explozii.
9. Nu utilizați un acumulator deteriorat.
10. Acumulatorii Li-Ion încorporați se supun cerințelor Legislației privind substanțele periculoase. Pentru transporturi comerciale, efectuate de exemplu de către părți terțe, expeditori, trebuie respectate cerințele speciale de ambalare și etichetare. Pentru pregătirea articolului care urmează să fie expediat, este necesară consultarea unui expert în materiale periculoase. Vă rugăm să respectați, de asemenea, reglementările naționale, care pot fi mai detaliate.
Izolați sau acoperiți contactele deschise și împachetați acumulatorul în așa fel încât să nu se poată mișca în ambalaj.

11. Atunci când eliminați la deșeurile cartușul acumulatorului, scoateți-l din mașină și eliminați-l într-un loc sigur. Respectați normele naționale privind eliminarea la deșeurile a acumulatorului.
12. Utilizați acumuloarele numai cu produsele specificate de Makita. Instalarea acumulatorilor în produse neconforme poate cauza incendii, căldură excesivă, explozii sau scurgeri de electrolit.
13. Dacă mașina nu este utilizată o perioadă lungă de timp, acumulatorul trebuie scos din acesta.
14. În timpul utilizării și după aceea, cartușul acumulatorului se poate încălzi, ceea ce poate cauza arsuri sau arsuri la temperaturi scăzute. Fiți atenți la manipularea cartușelor de acumulator atunci când sunt fierbinți.
15. Nu atingeți borna mașinii imediat după utilizare, întrucât se poate încălzi foarte tare și poate provoca arsuri.
16. Nu lăsați să pătrundă așchii, praf sau pământ în borne, în orificii și în canelurile cartușului acumulatorului. Acest lucru poate duce la o performanță slabă sau poate cauza defectarea mașinii sau a cartușului acumulatorului.
17. Nu utilizați cartușul acumulatorului în apropierea liniilor electrice de înaltă tensiune, cu excepția cazului în care mașina suportă utilizarea în apropierea liniilor electrice de înaltă tensiune. Acest lucru poate duce la funcționarea necorespunzătoare sau la defectarea mașinii sau a cartușului acumulatorului.
18. Țineți acumulatorul la distanță de copii.

PĂSTRAȚI ACESTE INSTRUCȚIUNI.

⚠️ ATENȚIE: Folosiți numai acumulatori Makita originali. Acumulatorii Makita care nu sunt originali și acumulatorii care au suferit modificări se pot aprinde, provocând incendii, leziuni corporale și daune. De asemenea, anulează garanția oferită de Makita pentru unele și încărcătorul Makita.

Sfaturi pentru obținerea unei durate maxime de exploatare a acumulatorului

1. Încărcați cartușul acumulatorului înainte de a se descărca complet. Întrerupeți întotdeauna funcționarea mașinii și încărcați cartușul acumulatorului când observați o scădere a puterii mașinii.
2. Nu reîncărcați niciodată un acumulator complet încărcat. Supraîncărcarea va scurta durata de exploatare a acumulatorului.
3. Încărcați cartușul acumulatorului la temperatura camerei, între 10 °C - 40 °C (50 °F - 104 °F). Lăsați un acumulator fierbinte să se răcească înainte de a-l încărca.
4. Atunci când nu utilizați cartușul acumulatorului, scoateți-l din mașină sau din încărcător.

DESCRIERE COMPONENTE

► Fig.1

1	Cap	2	Buton de reglare a unghiului	3	Pârghie de blocare	4	Piuliță moletată
5	Mâner frontal	6	Mâner posterior	7	Cartușul acumulatorului	8	Buton declanșator
9	Buton de deblocare	10	Lame de foarfecă	-	-	-	-

DESCRIEREA FUNCȚIILOR

ATENȚIE: Asigurați-vă întotdeauna că mașina este oprită și cartușul acumulatorului este scos înainte de a ajusta sau verifica funcționarea mașinii.

Instalarea sau scoaterea cartușului acumulatorului

ATENȚIE: Opriti întotdeauna mașina înainte de montarea sau demontarea cartușului de acumulator.

ATENȚIE: Țineți ferm mașina și cartușul acumulatorului la montarea sau demontarea cartușului. În cazul în care nu țineți ferm mașina și cartușul de acumulator, acestea vă pot aluneca din mâini, rezultând defectarea mașinii și cartușului de acumulator, precum și în accidente personale.

► Fig.2: 1. Indicator roșu 2. Buton 3. Cartușul acumulatorului

Pentru a scoate cartușul acumulatorului, glisați-l din mașină în timp ce glisați butonul de pe partea frontală a cartușului.

Pentru a monta cartușul acumulatorului, aliniați limba de pe cartușul acumulatorului cu canelura din carcasă și introduceți-l în locaș. Introduceți-l complet, până când se înclichetează în locaș. Dacă vedeți indicatorul roșu, astfel cum se arată în imagine, acesta nu este blocat complet.

ATENȚIE: Instalați întotdeauna cartușul acumulatorului complet, până când indicatorul roșu nu mai este vizibil. În caz contrar, acesta poate cădea accidental din mașină provocând rănirea dumneavoastră sau a persoanelor din jur.

ATENȚIE: Nu forțați cartușul acumulatorului la montare. Dacă acesta nu glisează ușor, înseamnă că a fost introdus incorect.

Indicarea capacității rămase a acumulatorului

Numai pentru cartușe de acumulator cu indicator

► Fig.3: 1. Lămpi indicatoare 2. Buton de verificare

Apăsăți butonul de verificare de pe cartușul acumulatorului, astfel încât să se indice capacitățile rămase ale acumulatorului. Lămpile indicatorului vor lumina timp de câteva secunde.

Lămpi indicatoare		Capacitate rămasă
Iluminat	Oprit	
■ ■ ■ ■	□	între 75% și 100%
■ ■ ■ □	□	între 50% și 75%
■ ■ □ □	□	între 25% și 50%
■ □ □ □	□	între 0% și 25%

NOTĂ: În funcție de condițiile de utilizare și temperatura ambientală, indicația poate fi ușor diferită de capacitatea reală.

Sistem de protecție mașină/acumulator

Mașina este prevăzută cu un sistem de protecție mașină/acumulator. Acest sistem întrerupe automat alimentarea motorului pentru a extinde durata de funcționare a mașinii și acumulatorului. Mașina se va opri automat în timpul funcționării dacă mașina sau acumulatorul se află într-una din situațiile următoare:

Suprasarcină:

Mașina este operată într-o manieră care determină atragerea unui curent de o intensitate anormal de ridicată. În această situație, opriți mașina și întrerupeți aplicația care a dus la suprasolicitarea mașinii. Apoi, reporniți mașina.

Dacă mașina nu pornește, acumulatorul este supraîncălzit. În această situație, lăsați acumulatorul să se răcească înainte de a reporni mașina.

Tensiune scăzută acumulator:

Capacitatea rămasă a acumulatorului este prea scăzută, iar mașina nu va funcționa. Dacă porniți mașina, motorul funcționează din nou, dar se oprește imediat. În această situație, scoateți și reîncărcați acumulatorul.

Acționarea întrerupătorului

⚠️ AVERTIZARE: Înainte de a introduce cartușul acumulatorului în mașină, verificați întotdeauna dacă butonul declanșator funcționează corect și revine în poziția „OFF” (oprit) când este eliberat.

⚠️ AVERTIZARE: Pentru siguranța dumneavoastră, această unealtă este echipată cu un buton de deblocare care previne pornirea neintenționată a unelei. Nu utilizați niciodată unealta dacă aceasta pornește atunci când apăsați butonul declanșator, fără a apăsa butonul de deblocare. Adresați-vă centrului local de service Makita pentru efectuarea reparațiilor.

⚠️ AVERTIZARE: Nu dezactivați niciodată funcția de blocare sau nu blocați cu bandă adezivă butonul de blocare.

NOTĂ: Nu apăsați cu forță pe butonul declanșator fără a apăsa butonul de deblocare. Comutatorul se poate rupe.

► Fig.4: 1. Buton de deblocare 2. Buton declanșator

Pentru a preveni acționarea accidentală a butonului declanșator, este prevăzut un buton de deblocare. Pentru a porni mașina, apăsați butonul de deblocare și acționați butonul declanșator. Eliberați butonul declanșator pentru a opri unealta. Butonul de deblocare poate fi apăsat fie din partea dreaptă, fie din partea stângă.

Reglarea unghiului de tăiere

⚠️ ATENȚIE: Asigurați-vă întotdeauna că mașina este oprită înainte de a plia sau deplia capul.

⚠️ ATENȚIE: Atunci când pliați capul pentru a transporta mașina sau după ce utilizați mașina, aveți grijă să atașați capacul pentru lame înainte de a plia capul.

⚠️ ATENȚIE: Atunci când pliați capul, aveți grijă să nu vă prindeți degetele între capul și corpul mașinii.

Unghiul capului poate fi reglat în 10 pași. Pentru a modifica unghiul capului, urmați pașii de mai jos.

1. Țineți capul și corpul mașinii după cum se vede în figură.

► Fig.5: 1. Cap 2. Buton de reglare a unghiului

2. Reglați unghiul capului în timp ce țineți apăsat butonul de reglare a unghiului și apoi eliberați butonul de reglare a unghiului.

3. Deplasați ușor capul până când se blochează cu un clic.

NOTĂ: Înainte de a utiliza mașina, asigurați-vă că ați fixat bine capul.

Reglarea lungimii țevii

⚠️ ATENȚIE: Înainte de a regla lungimea țevii, asigurați-vă întotdeauna că mașina este oprită.

⚠️ ATENȚIE: Când reglați lungimea țevii, asigurați-vă că ați atașat capacul lamei înainte de a regla lungimea țevii.

⚠️ ATENȚIE: În timpul reglării lungimii țevii, asigurați-vă că nu vă prindeți degetele.

⚠️ ATENȚIE: Asigurați-vă că pârghia de blocare este bine fixată.

⚠️ ATENȚIE: Când reglați lungimea țevii, așezați mașina pe o parte. Dacă țineți mașina în poziție verticală, capul va coborî brusc, ceea ce poate provoca vătămări corporale.

Slăbiți pârghia de blocare, apoi reglați lungimea țevii și apoi blocați pârghia de blocare.

► Fig.6: 1. Pârghie de blocare

Reglarea poziției mânerului frontal

⚠️ ATENȚIE: Înainte de a regla poziția mânerului frontal, asigurați-vă întotdeauna că mașina este oprită.

⚠️ ATENȚIE: În timpul reglării poziției mânerului frontal, asigurați-vă că nu vă prindeți degetele.

⚠️ ATENȚIE: Asigurați-vă că piulița moletată este strânsă bine.

⚠️ ATENȚIE: Nu deplasați mânerul frontal dincolo de marcajul săgeată.

Pentru a regla poziția mânerului frontal, slăbiți piulița moletată rotind-o înspre stânga, apoi reglați poziția mânerului frontal și strângeți piulița moletată rotind-o înspre dreapta.

► Fig.7: 1. Piulița moletată 2. Marcaj săgeată

ASAMBLARE

⚠️ ATENȚIE: Asigurați-vă întotdeauna că mașina este oprită și cartușul acumulatorului este scos înainte de a executa orice lucrări la mașină.

⚠️ ATENȚIE: Atunci când înlocuiți lamele de foarfecă, purtați întotdeauna mănuși, astfel încât mâinile și fața dvs. să nu intre în contact direct cu lamele.

Montarea sau demontarea lamelor de foarfecă

⚠️ ATENȚIE: Atașați capacul pentru lame înainte de a demonta sau monta lamele de foarfecă.

NOTĂ: La înlocuirea lamelor de foarfecă, nu ștergeți unsoarea de pe angrenaj și de pe pârghie.

NOTĂ: Înainte de a instala sau a demonta lamele de foarfecă, depliați capul mașinii astfel încât capul să fie drept pe corpul sculei.

1. Așezați unealta cu susul în jos.
2. Scoateți 4 șuruburi utilizând o șurubelniță și demontați lamele de foarfecă.
► **Fig.8:** 1. Șurub
3. Demontați pârghia de la lamele de foarfecă.
► **Fig.9:** 1. Pârghie

NOTĂ: Pârghia poate rămâne în unealtă.

4. Pregătiți pârghia și lamele de foarfecă noi.
► **Fig.10:** 1. Pârghie 2. Lame de foarfecă
5. Scoateți capacul pentru lame, apoi atașați-l la noile lame de foarfecă.
6. Aplicați o cantitate mică de unsoare în zona periferică a pârgiei. Atașați șaiba, angrenajul și pârghia la știft, în această ordine.
► **Fig.11:** 1. Pârghie 2. Angrenaj 3. Șaibă 4. Știft
7. Reglați pârghia astfel încât cele 2 orificii de dimensiuni mici de pe pârghie să fie aliniate pe linia de aliniere, astfel cum se arată în figură.
► **Fig.12:** 1. Linie de aliniere 2. Orificiu de dimensiuni mici
8. Glisați lamele de foarfecă astfel încât orificiul plăcii de ghidare să fie poziționat în centrul inelelor lamelor.
► **Fig.13:** 1. Placă de ghidare
9. Introduceți șurubul scos la pasul 2 în orificiul de pe lamele de foarfecă prin orificiul de pe capacul lamei.
► **Fig.14:** 1. Orificiu
10. Atașați lamele de foarfecă la mașină și apoi strângeți 3 șuruburi cu șurubelnița.
► **Fig.15:** 1. Șurub
11. Scoateți șurubul introdus în orificiul de pe lamele de foarfecă la pasul 9 și apoi strângeți-l pentru a fixa lamele de foarfecă.

NOTĂ: Dacă lamele de foarfecă nu funcționează corect, lamele nu angrenează pârghia în mod corespunzător. Scoateți lamele și remontați-le.

NOTĂ: Dacă alte piese, cu excepția lamelor de foarfecă, cum ar fi pârghia, se uzează, solicitați-centrelor de service autorizate Makita înlocuirea pieselor sau efectuarea de reparații.

Montarea sau demontarea recipientului de resturi

Accesorii opționale

⚠ATENȚIE: Atunci când montați sau demontați recipientul de resturi, purtați întotdeauna mănuși, astfel încât mâinile și fața dvs. să nu intre în contact direct cu lamele de foarfecă.

⚠ATENȚIE: Atașați capacul lamei înainte de a monta sau de a demonta recipientul de resturi.

Recipientul de resturi colectează frunzele eliminate și facilitează curățarea ulterioară. Acesta poate fi instalat pe oricare latură a unelei.

1. Aliniați orificiile de pe recipientul de resturi cu piulițele de pe lamele de foarfecă.
► **Fig.16:** 1. Piuliță

2. Cuplați clichetele recipientului de resturi la canelura de pe lamele de foarfecă.
► **Fig.17:** 1. Clichet 2. Canelură

3. Apăsăți pârghiile de pe recipientul de resturi și apoi cuplați clichetele pe cealaltă parte a canelurii de pe lamele de foarfecă.
► **Fig.18:** 1. Pârghie

Pentru a scoate recipientul de resturi, apăsați pârghiile astfel încât să se deblocheze clichetele.

- **Fig.19:** 1. Pârghie

NOTĂ: Nu încercați niciodată să scoateți recipientul de resturi atunci când clichetele acestuia sunt blocate în canelurile lamelor de foarfecă, aplicând o forță excesivă.

OPERAREA

Utilizarea mașinii

⚠AVERTIZARE: Nu folosiți mașina în apropierea unor linii electrice. Contactul cu liniile electrice sau utilizarea mașinii în apropierea acestora poate provoca vătămări grave sau moarte prin electrocutare.

⚠AVERTIZARE: Țineți mâinile la distanță de lamele de foarfecă.

⚠AVERTIZARE: Fiți foarte atenți pentru a menține controlul mașinii în orice moment. Nu lăsați mașina să fie deviată spre dumneavoastră sau orice altă persoană din apropierea zonei de lucru. Scăparea de sub control a mașinii poate duce la accidentări grave ale operatorului și persoanelor din jur.

⚠ATENȚIE: Pe cât posibil, evitați operarea unelei în condiții de temperatură foarte ridicată. La operarea unelei, țineți cont de condiția dumneavoastră fizică.

⚠ATENȚIE: În timpul tunderii, aveți grijă să nu atingeți accidental un gard metalic sau alte obiecte tari. Lamele de foarfecă se pot rupe și pot produce răniri.

⚠ATENȚIE: Aveți grijă să nu lăsați lamele de foarfecă să intre în contact cu solul. Unealta poate recula, cauzând răniri.

⚠ATENȚIE: Întinderea cu o mașină de tuns gardul viu, în special de pe o scară, este extrem de periculoasă. Nu lucrați în timp ce stați pe suporturi instabile sau lipsite de fermitate.

NOTĂ: Nu încercați să tăiați ramuri mai groase de 10 mm cu mașina. Înainte de a utiliza mașina, tăiați crengile la o înălțime cu 10 cm mai mică decât înălțimea de tăiere utilizând un cuțit de crengi.

► **Fig.20:** (1) Înălțime de tăiere (2) 10 cm

NOTĂ: Nu tăiați copaci uscați sau alte obiecte similare dure. Această acțiune poate deteriora unealta.

NOTĂ: Nu tundeți iarba sau buruienile utilizând lamele de foarfecă. Lamele de foarfecă se pot încălci în iarbă sau în buruieni.

Țineți mașina cu ambele mâini, apucând mânerul frontal și mânerul posterior.

► **Fig.21:** 1. Mâner frontal 2. Mâner posterior

Trageți butonul declanșator apăsând în același timp butonul de deblocare, apoi deplasați mașina în față.

► **Fig.22**

Ca operație de bază, înclinați lamele de foarfecă spre direcția de tundere și deplasați-le calm și lent la o viteză nominală de 3 – 4 secunde pe metru.

► **Fig.23**

Pentru a tunde uniform o față a gardului viu, tăiați de jos în sus.

► **Fig.24**

Când tundeți în scopul de a crea o formă rotunjită (tunderea speciilor de Buxus sau Rododendron etc.), tundeți de la rădăcină spre partea superioară, pentru a obține un finisaj aspectuos.

► **Fig.25**

Dacă recipientul de resturi este atașat la lamele de foarfecă, acesta colectează frunzele eliminate și facilitează curățarea ulterioară.

► **Fig.26**

ÎNTREȚINERE

⚠ATENȚIE: Asigurați-vă întotdeauna că mașina este oprită și cartușul acumulatorului scos înainte de a executa lucrările de inspecție și întreținere.

⚠ATENȚIE: La inspectarea sau întreținerea mașinii, așezați întotdeauna mașina jos.

Asamblarea sau reglarea mașinii într-o poziție verticală poate duce la răni grave.

Pentru a menține SIGURANȚA și FIABILITATEA produsului, reparațiile și orice alte lucrări de întreținere sau reglare trebuie executate de centre de service Makita autorizate sau proprii, folosind întotdeauna piese de schimb Makita.

Curățarea unelei

Curățați unealta ștergând praful cu o lavetă uscată și cu o lavetă umezită cu apă cu săpun și stoarsă.

NOTĂ: Nu utilizați niciodată gazolină, benzină, diluant, alcool sau alte substanțe asemănătoare. În caz contrar, pot rezulta decolorări, deformări sau fisuri.

Întreținerea lamelor de foarfecă

Înainte de utilizare, sau o dată pe oră în timpul operării, aplicați ulei cu vâscozitate redusă (ulei de mașină sau ulei de lubrifiere cu aplicare prin pulverizare) pe lamele de foarfecă.

► **Fig.27**

După utilizare, eliminați praful de pe ambele părți ale lamelor de foarfecă cu o perie din sârmă, ștergeți-le cu o lavetă și apoi aplicați ulei cu vâscozitate redusă (ulei de mașină sau ulei de lubrifiere cu aplicare prin pulverizare) pe lamele de foarfecă.

► **Fig.28**

NOTĂ: Nu spălați lamele de foarfecă în apă. În caz contrar, unealta poate fi deteriorată sau poate rugini.

NOTĂ: Murdăria și coroziunea pot cauza o fricțiune excesivă a lamei și pot scurta timpul de operare între încărcările acumulatorului.

Depozitare

Atașați capacul pentru lame pe lamele de foarfecă, astfel încât lamele să nu fie expuse. Depozitați unealta departe de raza de acțiune a copiilor. Depozitați unealta într-un loc care nu este expus la umezeală sau ploaie.

DEPANARE

Înainte de a solicita reparații, efectuați mai întâi propria inspecție. În cazul în care găsiți o problemă care nu este explicată în manual, nu încercați să demontați echipamentul. În schimb, adresați-vă Centrelor de service autorizate Makita, utilizând întotdeauna piese de schimb Makita pentru reparații.

Stare de anomalitate	Cauză probabilă (defecțiune)	Remediu
Motorul nu operează.	Cartușul acumulatorului nu este montat.	Montați cartușul acumulatorului.
	Problemă cu acumulatorul (tensiune scăzută)	Reîncărcați acumulatorul. Dacă reîncărcarea nu este eficientă, înlocuiți acumulatorul.
	Sistemul de acționare nu funcționează corect.	Solicitați centrului de service autorizat local efectuarea reparațiilor.
Motorul se oprește din funcționare după puțin timp sau motorul nu funcționează.	Nivelul de încărcare al acumulatorului este redus.	Reîncărcați acumulatorul. Dacă reîncărcarea nu este eficientă, înlocuiți acumulatorul.
	Supraîncălzire.	Opriti utilizarea uneltei și lăsați-o să se răcească.
Mașina nu atinge turația maximă (RPM).	Acumulatorul este instalat necorespunzător.	Montați cartușul de acumulator în modul descris în acest manual.
	Puterea acumulatorului se reduce.	Reîncărcați acumulatorul. Dacă reîncărcarea nu este eficientă, înlocuiți acumulatorul.
	Sistemul de acționare nu funcționează corect.	Solicitați centrului de service autorizat local efectuarea reparațiilor.
Lamele de foarfecă nu se mișcă: ⇒ opriti imediat mașina!	Unghi incorect al lamelor de foarfecă.	Asigurați-vă că ați fixat capul în mod corespunzător în unghiul operațional.
	Obiecte străine sunt prinse între lamele de foarfecă.	Opriti mașina și scoateți cartușul acumulatorului, apoi îndepărtați obiectele străine cu ajutorul unor unelte precum cleștii.
	Sistemul de acționare nu funcționează corect.	Solicitați centrului de service autorizat local efectuarea reparațiilor.
Vibrații anormale: ⇒ opriti imediat mașina!	Lamele de foarfecă sunt rupte, îndoite sau uzate.	Înlocuiți lamele de foarfecă.
	Sistemul de acționare nu funcționează corect.	Solicitați centrului de service autorizat local efectuarea reparațiilor.
Lamele de foarfecă și motorul nu se opresc: ⇒ Scoateți imediat acumulatorul!	Defecțiune electrică.	Scoateți acumulatorul și solicitați reparații din partea centrului de service autorizat local.

ACCESORII OPȚIONALE

⚠ATENȚIE: Folosiți accesoriile sau piesele auxiliare recomandate pentru mașina dumneavoastră Makita în acest manual. Utilizarea oricăror alte accesorii sau piese auxiliare poate prezenta risc de vătămare corporală. Utilizați accesorii și piesele auxiliare numai în scopul destinat.

Dacă aveți nevoie de asistență sau de mai multe detalii referitoare la aceste accesorii, adresați-vă centrului local de service Makita.

- Ansamblu lame de foarfecă
- Recipient de resturi
- Recipient cu unsoare
- Acumulator și încărcător original Makita

NOTĂ: Unele articole din listă pot fi incluse ca accesorii standard în ambalajul de scule. Acestea pot diferi în funcție de țară.

ТЕХНІЧНІ ХАРАКТЕРИСТИКИ

Модель:	UN460WD
Довжина полотна	460 мм
Робоча частота	3 600 хв ⁻¹
Кут різальної пластини	135° (вгору 60°, вниз 75°)
Загальна довжина	1 889 - 2 511 мм
Номінальна напруга	10,8 В – макс. 12 В пост. струму.
Маса нетто	2,8 – 3,0 кг

- Оскільки наша програма наукових досліджень і розробок триває безперервно, наведені тут технічні характеристики можуть бути змінені без попередження.
- У різних країнах технічні характеристики можуть бути різними.
- Вага може відрізнятись залежно від допоміжного обладнання, наприклад касети з акумулятором. Найлегші та найважчі комплекти, відповідно до стандарту ЕРТА (Європейська асоціація виробників електроінструменту) від січня 01/2014 року, представлено в таблиці.

Застосовна касета з акумулятором і зарядний пристрій

Касета з акумулятором	BL1016 / BL1021B / BL1041B
Зарядний пристрій	DC10SA / DC10SB / DC10WC / DC10WD / DC18RE

- Деякі касети з акумулятором і зарядні пристрої, які вказано вище, можуть бути недоступними залежно від вашого регіону або місця перебування.

⚠ ПОПЕРЕДЖЕННЯ: Використовуйте лише касети з акумулятором і зарядні пристрої, перелічені вище. Використання будь-яких інших касет з акумулятором і зарядних пристроїв може призвести до травмування й/або пожежі.

СИМВОЛИ

Далі наведено символи, які можуть застосовуватися для позначення обладнання. Перед користуванням переконайтеся, що ви розумієте їхнє значення.

	Читайте посібник з експлуатації.
	Не піддавайте впливу вологи.
	Обов'язково надягайте каску, захисні окуляри та засоби захисту органів слуху.
	НЕБЕЗПЕЧНО! Тримайте руки на безпечній відстані від леза.
	Остерігайтеся ліній електропередач – існує ризик ураження електричним струмом.
	Тримайте відстань щонайменше 15 м.



Тільки для країн ЄС
Через наявність в обладнанні небезпечних компонентів відходи електричного та електронного обладнання, акумулятори та батареї можуть негативно впливати на навколишнє середовище та здоров'я людини.

Не викидайте електричні та електронні прилади або батареї разом з побутовими відходами! Відповідно до директиви ЄС стосовно відходів електричного та електронного обладнання, акумуляторів, батарей та відходів акумуляторів і батарей, а також відповідно до її адаптації до національного законодавства, відходи електричного обладнання, батареї та акумулятори слід зберігати окремо й доставляти на пункт роздільного збору комунальних відходів, який працює з дотриманням правил охорони навколишнього середовища. Це позначено символом у вигляді перекресленого сміттєвого контейнера з колесами, нанесеним на обладнання.



Гарантований рівень звукової потужності відповідно до Директиви ЄС щодо шумів поза приміщеннями.



Рівень звукової потужності відповідно до Регламенту Австралії (Новий Південний Уельс) з контролю за шумом

Призначення

Інструмент призначено для підрізання живоплоту.

Шум

Рівень шуму за шкалою А в типовому виконанні, визначений відповідно до стандарту EN62841-4-2: Рівень звукового тиску (L_{pA}): 74 дБ (А)
Похибка (К): 3 дБ (А)

Рівень шуму під час роботи може перевищувати 80 дБ (А).

ПРИМІТКА: Заявлене значення шуму було виміряно відповідно до стандартних методів тестування й може використовуватися для порівняння одного інструмента з іншим.

ПРИМІТКА: Заявлене значення шуму може також використовуватися для попереднього оцінювання впливу.

▲ПОПЕРЕДЖЕННЯ: Користуйтеся засобами захисту органів слуху.

▲ПОПЕРЕДЖЕННЯ: Залежно від умов використання рівень шуму під час фактичної роботи електроінструмента може відрізнятися від заявленого значення вібрації; особливо сильно на це впливає тип деталі, що оброблюється.

▲ПОПЕРЕДЖЕННЯ: Забезпечте належні запобіжні заходи для захисту оператора, що відповідатимуть умовам використання інструмента (слід брати до уваги всі складові робочого циклу, як-от час, коли інструмент вимкнено та коли він починає працювати на холостому ході під час запуску).

Вібрація

Відповідний стандарт : EN62841-4-2

Ліва рука (передня ручка)		Права рука (задня ручка)	
a_h (m/s^2)	Похибка К (m/s^2)	a_h (m/s^2)	Похибка К (m/s^2)
2,5 m/s^2 або менше	1,5	2,5 m/s^2 або менше	1,5

ПРИМІТКА: Заявлене загальне значення вібрації було виміряно відповідно до стандартних методів тестування й може використовуватися для порівняння одного інструмента з іншим.

ПРИМІТКА: Заявлене загальне значення вібрації може також використовуватися для попереднього оцінювання впливу.

▲ПОПЕРЕДЖЕННЯ: Залежно від умов використання вібрація під час фактичної роботи електроінструмента може відрізнятися від заявленого значення вібрації; особливо сильно на це впливає тип деталі, що оброблюється.

▲ПОПЕРЕДЖЕННЯ: Забезпечте належні запобіжні заходи для захисту оператора, що відповідатимуть умовам використання інструмента (слід брати до уваги всі складові робочого циклу, як-от час, коли інструмент вимкнено та коли він починає працювати на холостому ході під час запуску).

Декларація про відповідність стандартам ЄС

Тільки для країн Європи

Декларацію про відповідність стандартам ЄС наведено в Додатку А до цієї інструкції з експлуатації.

ПОПЕРЕДЖЕННЯ ПРО ДОТРИМАННЯ ТЕХНІКИ БЕЗПЕКИ

Загальні застереження щодо техніки безпеки при роботі з електроінструментами

▲ПОПЕРЕДЖЕННЯ: Уважно ознайомтеся з усіма попередженнями про дотримання правил техніки безпеки, інструкціями, ілюстраціями та технічними характеристиками, що стосуються цього електроінструмента. Невиконання будь-яких інструкцій, перелічених нижче, може призвести до ураження електричним струмом, пожежі та/або тяжких травм.

Збережіть усі інструкції з техніки безпеки та експлуатації на майбутнє.

Термін «електроінструмент», зазначений у інструкції з техніки безпеки, стосується електроінструмента, який функціонує від електромережі (електроінструмент з кабелем живлення), або електроінструмента з живленням від батареї (безпроводний електроінструмент).

Попередження про техніку безпеки під час роботи з акумуляторною штанговою пилою для підрізання живоплоту

1. **Тримайтеся подалі від леза. Не видаляйте зрізаний матеріал і не притримуйте матеріал, який ви хочете зрізати, під час руху лез.** Леза продовжують рухатися після вимкнення вимикача. Одна мить необережності під час роботи з пилою для підрізання живоплоту може призвести до важкої травми.
2. **Переносьте пилу для підрізання живоплоту за ручку після повної зупинки леза та будь-яке обережні, щоб не натиснути вимикач живлення.** Дотримання правил техніки безпеки під час перенесення пили для підрізання живоплоту знизить ризик випадкового пуску й отримання травм від лез.
3. **Під час транспортування або зберігання пили для підрізання живоплоту встановлюйте чохол на леза.** Поводження з пилою для підрізання живоплоту з дотриманням правил техніки безпеки знизить ризик отримання травм від лез.
4. **Під час видалення застряглих обрізків або обслуговування інструмента переконайтеся в тому, що всі вимикачі живлення вимкнені, блок акумулятора вийнято або від'єднано.** Несподіване ввімкнення пили для підрізання живоплоту під час видалення застряглих предметів або обслуговування може призвести до важких травм.
5. **Тримайте пилу для підрізання живоплоту тільки за спеціальні ізольовані поверхні, оскільки лезо може зачепити приховану електропроводку.** Торкання лезом дроту під напругою може призвести до передавання напруги до оголених металевих частин пили для підрізання живоплоту та до ураження оператора електричним струмом.
6. **Тримайте всі шнури живлення та кабелі подалі від місця зрізання.** Шнури живлення або кабелі можуть бути сховані в живоплотах або кущах і можуть бути випадково розрізані лезом.
7. **Не використовуйте пилу для підрізання живоплоту за поганих погодних умов, особливо коли є ризик виникнення грозового розряду.** Це зменшує ризик ураження блискавкою.

8. **Щоб зменшити ризик ураження електричним струмом, заборонено використовувати пилу для підрізання живоплоту поблизу ліній електропередач.** Контакт із лініями електропередач або використання пристрою поблизу них може призвести до важких травм або ураження електричним струмом із летальним результатом.
9. **Під час роботи пилу для підрізання живоплоту слід тримати двома руками.** Тримайте пилу для підрізання живоплоту двома руками, щоб не допустити втрати контролю.
10. **Під час роботи з пилою для підрізання живоплоту над головою використовуйте засоби захисту голови.** Уламки, що падають, можуть призвести до важких травм.

Додаткові інструкції з техніки безпеки

Підготовка

1. **ЦЯ ПИЛА ДЛЯ ПІДРІЗАННЯ ЖИВОПЛОТУ МОЖЕ ЗАВДАТИ ВАЖКИХ ТРАВМ.** Уважно прочитайте інструкції з експлуатації, підготовки, технічного обслуговування, запуску й зупинки інструмента. Ознайомтеся з усіма елементами керування й правилами належного використання інструмента.
2. **Перед початком робіт з інструментом перевіряйте живопліт і кущі на наявність сторонніх предметів, як-от дротяні загорожі чи прихована електропроводка.**
3. **Дітям і підліткам молодшим 18 років забороняється користуватися пилою.** Цю заборону може бути знято з молодих людей віком понад 16 років під час проходження практики під наглядом майстра.
4. **У разі надзвичайної ситуації негайно вимкніть інструмент і вийміть касету з акумулятором.**
5. **НЕБЕЗПЕЧНО - Тримайте руки подалі від ножового полотна.** Контакт із полотном призведе до серйозної травми.
6. **У разі використання інструмента користувачами-початківцями досвідчений користувач має показати, як правильно працювати з інструментом.**
7. **Перед початком роботи перевірте робочу ділянку на наявність дротяних загорож, каміння або інших твердих предметів.** Вони можуть пошкодити леза.
8. **Працювати з пилою можна, лише якщо ви в хорошому фізичному стані.** Якщо ви втомлені, ваша увага знижена. Будьте особливо обережними наприкінці робочого дня. Усю роботу виконуйте спокійно та обережно. Користувач несе відповідальність за будь-яку шкodu, завдану іншим особам.
9. **Перед початком роботи перевірте, чи справна пила та чи в належному вона робочому стані.** Перевірте, чи правильно закріплені запобіжні деталі корпусу. Пилу для підрізання живоплоту можна використовувати тільки в повністю зібраному стані.

10. Не працюйте з інструментом у небезпечних умовах. Не користуйтеся інструментом у вологих або мокрих місцях і не допускайте його знаходження під дощем. У випадку потрапляння води в інструмент зростає ризик ураження електричним струмом.

Засоби індивідуального захисту

1. Робочі рукавиці з міцної гуми входять до набору обладнання пили; обов'язково вдягайте їх під час роботи з нею. Взуття має бути міцним, із підшвами, що не ковзають.
2. Щоб запобігти втраті слуху, користуйтеся засобами захисту органів слуху, наприклад навушниками.
3. Щоб захистити себе від уламків, що розлітаються, або предметів, що падають, користуйтеся засобами захисту очей, шоломом і захисними рукавичками.
4. Коли торкаєтеся лез або регулюєте кут леза, користуйтеся захисними рукавицями. Незахищені руки можна сильно поранити лезами.

Робота

1. Під час роботи інструмент слід утримувати двома руками. Утримування інструмента однією рукою може призвести до втрати контролю й важкої травми.
2. Під час роботи з інструментом завжди контролюйте, щоб робоче положення було безпечним і надійним. Не дотягуйте до віддалених зон, коли працюєте з інструментом, особливо стоячи на драбині: це надзвичайно небезпечно. Під час роботи не стійте на нестійкій або неміцній поверхні.
3. Під час роботи з інструментом не використовуйте одночасно кілька ременів та / або плечових ременів.
4. Під час роботи сторонні особи й тварини мають перебувати на відстані щонайменше 15 м від інструмента. У разі наближення будь-якої особи або тварини негайно вимкніть інструмент.
5. Якщо різальний інструмент вдариться об який-небудь предмет або в разі виникнення ненормального шуму або вібрації в інструменті, вимкніть інструмент, негайно витягніть касету з акумулятором і зачекайте, доки інструмент зупиниться. Після цього зробіть наступні кроки:
 - огляньте інструмент на предмет пошкоджень;
 - перевірте на наявність незакріплених деталей і затягніть їх;
 - замініть пошкоджені деталі на оригінальні або відремонтуйте їх.
6. Використовуйте інструмент лише за призначенням. Не використовуйте інструмент для будь-яких інших цілей.
7. Вимикайте інструмент і виймайте касету з акумулятором перед такими процедурами:
 - очищення або усунення засмічення;
 - перевірка, виконання технічного обслуговування або робота з інструментом;
 - регулювання робочого положення лез секатора;

- коли залишаєте інструмент без нагляду.

8. Перед запуском переконайтеся в тому, що інструмент розташовано правильно в належному положенні.
9. Не використовуйте інструмент із пошкодженими або надмірно зношеними лезами секатора.
10. Завжди контролюйте навколишню ситуацію й будьте пильні щодо можливих небезпек, про які ви можете не знати через шум інструмента.
11. Будьте обережні: не допускайте випадкового контакту з металом або іншими твердими предметами під час роботи. Лезо зламається й може спричинити важкі травми.
12. Не допускайте випадкового запуску. Не переносьте інструмент з установленою в нього касетою з акумулятором і поклавши палець на перемикач. Під час установки касети з акумулятором переконайтеся в тому, що вимикач вимкнений.
13. Піднімаючи інструмент або тримаючи його, не торкайтеся відкритих різальних пластин або різальної кромки.
14. Не прикладайте силу до інструмента. Він працюватиме краще та з меншою ймовірністю нанесення травми під час роботи на швидкості, на яку його розраховано.
15. Не використовуйте інструмент під час дощу або за умов високої вологості чи вогкості. Електричний двигун не є водостійким.
16. Під час роботи міцно тримайте інструмент.
17. Без потреби не допускайте, щоб інструмент працював без навантаження.
18. Перед перевіркою лез секатора, усуненням поломок чи видаленням сторонніх предметів, які застрягли в лезах секатора, завжди вимикайте інструмент і виймайте касету з акумулятором.
19. Ніколи не направляйте леза секатора на себе або інших людей.
20. Якщо під час роботи ножі зупиняться внаслідок потрапляння між ними сторонніх предметів, вимкніть інструмент і витягніть касету з акумулятором, після чого видаліть сторонні предмети, наприклад, плоскогубцями. Видалення сторонніх предметів руками пов'язане з ризиком травмування, оскільки під час видалення сторонніх предметів ножі можуть зміститися.

Електробезпека й техніка безпеки під час роботи з акумулятором

1. Не працюйте з інструментом у небезпечних умовах. Не користуйтеся інструментом у вологих або мокрих місцях і не допускайте його перебування під дощем. У випадку потрапляння води в інструмент зростає ризик ураження електричним струмом.
2. Не спалюйте акумулятори. Акумулятор може вибухнути. Ознайомтеся з місцевими законами, які можуть містити спеціальні інструкції щодо утилізації відходів.

3. Не відкривайте й не деформуйте акумулятори. Електроліт є їдкою речовиною, тому в разі контакту зі шкірою або очима може завдати травму. У разі проковтування він може бути токсичним.
4. Не заряджайте акумулятор під дощем або в місцях із підвищеною вологістю.
5. Перезаряджайте акумулятор тільки в приміщенні.
6. Не торкайтеся зарядного пристрою, а також штекера й контактів зарядного пристрою вологими руками.
10. Не відкривайте та не деформуйте акумулятор(и). Пролитий електроліт є роз'їдаючою речовиною, тому може нанести травму при контакті зі шкірою або очима. При проковтуванні може бути токсичним.
11. Не заряджайте акумулятор під дощем або в місцях із підвищеною вологістю.

Технічне обслуговування й зберігання

1. У разі зупинки інструмента для обслуговування, перевірки або для зберігання вимкніть інструмент, вийміть касету з акумулятором і переконайтеся в тому, що всі рухомі частини зупинилися. Дайте інструменту охолонути, перш ніж виконувати перевірки, налаштування тощо.
2. Перед тим як ставити інструмент на зберігання, дайте йому охолонути.
3. Коли інструмент не використовується, вдягайте чохол на леза інструмента й зберігайте інструмент у сухому замкненому місці на висоті поза зоною досяжності дітей.
4. Будьте обережні під час технічного обслуговування інструмента. Різальний край повинен завжди бути заточеним і чистим для забезпечення максимально ефективної роботи й уникнення травм. Дотримуйтесь інструкцій щодо змащення й заміни додаткового приладдя. Ручки мають бути сухими, чистими, вони не повинні бути забрудненими мастилом або жиром.
5. Перевірте елементи на предмет пошкоджень. Перш ніж продовжувати використання інструмента, слід перевірити пошкоджену деталь, щоб переконатися в тому, що вона може й далі виконувати свої функції належним чином. Переконайтеся в співвідношенні, відсутності пошкоджень рухомих деталей, надійності кріплення й відсутності інших дефектів, які можуть вплинути на роботу інструмента. Ремонтувати або замінювати пошкоджені деталі або захисний кожух повинні спеціалісти авторизованого сервісного центру.
6. Використовуйте лише оригінальні запчастини.
7. Під час переміщення інструмента в інше місце, зокрема під час роботи, завжди знімайте касету з акумулятором і встановлюйте чохол на лезо секатора. Заборонено переносити й перевозити інструмент для підрізання живоплоту з лезами, що рухаються. Заборонено торкатися руками лез.
8. Очищуйте інструмент і особливо леза секатора після використання, а також перед тривалим зберіганням. Нанесіть невелику кількість мастила на леза секатора та вдягніть чохол.
9. Не спалюйте акумулятор(и). Акумулятор може вибухнути. Ознайомтеся з спеціальними законами на предмет можливих спеціальних інструкцій з утилізації відходів.

ЗБЕРІГАЙТЕ ЦІ ВКАЗІВКИ.

▲ ПОПЕРЕДЖЕННЯ: НІКОЛИ НЕ втрачайте пильності та не розслабляйтеся під час користування виробом (що можливо при частому користуванні); обов'язково строго дотримуйтеся відповідних правил безпеки. **НЕНАЛЕЖНЕ ВИКОРИСТАННЯ** або недотримання правил техніки безпеки, викладених у цій інструкції з експлуатації, може призвести до серйозних травм.

Важливі інструкції з безпеки для касети з акумулятором

1. Перед тим як користуватися касетою з акумулятором, слід прочитати всі інструкції та застережні знаки щодо (1) зарядного пристрою акумулятора, (2) акумулятора та (3) виробів, що працюють від акумулятора.
2. Не розбирайте касету з акумулятором і не змінюйте її конструкцію. Це може призвести до пожежі, перегріву або вибуху.
3. Якщо період роботи дуже покоротшав, слід негайно припинити користування. Це може призвести до виникнення ризику перегріву, опіку та навіть вибуху.
4. У разі потрапляння електроліту в очі слід промити їх чистою водою та негайно звернутися до лікаря. Це може призвести до втрати зору.
5. Не закоротіть касету з акумулятором.
 - (1) Не слід торкатися клем будь-яким струмопровідним матеріалом.
 - (2) Не слід зберігати касету з акумулятором у ємності з іншими металевими предметами, такими як цвяхи, монети тощо.
 - (3) Не залишайте касету з акумулятором під дощем, запобігайте контакту з водою.
 Коротке замикання може призвести до появи значного струму, перегріву, можливих опіків та навіть виходу з ладу.
6. Не слід зберігати й використовувати інструмент і касету з акумулятором у місцях, де температура може сягнути чи перевищити 50 °C (122 °F).
7. Не слід спалювати касету з акумулятором, навіть якщо вона була неодноразово пошкоджена або повністю спрацьована. Касета з акумулятором може вибухнути у вогні.
8. Заборонено забивати цвяхи в касету з акумулятором, різати, ламати, кидати, впускати касету з акумулятором або вдаряти її твердим предметом. Це може призвести до пожежі, перегріву або вибуху.

9. Не слід використовувати пошкоджений акумулятор.
10. Літій-іонні акумулятори, що містяться в інструменті, мають відповідати вимогам законів про небезпечні товари.
Під час транспортування за допомогою комерційних перевезень, наприклад із залученням третьої сторони та експедиторів, необхідно дотримуватись особливих вимог, вказаних на пакуванні й у маркуванні.
Під час підготування позиції до відправлення необхідно проконсультуватись зі спеціалістом з небезпечних матеріалів. Крім того, слід виконувати більш докладні національні настанови, якщо такі є.
Заклейте відкриті контакти стрічкою або заховайте їх і запакуйте акумулятор таким чином, щоб він не міг рухатися в пакуванні.
11. Для утилізації касети з акумулятором витягніть її з інструмента та утилізуйте безпечним способом. Дотримуйтеся норм місцевого законодавства щодо утилізації акумуляторів.
12. Використовуйте акумулятори лише з виробами, указаними компанією Makita.
Установлення акумуляторів у невідповідні вироби може призвести до пожежі, надмірного нагрівання, вибуху чи витoku електроліту.
13. Якщо інструментом не користуватимуться протягом тривалого періоду часу, вийміть акумулятор з інструмента.
14. Під час і після використання касета з акумулятором може нагріватися, що може стати причиною опіків або низькотемпературних опіків. Будьте обережні під час поводження з гарячою касетою з акумулятором.
15. Не торкайтеся контактів інструмента відразу після використання, оскільки він може бути досить гарячим, щоб викликати опіки.
16. Не допускайте, щоб уламки, пил або земля прилипали до контактів, отворів і пазів на касеті з акумулятором. Це може привести до зниження експлуатаційних параметрів, поломки інструмента або касети з акумулятором.
17. Якщо інструмент не розраховано на використання поблизу високовольтних ліній електропередач, не використовуйте касету з акумулятором поблизу високовольтних ліній електропередач. Це може призвести до несправності, поломки інструмента або касети з акумулятором.
18. Тримайте акумулятор у недоступному для дітей місці.

ЗБЕРІГАЙТЕ ЦІ ВКАЗІВКИ.

⚠ОБЕРЕЖНО: Використовуйте тільки акумулятори Makita. Використання акумуляторів, інших ніж оригінальні акумулятори Makita, або акумуляторів, конструкцію яких було змінено, може призвести до вибуху акумулятора і спричинити пожежу, травму або пошкодження. У зв'язку з цим також буде анульовано гарантію Makita на інструмент Makita і на зарядний пристрій.

Поради з забезпечення максимального строку експлуатації акумулятора

1. Касету з акумулятором слід заряджати до того, як він розрядиться повністю. Завжди слід зупиняти роботу інструмента та зарядити акумулятор, якщо ви помітили зменшення потужності інструмента.
2. Ніколи не слід заряджати повторно повністю заряджену касету з акумулятором. Перезарядження скорочує строк експлуатації акумулятора.
3. Заряджайте касету з акумулятором при кімнатній температурі 10°C - 40°C (50°F - 104°F). Перед тим як заряджати касету з акумулятором, слід зачекати, доки вона охолоне.
4. Коли касета з акумулятором не використовується, виймайте її з інструмента або зарядного пристрою.

ОПИС ДЕТАЛЕЙ

► Рис.1

1	Головка	2	Кнопка регулювання кута	3	Важіль блокування	4	Гайка з накаткою
5	Передня ручка	6	Задня ручка	7	Касета з акумулятором	8	Курок вмикача
9	Кнопка блокування вимкненого положення	10	Леза секатора	-	-	-	-

ОПИС РОБОТИ

⚠ ОБЕРЕЖНО: Обов'язково переконайтеся, що прилад вимкнено, а касету з акумулятором знято, перед регулюванням або перевіркою функціонування інструмента.

Встановлення та зняття касети з акумулятором

⚠ ОБЕРЕЖНО: Завжди вимикайте інструмент перед встановленням або зняттям касети з акумулятором.

⚠ ОБЕРЕЖНО: Під час встановлення або зняття касети з акумулятором слід міцно тримати інструмент та касету з акумулятором. Якщо ви утримуватимете інструмент та касету з акумулятором недостатньо міцно, вони можуть вислизнути з рук, що може призвести до пошкодження інструмента та касети з акумулятором або може спричинити травми.

► **Рис.2:** 1. Червоний індикатор 2. Кнопка 3. Касета з акумулятором

Щоб зняти касету з акумулятором, слід витягнути її з інструмента, натиснувши на кнопку в передній частині касети.

Щоб установити касету з акумулятором, слід сумістити виступ на касеті з акумулятором із пазом у корпусі й вставити касету на місце. Вставляйте її до кінця, щоб вона зафіксувалася з легким клацанням. Якщо ви бачите червоний індикатор, як показано на рисунку, її не зафіксовано повністю.

⚠ ОБЕРЕЖНО: Завжди вставляйте касету з акумулятором повністю, щоб червоного індикатора не було видно. Якщо цього не зробити, касета може випадково випасти з інструмента та завдати травми вам або людям, що знаходяться поряд.

⚠ ОБЕРЕЖНО: Не встановлюйте касету з акумулятором із зусиллям. Якщо касета не вставляється легко, то це означає, що ви її неправильно вставляєте.

Відображення залишкового заряду акумулятора

Тільки для касет з акумулятором, які мають індикатори

► **Рис.3:** 1. Індикаторні лампи 2. Кнопка перевірки
Натисніть кнопку перевірки на касеті з акумулятором для відображення залишкового ресурсу акумулятора. Індикаторні лампи загоряться на кілька секунд.

Індикаторні лампи		Залишковий ресурс
Горить	Вимкнено	
■ ■ ■ ■	□	від 75 до 100%
■ ■ ■ □	□	від 50 до 75%
■ ■ □ □	□ □	від 25 до 50%
■ □ □ □	□ □ □ □	від 0 до 25%

ПРИМІТКА: Залежно від умов використання та температури оточуючого середовища показання можуть незначним чином відрізнятись від дійсного ресурсу.

Система захисту інструмента/акумулятора

Інструмент оснащено системою захисту інструмента/акумулятора. Ця система автоматично вимикає живлення двигуна з метою збільшення терміну служби інструмента та акумулятора. Інструмент автоматично зупиняється під час роботи, якщо інструмент або акумулятор перебувають у зазначених нижче умовах.

Перевантаження

Певні режими експлуатації спричиняють зависоке споживання струму інструментом. У такому випадку вимкніть інструмент і припиніть роботу, під час виконання якої сталося його перевантаження. Потім знову увімкніть інструмент, щоб перезапустити його. Якщо інструмент не запускається, це означає, що акумулятор перегрівся. У такому разі зачекайте, доки акумулятор охолоне, перш ніж знову вмикати інструмент.

Низька напруга акумулятора

Заряд акумулятора занижений, тому інструмент не буде працювати. Якщо вимкнути інструмент, двигун запуститься, проте незабаром зупиниться. У такому разі вийміть і зарядіть акумулятор.

Дія вимикача

⚠ ПОПЕРЕДЖЕННЯ: Перед тим як вставляти касету з акумулятором в інструмент, обов'язково перевірте, чи курок вимкача спрацьовує належним чином та повертається у положення «ВИМК.», коли його відпускають.

⚠ ПОПЕРЕДЖЕННЯ: З міркувань безпеки цей інструмент обладнано кнопкою блокування вимкненого положення, що запобігає довільному запуску інструмента. Заборонено користуватися інструментом, якщо він вимикається натисканням курка вимкача без натискання кнопки блокування вимкненого положення. Зверніться до місцевого сервісного центру компанії Makita для проведення ремонту.

⚠ ПОПЕРЕДЖЕННЯ: Заборонено відключати функцію блокування. Кнопка блокування вимкненого положення не повинна фіксуватися у натисненому положенні.

УВАГА: Не натискайте з силою на курок вимкача, якщо кнопку блокування вимкненого положення не натиснуто. Курок вимкача може зламатися.

► **Рис.4:** 1. Кнопка блокування вимкненого положення 2. Курок вимкача

Для запобігання випадковому натисканню курка вимкача передбачено кнопку блокування вимкненого положення. Щоб увімкнути інструмент, натисніть кнопку блокування вимкненого положення та натисніть на курок вимкача. Щоб зупинити роботу, відпустіть курок вимкача. Кнопку блокування вимкненого положення можна натиснути зліва чи справа.

Порядок регулювання кута різання

⚠ОБЕРЕЖНО: Перед тим, як скласти або розкласти головку, переконайтеся в тому, що інструмент вимкнено.

⚠ОБЕРЕЖНО: Під час складання головки для перенесення інструмента або після його використання не забудьте вдягнути чохол на лезо, перш ніж скласти головку.

⚠ОБЕРЕЖНО: Під час складання головки будьте обережні, щоб не затиснути пальці між головою й корпусом інструмента.

Кут головки можна відрегулювати в межах 10 положень. Для зміни кута головки виконайте вказані далі дії.

1. Утримуйте головку й корпус інструмента, як показано на рисунку.

► **Рис.5:** 1. Головка 2. Кнопка регулювання кута

2. Встановіть кут нахилу головки, утримуючи кнопку регулювання кута, а потім відпустіть кнопку регулювання кута.

3. Злегка посуňte головку, поки вона не зафіксується з клацанням.

ПРИМІТКА: Перед увімкненням інструмента переконайтеся в тому, що головка надійно зафіксована.

Регулювання довжини трубки

⚠ОБЕРЕЖНО: Перед регулюванням довжини трубки переконайтеся в тому, що інструмент вимкнено.

⚠ОБЕРЕЖНО: Під час регулювання довжини трубки не забудьте прикріпити кожух ножа, перш ніж виконувати регулювання довжини трубки.

⚠ОБЕРЕЖНО: Під час регулювання довжини трубки будьте обережні, щоб не затиснути пальці.

⚠ОБЕРЕЖНО: Переконайтеся, що важіль блокування надійно зафіксовано.

⚠ОБЕРЕЖНО: Під час регулювання довжини трубки покладіть інструмент на бік. Якщо інструмент буде розташований вертикально, його головка може раптом опуститися та спричинити травму.

Відпустіть важіль блокування й відрегулюйте трубку за довжиною, після чого заблокуйте важіль блокування.

► **Рис.6:** 1. Важіль блокування

Регулювання положення передньої ручки

⚠ОБЕРЕЖНО: Перед регулюванням положення передньої ручки переконайтеся в тому, що інструмент вимкнено.

⚠ОБЕРЕЖНО: Під час регулювання положення передньої ручки будьте обережні, щоб не затиснути пальці.

⚠ОБЕРЕЖНО: Упевніться, що гайку з накаткою надійно затягнуто.

⚠ОБЕРЕЖНО: Не переміщуйте передню рукоятку за межі позначки у вигляді стрілки.

Для регулювання положення передньої ручки відпустіть гайку з накаткою, повернувши її проти годинникової стрілки; відрегулюйте положення передньої ручки, а потім затягніть гайку з накаткою, повернувши її за годинниковою стрілкою.

► **Рис.7:** 1. Гайка з накаткою 2. Стрілка

ЗБОРКА

⚠ОБЕРЕЖНО: Обов'язково переконайтеся, що прилад вимкнено, а касету з акумулятором знято, перш ніж проводити будь-які роботи з інструментом.

⚠ОБЕРЕЖНО: Для заміни лез секатора завжди надягайте рукавиці, щоб уникнути прямого контакту рук із лезами.

Встановлення та зняття лез секатора

⚠ОБЕРЕЖНО: Установіть кришку перед зняттям чи встановленням ножового полотна.

УВАГА: Не витирайте мастило з зубчатої передачі та кривошипного механізму, коли замінюєте ножове полотно.

ПРИМІТКА: Перед установкою або видаленням лез секатора розкладіть головку інструмента таким чином, щоб вона розташувалася прямо відносно корпусу інструмента.

1. Переверніть інструмент.

2. Відкрутіть 4 гвинти викруткою та зніміть ножові полотна.

► **Рис.8:** 1. Гвинт

3. Зніміть важіль із ножового полотна.

► **Рис.9:** 1. Кривошипний механізм

ПРИМІТКА: Важіль може залишатися в інструменті.

4. Підготуйте кривошипний механізм і нові ножові полотна.

► **Рис.10:** 1. Кривошипний механізм 2. Ножове полотно

5. Зніміть чохол леза та встановіть його на нові леза секатора.

6. Змажте краї кривошипного механізму невеликою кількістю мастила. Прикріпіть шайбу, шестерню та кривошипний механізм до штифта по порядку.
► **Рис.11:** 1. Кривошипний механізм 2. Шестерня 3. Шайба 4. Штифт

7. Відрегулюйте кривошипний механізм таким чином, щоб 2 малі отвори на ньому перебували на одній лінії вирівнювання, як показано на рисунку.
► **Рис.12:** 1. Лінія вирівнювання 2. Малий отвір

8. Посуньте ножові полотна так, щоб отвір на напрямній пластині опинився в центрі кілець полотен.
► **Рис.13:** 1. Напрямна пластина

9. Вставте гвинт, витягнутий на кроці 2, в отвір на ножових полотнах крізь отвір на кожусі ножового полотна.
► **Рис.14:** 1. Отвір

10. Прикріпіть нові полотна до інструмента, а потім затягніть 3 гвинти викруткою.
► **Рис.15:** 1. Гвинт

11. Відкрутіть гвинт, вставлений в отвір на ножових полотнах на кроці 9, і затягніть, щоб закріпити нові полотна.

УВАГА: Якщо ножове полотно не працює відповідним чином, це означає, що його не з'єднано як слід із кривошипним механізмом. Зніміть полотно й установіть його знову.

УВАГА: У разі зношення будь-яких деталей інструмента (крім лез секатора), наприклад кривошипа, зверніться до авторизованого сервісного центру Makita, щоб їх замінити або відремонтувати.

Установлення та зняття уловлювача скалок

Додаткове обладнання

▲ОБЕРЕЖНО: Під час установки або зняття уловлювача скалок завжди надягайте рукавиці, щоб не торкатися лез руками.

▲ОБЕРЕЖНО: Перед установленням або зняттям уловлювача скалок прикріпіть кожухо ножового полотна.

Уловлювач скалок збирає відкинуте листя разом, що значно полегшує подальше прибирання. Його можна встановлювати на будь-якому боці інструмента.

1. Сумістіть отвори на уловлювачі скалок із гайками на ножовому полотні.
► **Рис.16:** 1. Гайка

2. Закріпіть затискачі уловлювача скалок у канавці на ножовому полотні.
► **Рис.17:** 1. Затискач 2. Канавка

3. Натисніть важелі на уловлювачі скалок, закріпіть затискачі на іншому боці в канавці на ножових полотнах.

► **Рис.18:** 1. Важіль

Щоб зняти уловлювач скалок, натисніть на його важелі, щоб від'єднати затискачі.

► **Рис.19:** 1. Важіль

УВАГА: Ніколи не намагайтеся зняти уловлювач скалок, докладаючи надмірної сили, якщо його затискачі зафіксовано в канавках ножового полотна.

РОБОТА

Експлуатація інструмента

▲ПОПЕРЕДЖЕННЯ: Не використовуйте інструмент поблизу ліній електропередач. Контакт із лініями електропередач або використання пристрою поблизу них може призвести до важких травм або ураження електричним струмом із летальним результатом.

▲ПОПЕРЕДЖЕННЯ: Тримайте руки на відстані від лез секатора.

▲ПОПЕРЕДЖЕННЯ: Будьте надзвичайно обережні й постійно зберігайте контроль над інструментом. Не дозволяйте інструменту відхилитися у ваш бік або в бік інших осіб, що знаходяться поблизу місця роботи. Через втрату контролю над інструментом оператор та інші особи можуть отримати серйозні травми.

▲ОБЕРЕЖНО: Якнайменше використовуйте інструмент у спекотну погоду. Під час використання інструмента стежте за своїм фізичним станом.

▲ОБЕРЕЖНО: Будьте обережні: не допускайте випадкового контакту з металом або іншими твердими предметами під час підрізання. Леза секатора можуть зламатися та спричинити травму.

▲ОБЕРЕЖНО: Уникайте контакту ножового полотна із землею. Інструмент може відскочити та спричинити травму.

▲ОБЕРЕЖНО: Не дотягуйте до віддалених зон, коли працюєте з пилою, особливо стоячи на драбині: це надзвичайно небезпечно. Під час роботи не стійте на нестійкій або неміцній поверхні.

УВАГА: Не намагайтеся зрізати пилою гілки, товстіші за 10 мм у діаметрі. Перш ніж скористатися цим інструментом, підріжте гілки на 10 см нижче висоти різання за допомогою садових ножиць.

► **Рис.20:** (1) Висота різання (2) 10 см

УВАГА: Не зрізуйте засохлі дерева чи інші подібні тверді предмети. Це може призвести до виходу інструмента з ладу.

УВАГА: Не підрізайте траву чи бур'ян цими лезами секатора. Леза секатора можуть заплутатися в траві чи бур'яні.

Тримайте інструмент двома руками, утримуючи його за передню й задню ручки.

► **Рис.21:** 1. Передня ручка 2. Задня ручка

Натисніть курок вмикача, одночасно утримуючи кнопку розблокування, і перемістіть інструмент уперед.

► **Рис.22**

Для роботи у звичайному режимі нахиліть леза секатора в напрямку різання, плавно й повільно рухайте інструмент в напрямку різання зі швидкістю один метр за 3 – 4 секунди.

► **Рис.23**

Щоб рівномірно підрізати бокову частину живоплоту, підрізуйте в напрямку знизу вгору.

► **Рис.24**

Щоб досягти гарного результату у створенні круглій форми (наприклад, у роботі з самшитом чи рододендромом), підрізуйте в напрямку від коріння до вершини.

► **Рис.25**

Якщо уловлювач скалок приєднано до лез секатора, він збирає відкинуте листя разом, що значно полегшує подальше прибирання.

► **Рис.26**

ТЕХНІЧНЕ ОБСЛУГОВУВАННЯ

⚠ОБЕРЕЖНО: Перед здійсненням перевірки або обслуговування завжди перевіряйте, щоб інструмент був вимкнений, а касета з акумулятором була знята.

⚠ОБЕРЕЖНО: Обов'язково кладіть інструмент на горизонтальну поверхню перед оглядом або технічним обслуговуванням інструмента. Збирання або регулювання інструмента у вертикальному положенні може призвести до важкої травми.

Для забезпечення БЕЗПЕКИ та НАДІЙНОСТІ продукції, її ремонт, а також роботи з обслуговування або регулювання повинні виконуватись уповноваженими або заводськими сервісними центрами Makita із використанням запчастин виробництва компанії Makita.

Очищення інструмента

Щоб очистити інструмент, протріть на ньому пил сухою тканиною або занурте його в мильну воду та вийміть звідти.

УВАГА: Ніколи не використовуйте газолін, бензин, розріджувач, спирт та подібні речовини. Їх використання може призвести до зміни кольору, деформації або появи тріщин.

Технічне обслуговування леза секатора

Перед роботою чи щогодини під час роботи змащуйте леза секатора мастилом із низькою в'язкістю (наприклад, машинне мастило чи змащувальний матеріал, що розпиляється).

► **Рис.27**

Після роботи слід видалити пил з обох боків лез секатора за допомогою дротяної щітки, протерти їх тканиною, після чого нанести мастило з низькою в'язкістю (наприклад, машинне мастило чи змащувальний матеріал, що розпиляється).

► **Рис.28**

УВАГА: Не мийте леза секатора водою. Це може призвести до утворення іржі та пошкодження інструмента.

УВАГА: Бруд і корозія спричиняють надмірне тертя ножевого полотна та скорочують час роботи після кожного циклу заряджання акумулятора.

Зберігання

Установіть кришку на ножове полотно так, щоб закрити його. Зберігайте інструмент у недоступному для дітей місці. Зберігайте інструмент у місці, що не зазнає впливу вологи та дощу.

УСУНЕННЯ НЕСПРАВНОСТЕЙ

Перш ніж звертатися з приводу ремонту інструмента, проведіть його перевірку самостійно. У разі виявлення несправності, яку не описано в цьому посібнику, не намагайтеся розібрати інструмент. Натомість зверніться до авторизованих сервісних центрів Makita та використовуйте для ремонту тільки запасні частини виробництва компанії Makita.

Стан відхилення від норми	Можлива причина (несправність)	Спосіб виправлення
Двигун не працює.	Касета з акумулятором не встановлена.	Установіть касету з акумулятором.
	Проблема з акумулятором (знижена напруга)	Зарядіть акумулятор. Якщо заряджання не призвело до бажаного результату, замініть акумулятор.
	Система приводу працює неправильно.	Зверніться до місцевого авторизованого сервісного центру з приводу ремонту.
Двигун зупиняється після короткого використання або взагалі не запускається.	Низький рівень заряду акумулятора.	Зарядіть акумулятор. Якщо заряджання не призвело до бажаного результату, замініть акумулятор.
	Перегрів.	Припиніть використовувати інструмент та дозвольте йому охолонути.
Інструмент не досягає максимальної швидкості обертання.	Акумулятор встановлений невірно.	Встановіть касету з акумулятором, як описано в цьому посібнику.
	Заряд акумулятора зменшується.	Зарядіть акумулятор. Якщо заряджання не призвело до бажаного результату, замініть акумулятор.
	Система приводу працює неправильно.	Зверніться до місцевого авторизованого сервісного центру з приводу ремонту.
Леза секатора не рухаються: ⇒ негайно зупиніть інструмент!	Неправильний кут лез секатора.	Переконайтесь у тому, що голівка правильно зафіксована під робочим кутом.
	Сторонні предмети застрягли між лезами секатора.	Вимкніть живлення інструмента й витягніть касету з акумулятором, після чого видаліть гілки або сміття, наприклад, плоскогубцями.
	Система приводу працює неправильно.	Зверніться до місцевого авторизованого сервісного центру з приводу ремонту.
Аномальна вібрація: ⇒ негайно зупиніть інструмент!	Леза секатора зламани, зігнуті або зношені.	Замініть леза секатора.
	Система приводу працює неправильно.	Зверніться до місцевого авторизованого сервісного центру з приводу ремонту.
Леза секатора й мотор не зупиняються: ⇒ негайно зніміть акумулятор!	Несправність електричної частини.	Зніміть акумулятор та зверніться до місцевого авторизованого сервісного центру з приводу ремонту.

ДОДАТКОВЕ ПРИЛАДДЯ

⚠ ОБЕРЕЖНО: Це додаткове та допоміжне обладнання рекомендовано використовувати з інструментом Makita, зазначеним у цій інструкції з експлуатації. Використання будь-якого іншого додаткового та допоміжного обладнання може становити небезпеку травмування. Використовуйте додаткове та допоміжне обладнання лише за призначенням.

У разі необхідності отримати допомогу в більш детальному ознайомленні з оснащенням звертайтеся до місцевого сервісного центру Makita.

- Комплект ножового полотна
- Уловлювач скалок
- Резервуар для мастила
- Оригінальний акумулятор та зарядний пристрій Makita

ПРИМІТКА: Деякі елементи списку можуть входити до комплекту інструмента як стандартне приладдя. Вони можуть відрізнятися залежно від країни.

ТЕХНИЧЕСКИЕ ХАРАКТЕРИСТИКИ

Модель:	UN460WD
Длина ножа	460 мм
Рабочая частота	3 600 мин ⁻¹
Угол режущего лезвия	135° (вверх 60°, вниз 75°)
Общая длина	1 889 - 2 511 мм
Номинальное напряжение	10,8 В – 12 В пост. тока макс.
Масса нетто	2,8 – 3,0 кг

- Благодаря нашей постоянно действующей программе исследований и разработок указанные здесь технические характеристики могут быть изменены без предварительного уведомления.
- Технические характеристики могут различаться в зависимости от страны.
- Масса может отличаться в зависимости от дополнительного оборудования. Обратите внимание, что блок аккумулятора также считается дополнительным оборудованием. В таблице представлены комбинации с наибольшим и наименьшим весом в соответствии с процедурой ЕРТА 01/2014.

Подходящий блок аккумулятора и зарядное устройство







Блок аккумулятора	BL1016 / BL1021B / BL1041B
Зарядное устройство	DC10SA / DC10SB / DC10WC / DC10WD / DC18RE

- В зависимости от региона проживания некоторые блоки аккумуляторов и зарядные устройства, перечисленные выше, могут быть недоступны.

⚠ ОСТОРОЖНО: Используйте только перечисленные выше блоки аккумуляторов и зарядные устройства. Использование других блоков аккумуляторов и зарядных устройств может привести к травме и/или пожару.

Символы

Ниже приведены символы, которые могут использоваться для обозначения оборудования. Перед использованием убедитесь в том, что вы понимаете их значение.

	Прочитайте руководство по эксплуатации.
	Беречь от влаги.
	Надевайте каску, защитные очки и используйте средства защиты слуха.
	ОПАСНО! Держите руки на безопасном расстоянии от режущего диска.
	Остерегайтесь линий электропередач – существует риск поражения электрическим током.
	Соблюдайте дистанцию не менее 15 м.



Только для стран ЕС
В связи с наличием в оборудовании опасных компонентов отходы электрического и электронного оборудования, аккумуляторы и батареи могут оказывать негативное влияние на окружающую среду и здоровье человека. Не выбрасывайте электрические и электронные устройства или батареи вместе с бытовыми отходами!
В соответствии с директивой ЕС по отходам электрического и электронного оборудования, по аккумуляторам, батареям и отходам аккумуляторов и батарей, а также в соответствии с ее адаптацией к национальному законодательству, отходы электрического оборудования, батареи и аккумуляторы следует хранить отдельно и доставлять на пункт раздельного сбора коммунальных отходов, работающий с соблюдением правил охраны окружающей среды. Это обозначено символом в виде перечеркнутого мусорного контейнера на колесах, нанесенным на оборудование.



Гарантированный уровень звуковой мощности в соответствии с Директивой ЕС по шумам вне помещений.



Уровень звуковой мощности в соответствии с Регламентом Австралии (Новый Южный Уэльс) по контролю за шумом

Назначение

Инструмент предназначен для подрезки живой изгороди.

Шум

Типичный уровень взвешенного звукового давления (А), измеренный в соответствии с EN62841-4-2: Уровень звукового давления (L_{pA}): 74 дБ (А)
Погрешность (К): 3 дБ (А)

Уровень шума при выполнении работ может превышать 80 дБ (А).

ПРИМЕЧАНИЕ: Заявленное значение распространения шума измерено в соответствии со стандартной методикой испытаний и может быть использовано для сравнения инструментов.

ПРИМЕЧАНИЕ: Заявленное значение распространения шума можно также использовать для предварительных оценок воздействия.

▲ОСТОРОЖНО: Используйте средства защиты слуха.

▲ОСТОРОЖНО: Распространение шума во время фактического использования электроинструмента может отличаться от заявленного значения в зависимости от способа применения инструмента и в особенности от типа обрабатываемой детали.

▲ОСТОРОЖНО: Обязательно определите меры безопасности для защиты оператора, основанные на оценке воздействия в реальных условиях использования (с учетом всех этапов рабочего цикла, таких как выключение инструмента, работа без нагрузки и включение).

Вибрация

Применимый стандарт : EN62841-4-2

Левая рука (передняя рукоятка)		Правая рука (задняя рукоятка)	
a_h (m/c^2)	Погрешность, К (m/c^2)	a_h (m/c^2)	Погрешность, К (m/c^2)
2,5 m/c^2 или менее	1,5	2,5 m/c^2 или менее	1,5

ПРИМЕЧАНИЕ: Заявленное общее значение распространения вибрации измерено в соответствии со стандартной методикой испытаний и может быть использовано для сравнения инструментов.

ПРИМЕЧАНИЕ: Заявленное общее значение распространения вибрации можно также использовать для предварительных оценок воздействия.

▲ОСТОРОЖНО: Распространение вибрации во время фактического использования электроинструмента может отличаться от заявленного значения в зависимости от способа применения инструмента и в особенности от типа обрабатываемой детали.

▲ОСТОРОЖНО: Обязательно определите меры безопасности для защиты оператора, основанные на оценке воздействия в реальных условиях использования (с учетом всех этапов рабочего цикла, таких как выключение инструмента, работа без нагрузки и включение).

Декларация о соответствии ЕС

Только для европейских стран

Декларация о соответствии ЕС включена в руководство по эксплуатации (Приложение А).

МЕРЫ БЕЗОПАСНОСТИ

Общие рекомендации по технике безопасности для электроинструментов

▲ОСТОРОЖНО: Ознакомьтесь со всеми представленными инструкциями по технике безопасности, указаниями, иллюстрациями и техническими характеристиками, прилагаемыми к данному электроинструменту. Несоблюдение каких-либо инструкций, указанных ниже, может привести к поражению электрическим током, пожару и/или серьезной травме.

Сохраните брошюру с инструкциями и рекомендациями для дальнейшего использования.

Термин "электроинструмент" в предупреждениях относится ко всему инструменту, работающему от сети (с проводом) или на аккумуляторах (без провода).

Правила техники безопасности при эксплуатации аккумуляторного штангового кустореза

1. Держитесь на расстоянии от лезвия. Не удаляйте срезанные ветки и не придерживайте ветки, которые собираетесь срезать, когда лезвия находятся в движении. После выключения устройства лезвия продолжают двигаться. Секундная невнимательность при работе с электрическим кусторезом может привести к тяжелой травме.
2. Переносите электрический кусторез за ручку после полной остановки лезвия и следите за тем, чтобы не нажать выключатель питания. Соблюдение мер безопасности при переносе электрического кустореза снизит риск непреднамеренного пуска и получения травм от лезвий.

3. При транспортировке или хранении электрического кустореза надевайте на лезвия чехол. Соблюдение мер безопасности при обращении с электрическим кусторезом снизит риск получения травм от лезвий.
4. При удалении застрявших обрезков или обслуживании инструмента убедитесь в том, что все выключатели питания выключены, аккумуляторный блок извлечен или отсоединен. Неожиданное срабатывание электрического кустореза во время удаления застрявших предметов или обслуживания может привести к тяжелым травмам.
5. Держите электрический кусторез только за специальные изолированные поверхности, поскольку при выполнении работ существует риск контакта лезвия со скрытой электропроводкой. Контакт лезвий с находящимся под напряжением проводом приведет к тому, что на металлические детали электрического кустореза также будет подано напряжение, что приведет к поражению оператора электрическим током.
6. Держите все шнуры питания и кабели на расстоянии от места срезания. Труднозаметные в живых изгородях или кустах шнуры или кабели питания можно случайно разрезать лезвием.
7. Не используйте электрический кусторез в неблагоприятных погодных условиях, особенно когда возможны грозовые разряды. Это снизит риск удара молнией.
8. Чтобы уменьшить риск поражения электрическим током, запрещено использовать штанговый электрический кусторез вблизи линий электропередач. Контакт с линиями электропередач или использование устройства вблизи них может привести к тяжелым травмам или поражению электрическим током с летальным исходом.
9. Во время работы штанговый электрический кусторез следует держать двумя руками. Во избежание потери контроля держите штанговый электрический кусторез двумя руками.
10. При работе со штанговым электрическим кусторезом над головой надевайте средства защиты головы. Падающие обломки могут привести к тяжелым травмам.
3. Электрическим кусторезом не должны пользоваться дети или лица, не достигшие 18-летнего возраста. Лица старше 16 лет могут не подпадать под действие этого ограничения в случае, если они проходят обучение под надзором специалиста.
4. При возникновении экстренной ситуации выключите инструмент и немедленно извлеките блок аккумулятора.
5. ОПАСНО - Держите руки на расстоянии от режущего диска. Прикосновение к диску может привести к серьезной травме.
6. В случае использования инструмента впервые необходимо, чтобы опытный специалист показал приемы работы с ним.
7. Перед началом работ убедитесь в отсутствии на рабочем месте проволочных изгородей, камней или других твердых предметов. Они могут повредить лезвия.
8. Используйте электрический кусторез только в том случае, если находитесь в хорошей физической форме. Если вы устали, ваше внимание будет ослаблено. Соблюдайте особую осторожность в конце рабочего дня. Выполняйте все работы спокойно и аккуратно. Пользователь несет ответственность за ущерб, причиненный третьим лицам.
9. Перед началом работы убедитесь, что инструмент находится в исправном состоянии. Проверьте наличие и правильность установки соответствующих защитных ограждений. Электрический кусторез можно использовать только в полностью собранном виде.
10. Избегайте опасных сред. Не используйте инструмент в местах с повышенной влажностью и под дождем. Попавшая в инструмент вода повышает опасность поражения электрическим током.

Индивидуальные средства защиты

1. Перчатки из толстой кожи являются обязательной сопутствующей принадлежностью. Обязательно надевайте их при эксплуатации электрического кустореза. Кроме того, обязательно обувайте прочные ботинки с противоскользящими подошвами.
2. Используйте средства защиты органов слуха (например, наушники) во избежание потери слуха.
3. Чтобы защитить себя от разлетающихся обломков и падающих предметов, надевайте защитные очки, шлем и защитные перчатки.
4. Прикасайтесь к лезвиям и регулируйте угол их наклона только в защитных перчатках. Лезвия могут сильно поранить незащищенные руки.

Эксплуатация

1. Во время работы инструмент следует держать двумя руками. Удерживание инструмента одной рукой может привести к потере контроля и тяжелой травме.

Дополнительные инструкции по технике безопасности

Подготовка

1. ЭЛЕКТРИЧЕСКИЙ КУСТОРЕЗ МОЖЕТ СТАТЬ ПРИЧИНОЙ ТЯЖЕЛЫХ ТРАВМ. Внимательно прочитайте инструкции по эксплуатации, подготовке, техническому обслуживанию, запуску и остановке инструмента. Ознакомьтесь со всеми элементами управления и правилами надлежащего использования инструмента.
2. Перед началом работ с инструментом проверяйте изгороди и кустарники на наличие посторонних предметов, таких как проволочные ограждения или скрытая электропроводка.

2. Во время работы с инструментом всегда следите за тем, чтобы рабочее положение было безопасным и надежным. Не пытайтесь дотянуться инструментом до отдаленных участков, особенно с лестницы. Это очень опасно. Не работайте, стоя на шатких или неустойчивых предметах.
 3. Во время работы с инструментом не используйте одновременно несколько ремней и / или плечевых ремней.
 4. Люди и животные не должны находиться в радиусе 15 м от работающего инструмента. Остановите инструмент, как только увидите, что кто-то подошел ближе.
 5. В случае столкновения режущего узла с каким-либо предметом или возникновении нехарактерного шума или вибрации в инструменте, выключите его, немедленно извлеките блок аккумулятора и подождите, пока движущиеся элементы инструмента останутся. После этого выполните следующие действия:
 - осмотрите устройство на предмет повреждений;
 - проверьте устройство на предмет ослабленных деталей и подтяните их;
 - замените поврежденные детали оригинальными или отремонтируйте их.
 6. Используйте инструмент только по назначению. Не используйте инструмент для каких-либо других целей.
 7. Выключайте инструмент и извлекайте блок аккумулятора:
 - перед очисткой или устранением засорения;
 - перед проверкой, выполнением технического обслуживания или работой с инструментом;
 - перед регулировкой рабочего положения лезвий секатора;
 - перед тем, как оставить инструмент без присмотра.
 8. Перед запуском убедитесь в том, что инструмент расположен правильно в надлежащем положении.
 9. Не используйте инструмент с поврежденными или чрезмерно изношенными лезвиями секатора.
 10. Всегда контролируйте окружающую обстановку и будьте бдительны в отношении возможных опасностей, о которых вы можете не знать из-за шума инструмента.
 11. Во время работы соблюдайте осторожность, чтобы случайно не задеть металлическую ограду или другие твердые предметы. Лезвие сломается и может нанести тяжелые травмы.
 12. Не допускайте случайного запуска. Не переносите инструмент с установленным в него блоком аккумулятора и держа палец на переключателе. При установке блока аккумулятора убедитесь в том, что выключатель выключен.
 13. Поднимая или удерживая инструмент, не беритесь за лезвия или режущие кромки.
 14. Не прилагайте излишних усилий к инструменту. Используя инструмент с расчетной скоростью, вы добьетесь лучших результатов с меньшим риском травмирования.
 15. Не пользуйтесь инструментом во время дождя и в условиях высокой влажности. Электродвигатель не защищен от влаги.
 16. Во время работы крепко удерживайте инструмент.
 17. Не эксплуатируйте инструмент без нагрузки, если в этом нет необходимости.
 18. Перед проверкой лезвий секатора, устранением неисправностей или удалением застрявших в лезвиях секатора посторонних предметов обязательно выключите инструмент и извлеките блок аккумулятора.
 19. Никогда не направляйте лезвия секатора на себя или окружающих.
 20. Если во время работы ножи останавливаются вследствие застревания между ними посторонних предметов, отключите инструмент и извлеките блок аккумулятора, после чего удалите посторонние предметы, например, плоскогубцами. Удаление посторонних предметов руками сопряжено с риском травмирования, поскольку при удалении посторонних предметов ножи могут сместиться.
- Электробезопасность**
1. Избегайте опасных сред. Не используйте инструмент в местах с повышенной влажностью и под дождем. Попавшая в инструмент вода повышает опасность поражения электрическим током.
 2. Не бросайте аккумуляторные блоки в огонь. Они могут взорваться. Уточните местные правила утилизации аккумуляторов.
 3. Не вскрывайте и не разбивайте аккумуляторы. Содержащийся в них электролит очень едкий, вы можете повредить глаза или кожу. При проглатывании это вещество может вызвать отравление.
 4. Не заряжайте аккумулятор под дождем или в местах с повышенной влажностью.
 5. Не заряжайте аккумулятор на улице.
 6. Не касайтесь зарядного устройства, а также штекера и контактов зарядного устройства влажными руками.
- Техническое обслуживание и хранение**
1. В случае остановки инструмента для обслуживания, проверки или для хранения отключите инструмент, извлеките блок аккумулятора и убедитесь в том, что все движущиеся части остановились. Прежде чем проводить какие-либо проверки, выполняйте регулировку и т. д., дайте инструменту остыть.
 2. Перед размещением на хранение дайте инструменту остыть.
 3. Когда инструмент не используется, устанавливайте на лезвие чехол и храните инструмент в сухом запечатом месте на высоте, вне зоны досягаемости детей.

4. Соблюдайте осторожность во время технического обслуживания инструмента. Следите, чтобы режущая кромка была заточенной и чистой для обеспечения максимально эффективной работы и во избежание травм. Следуйте инструкциям по смазке и замене принадлежности. Рукоятки инструмента всегда должны быть сухими и чистыми, они не должны быть испачканы маслом или смазкой.
5. Проверьте элементы на предмет повреждений. Перед дальнейшим использованием инструмента поврежденную деталь следует тщательно осмотреть, чтобы убедиться в том, что инструмент будет работать нормально и выполнять функции, для которых он предназначен. Убедитесь в соосности, отсутствии повреждений движущихся деталей, надежности крепления и отсутствии других дефектов, которые могут повлиять на работу электроинструмента. Поврежденный кожух или другая деталь должны быть качественно отремонтированы или заменены в авторизованном сервисном центре.
6. Используйте только оригинальные запчасти.
7. Переносите инструмент в другое место (в том числе во время работы), обязательно извлекайте блок аккумулятора и надевайте чехол лезвий на лезвия секатора. Запрещено переносить или перевозить инструмент с движущимися лезвиями. Запрещено брать руками за лезвия.
8. Очищайте инструмент и особенно лезвия секатора после использования, а также перед длительным хранением. Нанесите небольшое количество смазки на лезвия секатора и наденьте на них чехол лезвия.
9. Не бросайте аккумуляторные блоки в огонь. Они могут взорваться. Уточните местные правила утилизации аккумуляторов.
10. Не вскрывайте и не разбирайте аккумуляторы. Содержащийся в них электролит очень едкий, вы можете повредить глаза или кожу. При проглатывании может привести к отравлению.
11. Не заряжайте аккумулятор под дождем или в местах с повышенной влажностью.

СОХРАНИТЕ ДАННЫЕ ИНСТРУКЦИИ.

⚠ОСТОРОЖНО: НЕ ДОПУСКАЙТЕ, чтобы удобства или опыт эксплуатации данного устройства (полученный от многократного использования) доминировали над строгим соблюдением правил техники безопасности при обращении с этим устройством. НЕПРАВИЛЬНОЕ ИСПОЛЬЗОВАНИЕ инструмента или несоблюдение правил техники безопасности, указанных в данном руководстве, может привести к тяжелой травме.

Важные правила техники безопасности для работы с аккумуляторным блоком

1. Перед использованием аккумуляторного блока прочитайте все инструкции и предупреждающие надписи на (1) зарядном устройстве, (2) аккумуляторном блоке и (3) инструменте, работающем от аккумуляторного блока.
2. Не разбирайте блок аккумулятора и не меняйте его конструкцию. Это может привести к пожару, перегреву или взрыву.
3. Если время работы аккумуляторного блока значительно сократилось, немедленно прекратите работу. В противном случае, может возникнуть перегрев блока, что приведет к ожогам и даже к взрыву.
4. В случае попадания электролита в глаза промойте их обильным количеством чистой воды и немедленно обратитесь к врачу. Это может привести к потере зрения.
5. Не замыкайте контакты аккумуляторного блока между собой:
 - (1) Не прикасайтесь к контактам какими-либо токопроводящими предметами.
 - (2) Не храните аккумуляторный блок в контейнере вместе с другими металлическими предметами, такими как гвозди, монеты и т. п.
 - (3) Не допускайте попадания на аккумуляторный блок воды или дождя.
 Замыкание контактов аккумуляторного блока между собой может привести к возникновению большого тока, перегреву, возможным ожогам и даже поломке блока.
6. Не храните и не используйте инструмент и аккумуляторный блок в местах, где температура может достигать или превышать 50 °C (122 °F).
7. Не бросайте аккумуляторный блок в огонь, даже если он сильно поврежден или полностью вышел из строя. Аккумуляторный блок может взорваться под действием огня.
8. Запрещено вбивать гвозди в блок аккумулятора, резать, ломать, бросать, ронять блок аккумулятора или ударять его твердым предметом. Это может привести к пожару, перегреву или взрыву.
9. Не используйте поврежденный аккумуляторный блок.
10. Входящие в комплект литий-ионные аккумуляторы должны эксплуатироваться в соответствии с требованиями законодательства об опасных товарах. При коммерческой транспортировке, например, третьей стороной или экспедитором, необходимо нанести на упаковку специальные предупреждения и маркировку. В процессе подготовки устройства к отправке обязательно проконсультируйтесь со специалистом по опасным материалам. Также соблюдайте местные требования и нормы. Они могут быть строже. Закройте или закрепите разомкнутые контакты и упакуйте аккумулятор так, чтобы он не перемещался по упаковке.

11. Для утилизации блока аккумулятора извлеките его из инструмента и утилизируйте безопасным способом. Выполняйте требования местного законодательства по утилизации аккумуляторного блока.
12. Используйте аккумуляторы только с продукцией, указанной Makita. Установка аккумуляторов на продукцию, не соответствующую требованиям, может привести к пожару, перегреву, взрыву или утечке электролита.
13. Если инструментом не будет пользоваться в течение длительного периода времени, извлеките аккумулятор из инструмента.
14. Во время и после использования блок аккумулятора может нагреваться, что может стать причиной ожогов или низкотемпературных ожогов. Будьте осторожны при обращении с горячим блоком аккумулятора.
15. Не прикасайтесь к контактам инструмента сразу после использования, поскольку они могут быть достаточно горячими, чтобы вызвать ожоги.
16. Не допускайте, чтобы обломки, пыль или земля прилипали к контактам, отверстиям и пазам на блоке аккумулятора. Это может привести к снижению эксплуатационных параметров, поломке инструмента или блока аккумулятора.
17. Если инструмент не рассчитан на использование вблизи высоковольтных линий электропередач, не используйте блок аккумулятора вблизи высоковольтных линий электропередач. Это может привести к неисправности, поломке инструмента или блока аккумулятора.
18. Храните аккумулятор в недоступном для детей месте.

▲ВНИМАНИЕ: Используйте только фирменные аккумуляторные батареи Makita. Использование аккумуляторных батарей, не произведенных Makita, или батарей, которые были подвергнуты модификациям, может привести к взрыву аккумулятора, пожару, травмам и повреждению имущества. Это также автоматически аннулирует гарантию Makita на инструмент и зарядное устройство Makita.

Советы по обеспечению максимального срока службы аккумулятора

1. Заряжайте блок аккумуляторов перед его полной разрядкой. Обязательно прекратите работу с инструментом и зарядите блок аккумуляторов, если вы заметили снижение мощности инструмента.
2. Никогда не подзаряжайте полностью заряженный блок аккумуляторов. Перезарядка сокращает срок службы аккумулятора.
3. Заряжайте блок аккумуляторов при комнатной температуре в 10 - 40 °C (50 - 104 °F). Перед зарядкой горячего блока аккумуляторов дайте ему остыть.
4. Если блок аккумулятора не используется, извлеките его из инструмента или зарядного устройства.

СОХРАНИТЕ ДАННЫЕ ИНСТРУКЦИИ.

ОПИСАНИЕ ДЕТАЛЕЙ

► Рис.1

1	Головка	2	Кнопка регулировки угла	3	Стопорный рычаг	4	Накатная гайка
5	Передняя рукоятка	6	Задняя рукоятка	7	Блок аккумулятора	8	Триггерный переключатель
9	Кнопка разблокировки	10	Лезвие секатора	-	-	-	-

ОПИСАНИЕ РАБОТЫ

⚠ ВНИМАНИЕ: Перед регулировкой или проверкой функций инструмента обязательно убедитесь, что он выключен и его аккумуляторный блок снят.

Установка или снятие блока аккумулятора

⚠ ВНИМАНИЕ: Обязательно выключайте инструмент перед установкой и извлечением аккумуляторного блока.

⚠ ВНИМАНИЕ: При установке и извлечении аккумуляторного блока крепко удерживайте инструмент и аккумуляторный блок. Если не соблюдать это требование, они могут выскользнуть из рук, что приведет к повреждению инструмента, аккумуляторного блока и травмированию оператора.

► **Рис.2:** 1. Красный индикатор 2. Кнопка 3. Блок аккумулятора

Для снятия аккумуляторного блока нажмите кнопку на лицевой стороне и извлеките блок.

Для установки блока аккумулятора совместите выступ блока аккумулятора с пазом в корпусе и задвиньте его на место. Устанавливайте блок до упора, чтобы он зафиксировался с небольшим щелчком. Если вы видите красный индикатор, как показано на рисунке, он не зафиксирован полностью.

⚠ ВНИМАНИЕ: Обязательно устанавливайте блок аккумулятора до конца, чтобы красный индикатор не был виден. В противном случае блок аккумулятора может выпасть из инструмента и нанести травму вам или другим людям.



⚠ ВНИМАНИЕ: Не прилагайте чрезмерных усилий при установке аккумуляторного блока. Если блок не двигается свободно, значит он вставлен неправильно.

Индикация оставшегося заряда аккумулятора

Только для блоков аккумулятора с индикатором

► **Рис.3:** 1. Индикаторы 2. Кнопка проверки

Нажмите кнопку проверки на аккумуляторном блоке для проверки заряда. Индикаторы загорятся на несколько секунд.

Индикаторы	Уровень заряда
 Горит  Выкл.	
	от 75 до 100%
	от 50 до 75%
	от 25 до 50%
	от 0 до 25%

ПРИМЕЧАНИЕ: В зависимости от условий эксплуатации и температуры окружающего воздуха индикация может незначительно отличаться от фактического значения.

Система защиты инструмента/аккумулятора

На инструменте предусмотрена система защиты инструмента/аккумулятора. Она автоматически отключает питание двигателя для продления срока службы инструмента и аккумулятора. Инструмент автоматически остановится во время работы в следующих случаях:

Перегрузка:

В текущем режиме эксплуатации инструмент потребляет очень большой ток. В этом случае выключите инструмент и прекратите работу, из-за которой произошла перегрузка инструмента. Затем включите инструмент для перезапуска.

Если инструмент не выключается, значит, аккумулятор перегрелся. В этом случае дайте аккумулятору остыть перед повторным включением инструмента.

Низкое напряжение аккумуляторной батареи:

Уровень заряда аккумулятора слишком низкий, и инструмент не работает. При включении инструмента электродвигатель запускается и вскоре останавливается. В этом случае снимите и зарядите аккумулятор.

Действие выключателя

⚠ ОСТОРОЖНО: Перед установкой аккумуляторного блока в инструмент обязательно убедитесь, что его триггерный переключатель нормально работает и возвращается в положение "OFF" (ВЫКЛ) при отпускании.

⚠ ОСТОРОЖНО: Для обеспечения вашей безопасности данный инструмент оборудован кнопкой разблокировки, которая предотвращает его непреднамеренное включение. Запрещается использовать инструмент, если он включается при простом нажатии на триггерный переключатель без нажатия на кнопку разблокировки. Обратитесь в местный сервисный центр Makita для ремонта.

⚠ ОСТОРОЖНО: Запрещается отключать функцию блокировки или фиксировать кнопку разблокировки в нажатом положении с помощью посторонних предметов.

ПРИМЕЧАНИЕ: Не нажимайте на триггерный переключатель до нажатия на кнопку разблокировки. Избегайте излишне сильного нажатия. Переключатель может сломаться.

► **Рис.4:** 1. Кнопка разблокировки 2. Триггерный переключатель

Для предотвращения непреднамеренного включения триггерного переключателя имеется кнопка разблокировки. Для запуска инструмента, отпустите кнопку блокировки, затем потяните триггерный переключатель. Отпустите триггерный переключатель для остановки. Кнопку разблокировки можно нажимать как с левой, так и с правой стороны.

Регулировка угла срезания

ВНИМАНИЕ: Перед тем, как сложить или разложить головку, убедитесь в том, что инструмент выключен.

ВНИМАНИЕ: При складывании головки для переноски инструмента или после его использования не забудьте надеть чехол на лезвие, прежде чем сложить головку.

ВНИМАНИЕ: При складывании головки будьте осторожны, чтобы не защемить пальцы между головкой и корпусом инструмента.

Угол головки можно отрегулировать в пределах 10 положений. Для изменения угла головки выполните указанные далее действия.

1. Удерживайте головку и корпус инструмента, как показано на рисунке.

► **Рис.5:** 1. Головка 2. Кнопка регулировки угла

2. Отрегулируйте угол наклона головки, удерживая нажатой кнопку регулировки угла, а затем отпустите кнопку регулировки угла.

3. Слегка сдвиньте головку, пока она не зафиксируется со щелчком.

ПРИМЕЧАНИЕ: Перед включением инструмента убедитесь в том, что головка надежно зафиксирована.

Регулировка длины трубки

ВНИМАНИЕ: Перед регулировкой длины трубки убедитесь в том, что инструмент выключен.

ВНИМАНИЕ: При регулировке длины трубки не забудьте прикрепить кожух ножа, перед тем как приступить к регулировке длины трубки.

ВНИМАНИЕ: При регулировке длины трубки будьте осторожны, чтобы не защемить пальцы.

ВНИМАНИЕ: Убедитесь, что стопорный рычаг надежно заблокирован.

ВНИМАНИЕ: При регулировке длины трубки положите инструмент на бок. Если инструмент будет находиться в вертикальном положении, его головка может неожиданно опуститься и привести к травме.

Ослабьте стопорный рычаг и отрегулируйте длину трубки, после чего заблокируйте стопорный рычаг.

► **Рис.6:** 1. Стопорный рычаг

Регулировка положения передней рукоятки

ВНИМАНИЕ: Перед регулировкой положения передней рукоятки убедитесь в том, что инструмент выключен.

ВНИМАНИЕ: При регулировке положения передней рукоятки будьте осторожны, чтобы не защемить пальцы.

ВНИМАНИЕ: Убедитесь в том, что накатная гайка надежно затянута.

ВНИМАНИЕ: Не перемещайте переднюю рукоятку за пределы отметки в виде стрелки.

Для регулировки положения передней рукоятки ослабьте накатную гайку, повернув ее против часовой стрелки; отрегулируйте положение передней рукоятки, а затем затяните накатную гайку, повернув ее по часовой стрелке.

► **Рис.7:** 1. Накатная гайка 2. Стрелка

СБОРКА

ВНИМАНИЕ: Перед проведением каких-либо работ с инструментом обязательно убедитесь, что инструмент отключен, а блок аккумулятора снят.

ВНИМАНИЕ: При замене лезвий секатора обязательно надевайте перчатки, чтобы не касаться лезвий руками.

Установка или снятие лезвий секатора

ВНИМАНИЕ: Установите чехол лезвия перед тем, как снимать или устанавливать режущие ножи.

ПРИМЕЧАНИЕ: При замене режущих ножей не удаляйте смазочный материал с редуктора или кривошипа.

ПРИМЕЧАНИЕ: Перед установкой или удалением лезвий секатора разложите головку инструмента таким образом, чтобы она располагалась прямо относительно корпуса инструмента.

1. Переверните инструмент.

2. Открутите 4 винта отверткой и снимите режущие ножи.

► **Рис.8:** 1. Винт

3. Снимите кривошип с режущих ножей.

► **Рис.9:** 1. Кривошип

ПРИМЕЧАНИЕ: Кривошип можно оставить в инструменте.

4. Подготовьте кривошип и новые режущие ножи.

► **Рис.10:** 1. Кривошип 2. Режущие ножи

5. Снимите чехол лезвия и наденьте его на новые лезвия секатора.

6. Нанесите немного смазочного материала на внешний край кривошипа. Прикрепите шайбу, зубчатое колесо и кривошип к штифту по порядку.

► **Рис.11:** 1. Кривошип 2. Зубчатое колесо
3. Шайба 4. Штифт

7. Отрегулируйте кривошип таким образом, чтобы 2 малых отверстия на нем находились на одной линии совмещения, как показано на рисунке.

► **Рис.12:** 1. Линия совмещения 2. Малое отверстие

8. Сдвиньте режущие ножи таким образом, чтобы отверстие на направляющей пластине располагалось по центру колец режущих ножей.

► **Рис.13:** 1. Направляющая пластина

9. Вставьте винт, извлеченный на шаге 2, в отверстие на режущих ножах через отверстие на кожухе ножа.

► **Рис.14:** 1. Отверстие

10. Прикрепите режущие ножи к инструменту, а затем затяните 3 винта отверткой.

► **Рис.15:** 1. Винт

11. Выкрутите винт, вставленный в отверстие на режущих ножах на шаге 9, и затяните, чтобы закрепить режущие ножи.

ПРИМЕЧАНИЕ: При неправильной работе режущих ножей они не будут правильным образом взаимодействовать с кривошипом. Снимите режущие ножи и повторно установите их.

ПРИМЕЧАНИЕ: В случае износа каких-либо деталей инструмента (кроме лезвий секатора), например кривошипа, обратитесь в авторизованный сервисный центр Makita для их замены или ремонта.

Установка или снятие сборника обрезков

Дополнительные принадлежности

ВНИМАНИЕ: При установке или снятии сборника обрезков всегда надевайте перчатки, чтобы не касаться лезвий руками.

ВНИМАНИЕ: Перед установкой или снятием сборника обрезков прикрепите кожух ножа.

Срезанные листья попадают в сборник обрезков, что облегчает уборку после проведения работ. Его можно установить с любой из двух сторон инструмента.

1. Совместите отверстия на сборнике обрезков с гайками на режущих ножах.

► **Рис.16:** 1. Гайка

2. Закрепите захваты сборника обрезков в канавке на режущих ножах.

► **Рис.17:** 1. Захват 2. Канавка

3. Нажмите на рычаги на сборнике обрезков, а затем закрепите захваты с другой стороны в канавке на режущих ножах.

► **Рис.18:** 1. Рычаг

Для снятия сборника обрезков нажмите на рычаги, чтобы освободить захваты.

► **Рис.19:** 1. Рычаг

ПРИМЕЧАНИЕ: Не пытайтесь снять сборник обрезков, применяя излишнее усилие, если захваты вошли в канавки на режущих ножах.

ЭКСПЛУАТАЦИЯ

Эксплуатация инструмента

ОСТОРОЖНО: Не используйте инструмент вблизи линий электропередач. Контакт с линиями электропередач или использование инструмента вблизи линий электропередач может привести к тяжелым травмам или поражению электрическим током с летальным исходом.

ОСТОРОЖНО: Держите руки на расстоянии от лезвий секатора.

ОСТОРОЖНО: Соблюдайте особую осторожность, чтобы сохранять контроль над инструментом во время работы. Не допускайте отклонения инструмента по направлению к вам или к другим людям, находящимся поблизости. Несоблюдение данного требования может привести к серьезным травмам посторонних лиц или оператора.

ВНИМАНИЕ: По возможности не используйте инструмент в жаркую погоду. При работе с инструментом учитывайте свое физическое состояние.

ВНИМАНИЕ: Соблюдайте осторожность, чтобы во время работы случайно не задеть металлическую ограду или другие твердые предметы. Лезвия секатора могут сломаться или нанести серьезную травму.

ВНИМАНИЕ: Соблюдайте осторожность, чтобы не допустить соприкосновения режущих ножей с землей. Инструмент может причинить серьезную травму из-за отдачи.

ВНИМАНИЕ: Не пытайтесь дотянуться инструментом до отдаленных веток, особенно с лестницы. Это очень опасно. Во время работы не стойте на шатких или неустойчивых предметах.

ПРИМЕЧАНИЕ: Не пытайтесь с помощью этого инструмента резать ветки толще 10 мм в диаметре. Перед использованием этого инструмента обрежьте ветки до высоты на 10 см ниже, чем высота срезания, с помощью веткорезов.

► **Рис.20:** (1) Высота срезания (2) 10 см

ПРИМЕЧАНИЕ: Не срезайте сухие деревья или аналогичные твердые объекты. Невыполнение этого требования может привести к повреждению инструмента.

ПРИМЕЧАНИЕ: Не подрезайте траву или сорняки лезвиями секатора. Лезвия секатора могут запутаться в траве или сорняках.

Держите инструмент двумя руками, удерживая его за переднюю и заднюю рукоятки.

► **Рис.21:** 1. Передняя рукоятка 2. Задняя рукоятка

Нажмите триггерный переключатель, одновременно нажимая кнопку разблокировки, и переместите инструмент вперед.

► **Рис.22**

Для работы в обычном режиме наклоните лезвия секатора в направлении резания, плавно и медленно перемещайте инструмент в направлении резания со скоростью один метр за 3 – 4 секунды.

► **Рис.23**

Чтобы ровно обрезать боковую часть живой изгороди, рекомендуется резать снизу вверх.

► **Рис.24**

Если вы хотите при стрижке придать объекту (например, кусту самшита, рододендрону и т. п.) шарообразную форму, выполняйте стрижку снизу вверх, начиная с основания. Так вам будет легче добиться желаемого результата.

► **Рис.25**

Если к лезвиям секатора присоединен сборник обрезков, то срезанные листья будут скапливаться в нем, что, в свою очередь, облегчит уборку после проведения работ.

► **Рис.26**

ОБСЛУЖИВАНИЕ

⚠ВНИМАНИЕ: Перед проведением проверки или работ по техобслуживанию всегда проверяйте, что инструмент выключен, а блок аккумуляторов снят.

⚠ВНИМАНИЕ: Во время осмотра или технического обслуживания инструмента обязательно кладите его. Сборка или регулировка инструмента в вертикальном положении может привести к тяжелой травме.

Для обеспечения БЕЗОПАСНОСТИ и НАДЕЖНОСТИ оборудования ремонт, любое другое техобслуживание или регулировку необходимо производить в уполномоченных сервис-центрах Makita или сервис-центрах предприятия с использованием только сменных частей производства Makita.

Очистка инструмента

При выполнении очистки инструмента требуется вытирать пыль сухой либо смоченной мыльной водой и выжатой тканью.

ПРИМЕЧАНИЕ: Запрещается использовать бензин, растворители, спирт и другие подобные жидкости. Это может привести к обесцвечиванию, деформации и трещинам.

Техническое обслуживание лезвия секатора

Перед началом или после каждого часа эксплуатации наносите смазочный материал низкой вязкости (машинное масло или смазочное масло в виде спрея) на лезвия секатора.

► **Рис.27**

После завершения работ необходимо проволочной щеткой очистить обе стороны лезвий секатора от пыли, протереть их тканью, а затем нанести смазочный материал низкой вязкости (машинное масло или смазочное масло в виде спрея) на лезвия секатора.

► **Рис.28**

ПРИМЕЧАНИЕ: Не промывайте лезвия секатора водой. Это может привести к повреждению инструмента или появлению на нем ржавчины.

ПРИМЕЧАНИЕ: Грязь и коррозия приводят к чрезмерному трению лезвия и уменьшают срок работы от одного заряда аккумулятора.

Хранение

Наденьте чехол для лезвия на режущие ножи, чтобы они не подвергались внешним воздействиям. Храните инструмент в недоступном для детей месте. Не допускайте попадания на инструмент воды или дождя.

ПОИСК И УСТРАНЕНИЕ НЕИСПРАВНОСТЕЙ

Прежде чем обращаться по поводу ремонта, проведите осмотр самостоятельно. Если обнаружена неисправность, не указанная в руководстве, не пытайтесь разобрать инструмент. Обратитесь в один из авторизованных сервисных центров Makita, в которых для ремонта всегда используются оригинальные детали Makita.

Состояние неисправности	Возможная причина (неисправности)	Способ устранения
Не работает электромотор.	Не вставлен блок аккумулятора.	Установите блок аккумулятора.
	Неисправен аккумулятор (под напряжением)	Зарядите аккумулятор. Если перезарядка не помогает, замените аккумулятор.
	Привод работает неправильно.	Обратитесь в местный авторизованный центр для ремонта.
Двигатель останавливается после непродолжительного использования или вовсе не запускается.	Низкий уровень заряда аккумулятора.	Зарядите аккумулятор. Если перезарядка не помогает, замените аккумулятор.
	Перегрев.	Прекратите работу и дайте инструменту остыть.
Инструмент не достигает максимальной частоты вращения.	Неправильно установлен аккумулятор.	Вставьте блок аккумулятора, как описано в этом руководстве.
	Заряд аккумулятора падает.	Зарядите аккумулятор. Если перезарядка не помогает, замените аккумулятор.
	Привод работает неправильно.	Обратитесь в местный авторизованный центр для ремонта.
Лезвия секатора не двигаются: ⇒ немедленно выключите машину!	Недопустимый угол наклона лезвий секатора.	Убедитесь в том, что головка правильно зафиксирована под рабочим углом.
	Посторонние предметы застряли между лезвиями секатора.	Выключите инструмент и извлеките блок аккумулятора, а затем удалите посторонние предметы подходящими инструментами, например плоскогубцами.
	Привод работает неправильно.	Обратитесь в местный авторизованный центр для ремонта.
Сильная вибрация: ⇒ немедленно выключите машину!	Лезвия секатора сломаны, согнуты или изношены.	Замените лезвия секатора.
	Привод работает неправильно.	Обратитесь в местный авторизованный центр для ремонта.
Лезвия секатора и двигатель не останавливаются. ⇒ Немедленно извлеките аккумулятор!	Неисправность электрической части.	Извлеките аккумулятор и обратитесь в местный авторизованный сервисный центр для ремонта.

ДОПОЛНИТЕЛЬНЫЕ ПРИНАДЛЕЖНОСТИ

⚠ ВНИМАНИЕ: Данные принадлежности или приспособления рекомендуются для использования с инструментом Makita, указанным в настоящем руководстве. Использование других принадлежностей или приспособлений может привести к получению травмы. Используйте принадлежность или приспособление только по указанному назначению.

Если вам необходимо содействие в получении дополнительной информации по этим принадлежностям, свяжитесь с вашим сервис-центром Makita.

- Лезвие в сборе
- Сборник обрезков
- Резервуар для смазки
- Оригинальный аккумулятор и зарядное устройство Makita

ПРИМЕЧАНИЕ: Некоторые элементы списка могут входить в комплект инструмента в качестве стандартных приспособлений. Они могут отличаться в зависимости от страны.

Makita Europe N.V. Jan-Baptist Vinkstraat 2,
3070 Kortenberg, Belgium

Makita Corporation 3-11-8, Sumiyoshi-cho,
Anjo, Aichi 446-8502 Japan

www.makita.com

885883-968
EN, SL, SQ, BG,
HR, MK, SR, RO,
UK, RU
20210225